

CN - 中文

| | | | |
|----------------|----|-------------------------------------|-----|
| 01_一般安全警告 | 12 | 19_安装卡式飞轮到 Drivo II 适于 M5 | |
| 02_简介 | 12 | L=130 mm 和 L=135 mm 后叉螺母间距 | 15 |
| 03_花鼓兼容性 | 12 | 20_安装 Drivo II | 15 |
| 04_功率范围 | 12 | 21_将卡式飞轮安装到 Drivo II 适于 Ø12 | |
| 05_坡度 | 12 | L=142 mm 后叉螺母间距 | 15 |
| 06_功率测量 | 13 | 22_连接 | 16 |
| 07_数据传输协议 | 13 | 23_拆卸自行车 | 16 |
| 08_LED 指示灯 | 13 | 24_使用建议 | 16 |
| 09_功率传感器校准 | 13 | 25_配有 CAMPAGNOLO® 9/10/11 速链轮卡式飞轮的塔 | |
| 10_踏频传感器 | 14 | 基的安装说明 | 16 |
| 11_心率监测器 | 14 | 26_维护 | 16 |
| 13_版权 | 14 | 27_警告 | 16 |
| 14_注意事项 | 14 | 28_包装 | 17 |
| 15_产品更改 | 14 | 29_产品处置信息 | 17 |
| 17_组件名称和列表 | 14 | 合格声明 | 115 |
| 18_组装 Drivo II | 15 | 保修 | 116 |

CZ - ČESKY

| | | | |
|--|----|---|-----|
| 01_ZÁKLADNÍ BEZPEČNOSTNÍ UPOZORNĚNÍ | 18 | 18_SESTAVENÍ TRENAŽÉRU | 21 |
| 02_PŘEDSTAVENÍ | 18 | 19_INSTALLACE KAZETY NA TRENAŽÉR DRIVO II | |
| 03_KOMPATIBILITA KAZETOVÉHO TĚLESA | 18 | PRO ADAPTÉRY M5 L=130 MM A L=135 MM | 21 |
| 04_ROZSAH VÝKONU | 19 | 20_MONTÁŽ TRENAŽÉRU DRIVO II | 21 |
| 05_SKLON | 19 | 21_MONTÁŽ KAZETY NA TRENAŽÉR DRIVO II | |
| 06_MĚŘENÍ VÝKONU | 19 | PRO PRŮCHOZÍ OSU Ø12 L=142 MM | 21 |
| 07_PROTOKOLY DATOVÝCH PŘENOSŮ | 19 | 22_KONEKTIVITA | 22 |
| 08_LED DIODY | 19 | 23_DEMONTÁŽ BICYKLU Z TRENAŽÉRU | 22 |
| 09_KALIBRACE SENZORU VÝKONU | 19 | 24_DOPORUČENÍ PRO POUŽÍVÁNÍ | 22 |
| 10_SENZOR KADENCE | 20 | 25_INSTRUKCE K NASTAVENÍ 9/10/11 | |
| 11_MONITORING SRDEČNÍHO TEPU | 20 | RYCHLOSTNÍ KAZETY CAMPAGNOLO® | 22 |
| 12_KOMPATIBILITA SE SOFTWAREM / APLIKACEMI / | | 26_ÚDRŽBA | 22 |
| ZAŘÍZENÍMI TŘETÍCH STRAN | 20 | 27_VAROVÁNÍ | 23 |
| 13_COPYRIGHT | 20 | 28_ZABALENÍ | 23 |
| 14_POZNÁMKA | 20 | 29_INFORMACE O LIKVIDACI VÝROBKU | 23 |
| 15_ÚPRAVY VÝROBKŮ | 20 | PROHLÁŠENÍ O SHODĚ | 115 |
| 16_ZŘEKnutí | 21 | ZÁRUKA | 116 |
| 17_SEZNAM KOMPONENTŮ | 21 | | |

DA - DANSK

| | | | |
|--|----|---|-----|
| 01_GENERELLE SIKKERHEDSANVISNINGER | 24 | 18_MONTAGE AF DRIVO II | 27 |
| 02_INDLEDNING | 24 | 19_INSTALLATION AF KASSETTETANDHJUL PÅ DRIVO II | |
| 03_KOMPATIBILITET KASSETTEHYLSTER | 24 | TIL NAV FRA M5 L=130 MM OG M5 L=135 MM | 28 |
| 04_EFFEKTOMRÅDE | 25 | 20_MONTAGE AF CYKLEN PÅ DRIVO II | 28 |
| 05_HÆLDNING | 25 | 21_INSTALLATION AF KASSETTETANDHJUL PÅ DRIVO II | |
| 06_MÅLING AF EFFEKTEN | 25 | TIL NAV PÅ Ø12 L=142 MM | 28 |
| 07_TRANSMISSIONSPROTOKOLLER | 25 | 22_FORBINDELSER | 28 |
| 08_LED STATUS | 26 | 23_AFMONTERING AF CYKLEN AF CYKLEN | 29 |
| 09_KALIBRERING SENSOR EFFEKT | 26 | 24_TIPS TIL BRUG | 29 |
| 10_KADENCESENSOR | 26 | 25_INSTALLATIONSVEJLEDNING FOR KASSETTEHYLSTER | |
| 11_PULSMÅLER | 26 | KOMPATIBELT MED KASSETTETANDHJUL | |
| 12_KOMPATIBILITET MED PROGRAMMER / APP / ENHEDER FRA TREDJEPART | | CAMPAGNOLO® 9/10/11 SPEED | 29 |
| 13_COPYRIGHT | 26 | 26_VEDLIGEHOLDELSE | 29 |
| 14_BEMÆRKNINGER | 27 | 27_ADVARSEL! | 29 |
| 15_PRODUKTMODIFIKATIONER | 27 | 28_EMBALLAGE | 30 |
| 16_ANSVARSRASKRIVELSE | 27 | 29_INFORMATION OM BORTSKAFFELSE AF PRODUKTET | 30 |
| 17_NAVN OG LISTE OVER DELENE | 27 | OVERENSSTEMMELSESERKLÆRING | 115 |
| | 27 | GARANTI | 116 |

DE - DEUTSCH

| | | | |
|---|----|---|-----|
| 01_ALLGEMEINE SICHERHEITSHINWEISE | 31 | 17_NAME UND LISTE DER KOMPONENTEN | 35 |
| 02_EINLEITUNG | 31 | 18_MONTAGE DES DRIVO II | 35 |
| 03_KOMPATIBILITÄT DES FREILAUFKÖRPERS | 32 | 19_MONTAGE DER RITZEL-KASSETTE AUF DEM DRIVO II FÜR | |
| 04_KRAFTLEISTUNGSBEREICH | 32 | M5- KETTENSTREBEN L=130 MM UND M5 L=135 MM | 35 |
| 05_STEIGUNG | 32 | 20_MONTAGE DES FAHRRADS AUF DEM DRIVO II | 36 |
| 06_MESSUNG DER KRAFTLEISTUNG | 32 | 21_MONTAGE DER RITZEL-KASSETTE AUF DRIVO II | |
| 07_ÜBERTRAGUNGSPROTOKOLLE | 32 | FÜR KETTENSTREBEN VON Ø12 L=142MM | 36 |
| 08_ZUSTANDSLEDS | 33 | 22_ANSCHLÜSSE | 36 |
| 09_KALIBRIERUNG DES SENSORS FÜR DIE MESSUNG DER KRAFTLEISTUNG | | 23_ABNEHMEN DAS FAHRRADS | 36 |
| 10_TRITTFREQUENZSENSOR | 33 | 24_EMPFEHLUNGEN ZUR BENUTZUNG | 36 |
| 11_HERZFREQUENZMESSER | 34 | 25_MONTAGEANWEISUNG DES FREILAUFKÖRPER | |
| 12_KOMPATIBILITÄT MIT PROGRAMMEN / APPS / VORRICHTUNGEN VON DRITTANBIETERN | | MIT 9-/10-/11-FACH KASSETTE VON CAMPAGNOLO® | 37 |
| 13_COPYRIGHT | | 26_WARTUNG | 37 |
| 14_ANMERKUNGEN | 34 | 27_ACHTUNG | 37 |
| 15_ÄNDERUNGEN AN DEN PRODUKTEN | 34 | 28_VERPACKUNG | 38 |
| 16_HAFTUNGSAUSCHLUSS | 34 | 29_HINWEISE ZUR ENTSORGUNG DES PRODUKTS | 38 |
| | 34 | KONFORMITÄTSESERKLÄRUNG | 114 |
| | 35 | GARANTIE | 116 |

EN - ENGLISH

| | | | |
|--|----|---|-----|
| 01_GENERAL SAFETY WARNINGS | 39 | 18_ASSEMBLING THE DRIVO II | 42 |
| 02_INTRODUCTION | 39 | 19_INSTALLING THE SPROCKET CASSETTE ON THE DRIVO II | |
| 03_FREEHUB COMPATIBILITY | 39 | FOR M5 L=130 MM AND L=135 MM CHAINSTAYS | 42 |
| 04_POWER RANGE | 40 | 20_ASSEMBLING YOUR DRIVO II | 43 |
| 05_SLOPE | 40 | 21_INSTALLING THE SPROCKET CASSETTE ON THE DRIVO II | |
| 06_POWER MEASUREMENT | 40 | FOR Ø12 L=142 MM CHAINSTAYS | 43 |
| 07_DATA TRANSMISSION PROTOCOLS | 40 | 22_CONNECTIONS | 43 |
| 08_LED LIGHTS | 40 | 23_REMOVING THE BICYCLE | 43 |
| 09_POWER SENSOR CALIBRATION | 41 | 24_RECOMMENDATIONS FOR USE | 43 |
| 10_CADENCE SENSOR | 41 | 25_INSTRUCTIONS ON HOW TO INSTALL THE FREEHUB WITH | |
| 11_HEART RATE MONITOR | 41 | CAMPAGNOLO® 9/10/11 SPEED SPROCKET CASSETTES | 43 |
| 12_COMPATIBILITY WITH THIRD PARTY SOFTWARE / APP / | | 26_MAINTENANCE | 44 |
| DEVICES | 41 | 27_WARNING | 44 |
| 13_COPYRIGHT | 41 | 28_PACKAGING | 44 |
| 14_NOTE | 41 | 29_INFORMATION ON PRODUCT DISPOSAL | 45 |
| 15_PRODUCT MODIFICATIONS | 42 | DECLARATION OF CONFORMITY | 114 |
| 16_DISCLAIMER | 42 | WARRANTY | 117 |
| 17_NAME AND LIST OF COMPONENTS | 42 | | |

ES - ESPAÑOL

| | | | |
|--|----|--|-----|
| 01_ADVERTENCIAS GENERALES DE SEGURIDAD | 46 | 18_ENSAMBLAJE DE DRIVO II | 50 |
| 02_INTRODUCCIÓN | 46 | 19_INSTALLACIÓN CAJA PIÑONES SOBRE EL DRIVO II | |
| 03_COMPATIBILIDAD RUEDA LIBRE | 46 | PARA CARROS DE M5 L=130 MM E M5 L=135 MM | 50 |
| 04_INTERVALO DE POTENCIA | 47 | 20_MONTAJE DE LA BICICLETA EN EL DRIVO II | 50 |
| 05_PENDIENTE | 47 | 21_INSTALLACIÓN CAJA PIÑONES EN EL DRIVO II | |
| 06_MEDICIÓN DE LA POTENCIA | 47 | PARA CARROS DE Ø12 L=142 MM | 51 |
| 07_PROTOCOLOS DE TRANSMISIÓN | 47 | 22_CONEXIONES | 51 |
| 08_LEDS DE ESTADO | 48 | 23_RETIRAR LA BICICLETA | 51 |
| 09_CALIBRACIÓN SENSOR POTENCIA | 48 | 24_CONSEJOS DE UTILIZACIÓN | 51 |
| 10_SENSOR DE CADENCIA | 48 | 25_INSTRUCCIONES DE INSTALACIÓN RUEDA LIBRE | |
| 11_PULSÓMETRO | 48 | COMPATIBLE CON CASSETTE DE PIÑONES | |
| 12_COMPATIBILIDAD CON PROGRAMAS / APLICACIONES / | | CAMPAGNOLO® 9/10/11 VELOCIDADES | 51 |
| DISPOSITIVOS DE TERCEROS | 49 | 26_MANTENIMIENTO | 52 |
| 13_COPYRIGHT | 49 | 27_ATENCIÓN | 52 |
| 14_NOTAS | 49 | 28_EMBALAJE | 52 |
| 16_EXENCIÓN DE RESPONSABILIDAD | 49 | DECLARACIÓN DE CONFORMIDAD | 114 |
| 17_NOMBRE Y RELACION DE COMPONENTES | 49 | GARANTÍA | 117 |

FR - FRANÇAIS

| | | | |
|---|----|--|-----|
| 01_AVERTISSEMENTS GENERAUX EN MATIERE DE SECURITÉ | 54 | 18_MONTAGE DE DRIVO II | 58 |
| 02_INTRODUCTION | 54 | 19_INSTALLATION DE LA CASSETTE DE PIGNONS SUR DRIVO II | 58 |
| 03_COMPATIBILITÉ CORPS DE ROUE LIBRE | 54 | POUR CHARIOTS DE M5 L=130 MM ET M5 L=135 MM | 58 |
| 04_INTERVALLE DE PUISSANCE | 55 | 20_ASSEMBLAGE DE LA BICYCLETTE | 58 |
| 05_PENTE | 55 | 21_INSTALLATION DE LA CASSETTE DE PIGNONS SUR DRIVO II | 58 |
| 06_MESURE DE LA PUISSANCE | 55 | POUR CHARIOTS DE Ø12 L=142 MM | 58 |
| 07_PROTOCOLES DE TRANSMISSION | 55 | 22_CONNEXIONS | 59 |
| 08_LED D'ÉTAT | 56 | 23_DÉCROCHAGE DE LA BICYCLETTE | 59 |
| 09_CALIBRAGE DU CAPTEUR DE PUISSANCE | 56 | 24_CONSEILS D'UTILISATION | 59 |
| 10_CAPTEUR DE CADENCE | 56 | 25_INSTRUCTIONS D'INSTALLATION DU CORPS DE ROUE LIBRE | 59 |
| 11_CARDIOFRÉQUENCÉMÈTRE | 56 | COMPATIBLE AVEC DES CASSETTES DE PIGNONS | 59 |
| 12_COMPATIBILITÉ AVEC LES PROGRAMMES / | | CAMPAGNOLO® 9/10/11 VITESSES | 59 |
| APPLICATIONS /PÉRIPHÉRIQUES DE TIERS | 57 | 26_ENTRETIEN | 60 |
| 13_COPYRIGHT | 57 | 27_AVERTISSEMENT | 60 |
| 14_REMARQUES | 57 | 28_EMBALLAGE | 60 |
| 15_MODIFICATIONS APPORTÉES AUX PRODUITS | 57 | 29_INFORMATIONS SUR LA DESTRUCTION DU PRODUIT | 61 |
| 16_CLAUSE DE NON-GARANTIE | 57 | DÉCLARATION DE CONFORMITÉ | 114 |
| 17_NOM ET LISTE DES PIÈCES | 57 | GARANTIE | 118 |

IT - ITALIANO

| | | | |
|--|----|---|-----|
| 01_AVVERTENZE GENERALI DI SICUREZZA | 62 | 18_ASSEMBLAGGIO DRIVO II | 65 |
| 02_INTRODUZIONE | 62 | 19_INSTALLAZIONE CASSETTA PIGNONI SUL DRIVO II | 65 |
| 03_COMPATIBILITÀ CORPETTO RUOTA LIBERA | 62 | PER CARRI DA M5 L=130 MM E M5 L=135 MM | 66 |
| 04_INTERVALLO DI POTENZA | 63 | 20_ASSEMBLAGGIO DELLA BICI SUL DRIVO II | 66 |
| 05_PENDENZA | 63 | 21_INSTALLAZIONE CASSETTA PIGNONI SUL DRIVO II | 66 |
| 06_MISURA DELLA POTENZA | 63 | PER CARRI DA Ø12 L=142 MM | 66 |
| 07_PROTOCOLI DI TRASMISSIONE | 63 | 22_CONNESSIONI | 66 |
| 08_LED DI STATO | 64 | 23_RIMOZIONE DELLA BICYCLETTE | 67 |
| 09_CALIBRAZIONE SENSORE POTENZA | 64 | 24_CONSIGLI DI UTILIZZO | 67 |
| 10_SENSORE DI CADENZA | 64 | 25_ISTRUZIONI INSTALLAZIONE CORPETTO RUOTA LIBERA | 67 |
| 11_CARDIOFREQUENZIMETRO | 64 | COMPATIBILE CON CASSETTE PIGNONI | 67 |
| 12_COMPATIBILITÀ CON PROGRAMMI / APP / | | CAMPAGNOLO® 9/10/11 VELOCITÀ | 67 |
| DISPOSITIVI DI TERZE PARTI | 64 | 26_MANUTENZIONE | 67 |
| 13_COPYRIGHT | 65 | 27_ATTENZIONE | 68 |
| 14_NOTE | 65 | 28_IMBALLO | 68 |
| 15_MODIFICHE AI PRODOTTI | 65 | 29_INFORMAZIONI SULLO SMALTIMENTO DEL PRODOTTO | 68 |
| 16_DISCLAIMER | 65 | DICHIARAZIONE DI CONFORMITÀ | 114 |
| 17_NOME E LISTA DEI COMPONENTI | 65 | GARANZIA | 118 |

JP - 日本語

| | | | |
|-----------------------------|----|-------------------------------------|-----|
| 01_安全上の一般警告 | 69 | 19_5MM径 130mm/135mm幅チェーンステーの場合のス | |
| 02_はじめに | 69 | プロケット・カセットの取付 | 73 |
| 03_フリーボディの互換性について | 69 | 20_DRIVO IIへの自転車の取付け | 73 |
| 04_パワーレンジ | 70 | 21_12MM径 142mm幅チェーンステーの場合のスプロケ | |
| 05_傾斜 | 70 | ット・カセットの取付 | 73 |
| 06_パワー測定 | 70 | 22_接続 | 74 |
| 07_データ通信プロトコル | 70 | 23_自転車の取り外し | 74 |
| 08_LEDライト | 71 | 24_使用上の推奨事項 | 74 |
| 09_パワー・センサーのキャリブレーション | 71 | 25_CAMPAGNOLO® 9/10/11 S対応フリーボディへの交 | |
| 10_ケイデンス・センサー | 71 | 換方法 | 74 |
| 11_心拍モニター | 71 | 26_メンテナンス | 75 |
| 12_他社のソフトウェア、アプリ及びデバイスとの互換性 | 71 | 27_警告! | 75 |
| 72 | | 28_梱包・運搬について | 76 |
| 13_著作権 | 72 | 29_製品の廃棄に関する情報 | 76 |
| 14_注意と警告 | 72 | 適合宣言書 | 115 |
| 15_製品に対する修正に関して | 72 | 品質保証 (日本語) | 118 |
| 16_免責事項 | 72 | | |
| 17_各部の名称とリスト | 72 | | |
| 18_DRIVO IIの組立て | 73 | | |

KR - 한국어

| | | | |
|------------------------|----|---------------------------|-----|
| 01_일반 안전 경고 | 77 | 18_드리보 설치 절차 | 80 |
| 02_사용 안내 | 77 | 19_스프라켓 카세트 설치 M5 | |
| 03_프리허브 호환성 | 77 | l=130 MM 와 l=135 MM 체인스테이 | 80 |
| 04_파워 범위 | 78 | 20_드리보 설치 절차 | 80 |
| 05_경사도 | 78 | 21_스프라켓 카세트 설치 Ø12 | |
| 06_파워 측정 | 78 | l=142 MM 체인스테이 | 81 |
| 07_데이터 전송 프로토콜 | 78 | 22_연결 | 81 |
| 08_라이트 | 78 | 23_자전거 탈착 | 81 |
| 09_파워 센서 보정 | 79 | 24_사용권장사양 | 81 |
| 10_케이던스 센서 | 79 | 25_CAMPAGNOLO® 9/10/11 | |
| 11_심박계 | 79 | 단 스프라켓 카세트 설치 절차 | 81 |
| 12_외부 소프트웨어/앱/장치 기기 호환 | 79 | 26_유지관리 | 82 |
| 13_저작권 | 79 | 27_경고 | 82 |
| 14_참고 | 79 | 28_포장 | 82 |
| 15_제품의 변경 | 79 | 29_제품 폐기에 관한 정보 | 82 |
| 16_고지사항 | 80 | 적합성 선언 | 115 |
| 17_부품 구성 리스트 | 80 | 보증 한국어 | 119 |

NL - DUTCH

| | | | |
|---|----|--|-----|
| 01_ALGEMENE VEILIGHEIDSMEEDEDELINGEN | 84 | 18_ASSEMBLAGE DRIVO II | 87 |
| 02_INLEIDING | 84 | 19_INSTALLATIE VAN DE SPEEDCASSETTE OP DE DRIVO II | |
| 03_COMPATIBILITEIT BEHUIZING NIET-AANGEDREVEN WIEL | 84 | BIJ M5 ACHTERDRIEHOEKEN L=130 MM EN M5 L=135 MM | 88 |
| 04_KRACHTMETING | 85 | 20_DE FIETS OP DRIVO II ASSEMBLEREN | 88 |
| 05_HELLING | 85 | 21_INSTALLATIE VAN DE SPEEDCASSETTE OP DE DRIVO II | |
| 06_KRACHTBEREIK | 85 | BIJ ACHTERDRIEHOEKEN VAN Ø12 L=142 MM | 88 |
| 07_TRANSMISSIEPROTOCOLLEN | 85 | 22_AANSLUITINGEN | 89 |
| 08_STATUSLEDS | 86 | 23_VERWIJDERING VAN DE FIETS | 89 |
| 09_IJKING KRACHTSENSOR | 86 | 24_GEBRUIKSTIPS | 89 |
| 10_RITMESENSOR | 86 | 25_INSTALLATIEAANWIJZINGEN BEHUIZING BODY COMPATIBEL | |
| 11_HARTSLAGMETER | 86 | MET CASSETTEEN CAMPAGNOLO® SNELHEID 9/10/11 | 89 |
| 12_COMPATIBILITEIT MET PROGRAMMA'S / APPS / TOESTELLEN VAN DERDEN | | 26_ONDERHOUD | 89 |
| 13_COPYRIGHT | 86 | 27_OPGELET | 90 |
| 14_OPMERKINGEN | 87 | 28_VERPAKKING | 90 |
| 15_WIJZIGINGEN AAN PRODUCTEN | 87 | 29_INFORMATIE OVER DE VERWIJDERING VAN HET PRODUCT | 90 |
| 16_DISCLAIMER | 87 | VERKLARING VAN OVEREENSTEMMING | 114 |
| 17_BENAMING EN LIJST VAN DE ONDERDELEN | 87 | GARANTIE | 119 |

PL - POLSKI

| | | | |
|---|----|---|-----|
| 01_WAŻNE INFORMACJE DOTYCZĄCE BEZPIECZEŃSTWA | 92 | 18_MONTAŻ DRIVO II | 96 |
| 02_WSTĘP | 92 | 19_INSTALLOWANIE KASETY ZĘBATEK W DRIVO II | |
| 03_KOMPATYBILNOŚĆ BĘBENKA DO PIASTY | 92 | DO WÓZKÓW M5 L=130 MM I M5 L=135 MM | 96 |
| 04_ZAKRES MOCY | 93 | 20_MONTAŻ ROWERU W DRIVO II | 96 |
| 05_NACHYLENIE | 93 | 21_INSTALLOWANIE KASETY ZĘBATEK W DRIVO II | |
| 06_POMIAR MOCY | 93 | DO WÓZKÓW Ø12 L=142 MM | 96 |
| 07_PROTOKÓŁ PRZEKAZYWANIA DANYCH | 93 | 22_POŁĄCZENIA | 97 |
| 08_ŚWIATŁA LED | 94 | 23_ZDEJMOWANIE ROWERU | 97 |
| 09_KALIBRACJA CZUJNIKA MOCY | 94 | 24_RADY DOTYCZĄCE UŻYCIA | 97 |
| 10_CZUJNIK TEMPY | 94 | 25_INSTRUKCJE MONTAŻU BĘBENKA PIASTY KOMPATYBILNEGO | |
| 11_MONITOR PRACY SERCA | 94 | Z KASSETAMI ZĘBATEK 9/10/11-RZĘDOWYCH | |
| 12_ZGODNOŚĆ Z OPROGRAMOWANIEM / APLIKACJAMI / URZĄDZENIAMI ZEWNĘTRZNYMI | | PRZERZUTEK CAMPAGNOLO® | 97 |
| 13_COPYRIGHT | 95 | 26_KONSERWACJA | 97 |
| 14_UWAGI | 95 | 27_UWAGA | 98 |
| 15_ZMIANY W PRODUKTACH | 95 | 28_OPAKOWANIE | 98 |
| 16_KLAUZULA WYŁĄCZENIA ODPOWIEDZIALNOŚCI | 95 | 29_INFORMACJE DOTYCZĄCE UTYLIZACJI | 99 |
| 17_NAZWY I WYKAZ CZĘŚCI | 95 | DEKLARACJA ZGODNOŚCI | 115 |
| | 95 | GWARANCJA | 119 |

PT - PORTUGUÊS

| | | | |
|---|-----|--|-----|
| 01_ADVERTÊNCIAS GERAIS DE SEGURANÇA | 100 | 18_MONTAGEM DRIVO II | 103 |
| 02_INTRODUÇÃO | 100 | 19_INSTALAÇÃO DA CASSETE DE PINHÕES NO DRIVO II | |
| 03_COMPATIBILIDADE CORPO DA RODA LIVRE | 100 | PARA CARRETOS DE M5 L=130 MM E M5 L=135 MM | 104 |
| 04_INTERVALO DE POTÊNCIA | 101 | 20_MONTAGEM DA BICICLETA NO DRIVO II | 104 |
| 05_INCLINAÇÃO | 101 | 21_INSTALAÇÃO DA CASSETE DE PINHÕES NO DRIVO II | |
| 06_MEDIÇÃO DA POTÊNCIA | 101 | PARA CARRETOS DE Ø12 L=142 MM | 104 |
| 07_PROTOCOLOS DE TRANSMISSÃO | 101 | 22_CONEXÕES | 104 |
| 08_LED DE ESTADO | 102 | 23_REMOÇÃO DA BICICLETA | 105 |
| 09_CALIBRAÇÃO SENSOR POTÊNCIA | 102 | 24_CONSELHOS DE UTILIZAÇÃO | 105 |
| 10_SENSOR DE CADÊNCIA | 102 | 25_INSTRUÇÕES DE INSTALAÇÃO PARA CORPO DA RODA LIVRE | |
| 11_CARDIOFREQUENCÍMETRO | 102 | COMPATÍVEL COM CASSETE DE PINHÕES | |
| 12_COMPATIBILIDADE COM PROGRAMAS / APP / DISPOSITIVOS DE TERCEIROS | 102 | CAMPAGNOLO® 9/10/11 VELOCIDADES | 105 |
| 13_COPYRIGHT | 103 | 26_MANUTENÇÃO | 105 |
| 14_NOTAS | 103 | 27_ATENÇÃO | 106 |
| 15_ALTERAÇÕES AOS PRODUTOS | 103 | 28_EMBALAGEM | 106 |
| 16_DISCLAIMER | 103 | 29_INFORMAÇÕES SOBRE A ELIMINAÇÃO DO PRODUTO | 106 |
| 17_NOME E LISTA DOS COMPONENTES | 103 | DECLARAÇÃO DE CONFORMIDADE | 115 |
| | | GARANTIA | 120 |

SK - SLOVENSKY

| | | | |
|--|-----|--|-----|
| 01_VŠEOBECNÉ BEZPEČNOSTNÉ UPOZORNENIA | 107 | 18_MONTÁŽ DRIVO II | 110 |
| 02_ÚVOD | 107 | 19_INŠTALOVANIE KAZETY NA DRIVO II PRE M5 | |
| 03_KOMPATIBILITA ORECHU | 107 | L=130 MM A L=135 MM ZADNÚ STAVBU | 110 |
| 04_ROZSAH VÝKONU | 108 | 20_MONTÁŽ BICYKLA NA DRIVO II | 110 |
| 05_SKLON | 108 | 21_INŠTALOVANIE KAZETY NA DRIVO II PRE Ø12 | |
| 06_MERANIE VÝKONU | 108 | L=142 MM OSKU | 111 |
| 08_KONTROLKY | 108 | 22_PÁROVANIE | 111 |
| 09_KALIBROVANIE SNÍMAČA VÝKONU | 109 | 23_ODNÍMANIE BICYKLA | 111 |
| 10_SNÍMAČ KADENCIE | 109 | 24_ODPORÚČANIA PRE POUŽÍVANIE | 111 |
| 11_SNÍMAČ SRDCOVÉHO PULZU | 109 | 25_NÁVOD NA INŠTALÁCIU ORECHU PRE | |
| 12_KOMPATIBILITA S APLIKÁCIAMI / SOFTVÉROM / ZARIADENIAMI TRETÍCH STRÁN | 109 | CAMPAGNOLO® 9/10/11 RÝCHLOSTNÚ KAZETU | 111 |
| 13_AUTORSKÉ PRÁVA | 109 | 26_ÚDRŽBA | 112 |
| 14_POZNÁMKY | 109 | 27_UPOZORNENIA | 112 |
| 15_ÚPRAVY VÝROBKOV | 109 | 28_BALENIE | 112 |
| 16_PREHLÁSENIE | 110 | 29_INFORMÁCIE O LIKVIDÁCIÍ PRODUKTU | 112 |
| 17_ZOZNAM KOMPONENTOV | 110 | VYHLÁSENIE O ZHODE | 115 |
| | | ZÁRUKA SLOVENSKY | 120 |

感谢您购买 Drivo II。

01_一般安全警告

为确保您的健康和​​安全，使用训练器前，请仔细阅读以下警告。

1. 若无人监护或指导，身体残疾、感官或心智不全的人（包括儿童），或缺乏相关经验和知识的人不得使用本产品
2. 需要监护的孩童不得玩耍本产品
3. 开始训练计划前，先参加身体检查，确认健康状态良好。
4. 选择与您体能持力以及健康状态相匹配的训练水平。
5. 如果您在训练时感到特别疲惫或疼痛，请立即停止使用训练器并咨询医生。
6. 仅使用原配的充电器（mod. 6A-181WP12）Drivo II 遵守欧盟法律（见“合规声明”，第115页）如果使用与原配不同的充电器，则可能会被视作无效。

以上警告为一般性质，并未详尽列出为确保恰当、安全使用训练器而应采取的所有预防措施；相应的所有责任，由用户个人承担。

02_简介

Drivo II 是采用电子管理磁阻力技术的直接传输家用骑行台。

- Drivo II 提供广泛的阻力和功率输出、直接和准确的功率测量以及顺畅的踩踏，并兼容开放的数据传输标准。

- Drivo II 配有获得专利双传动皮带系统，用于测量功率值，是室内训练的全新产品。

此家用骑行台是一款直接准确测量功率输出的测力计。

阻力由极其安静的集成磁制动单元产生。

电子 Drivo II 可连接到采用 ANT+ 和/或 Bluetooth Smart 技术的个人电脑、移动设备（iOS 和安卓）和车码表。

Drivo II 提供 My E-Training 软件（iOS, Android, Windows, Mac）长期试用。

My E-Training 的主要功能是：

- 视频训练
- 个性化训练计划
- 谷歌地图训练
- 保存、导入和导出数据

通过使用开放式 ANT+ FE-C 协议，Drivo II 兼容采用相同无线协议的众多其他非 Elite 软件程序。

市场中有很多软件程序/应用程序/设备兼容此协议，因此完全兼容 Drivo II。

03_花鼓兼容性

Drivo II 配有塔基本体，兼容 Shimano® / SRAM® 或其他使用 Shimano® 标准的制造商的 9/10/11 速卡式飞轮。

兼容 Campagnolo® 9/10/11 速卡式飞轮的附件塔基本体可用于替换 Drivo II 上的原装 Shimano 兼容型本体；有关本体更换的说明，请参见第 16 页。

Drivo II 兼容尺寸为 130-135 mm 的轮毂上配有 5 mm 直径快拆的自行车以及筒轴尺寸为 12 mm x 142 mm 的自行车。

包含配件：

- 带 148mm x 12mm 贯通轴自行车适配器
- 带 135 mm x 10/12 mm 贯通轴自行车适配器

如果您对您自行车变速器的类型不确定，请参阅自行车文档或联系您的经销商，以确保与 Drivo II 兼容。

04_功率范围

滚轮所涵盖的功率范围非常广泛且取决于速度。踩踏速度越快，功率范围越宽。不过，可能会有所需功率超出范围（过高或过低）的一些极端条件。

在这些情况下，滚轮提供最大和最小可能。一旦这些条件恢复到与 Drivo II 所能提供的功率兼容时，滚轮将恢复正常运作。当所需功率超出可用电源范围时，滚轮能在显示器上显示其产生的实际功率，而不是理论功率。

05_坡度

Drivo II 上最大可模拟坡度是速度和单个骑车人

重量的函数。事实上，踏上一个坡度所需的功率是速度（更快 = 更大功率）和重量（骑车人越重，爬上任何给定坡度则需要更大的功率）的函数。Drivo II 采用磁制动系统，直接作用于移动金属盘，从而逐渐均匀地调节阻力。由于考虑到在公路上骑行时的惯性，即使是非常小的坡度，这一技术也能实现非常准确的坡度变化。因此，阻力调节的增加和减小均为渐变式变化。此系统还确保踏板避免在功率输出极高时发生锁定现象。

06_功率测量

Drivo II 配有集成功率测量系统。此专利系统以高准确度测量骑车人在训练过程中产生的功率。

测量的功率准确度：+/-0.5%。更多信息，请访问 www.elite-it.com。

07_数据传输协议

Drivo II 采用两种传输协议与软件/应用程序/设备之间进行交互和发送数据：

请联系应用程序/软件/设备制造商以确认与这些协议中的一个或多个的兼容性

ANT+

ANT+ FE-C：此协议允许软件/应用程序/设备接收训练数据并调节家用骑行台阻力。此协议允许与家用骑行台的全面互动。

ANT+ Speed & Cadence*：此协议传输家用骑行台的速度和踏频数据。尽管比 ANT+ FE-C 更加常见，但不能实现与应用程序/软件/设备的互动。

ANT+ Power：此协议传输骑车人的功率输出数据。此协议也比 ANT+ FE-C 更加常见，但不能实现家用骑行台与应用程序/软件/设备的互动。但采用集成式 ANT+ 连接的智能手机除外，需要使用 USB 转换器通过 ANT+ 协议连接。如果使用 iOS 设备，则需要专用转换器（不包括）。

有关 ANT+ 兼容设备的完整列表，请访问：<http://www.thisisant.com/directory/>

BLUETOOTH SMART

健身器 (FTMS)- 室内骑车服务通过此协议将训练数据发送到兼容的软件/应用程序/设备，并调整骑行台的阻力。

此协议保证了骑行台的完全互动

Speed & Cadence Service*：此协议传输家用骑行台的速度和踏频数据，但是不能实现软件/应用程序/设备和家用骑行台的互动。

Power Service：此协议传输骑车人的功率输出数据，但不能实现软件/应用程序/设备和家用骑行台的互动。

由于 Bluetooth 不具备家用骑行台专属服

务，Elite 开发自己的服务。此项服务包含在 My E-Training 应用程序以及附加第三方应用程序中。请咨询应用程序提供商，确认是否具有此项服务。

大多数情况下，智能手机和平板电脑采用 Bluetooth Smart 连接，因此无需额外组件即可与 Drivo II 通信。但是，一些过时设备可能不兼容。请咨询您的应用程序提供商，以确保兼容 Bluetooth Smart。

注意：当滚轴与设备的蓝牙智能协议连接时，再不可将其与其他蓝牙设备连接。这是蓝牙智能协议限制所规定的。

警告：如果软件/应用程序/设备采用速度 & 踏频协议来读取速度数据，则需要将实际车轮值的车轮周长除以 3.4。例如：如果车轮周长等于 2095mm，输入的圆周值等于 $2095 / 3.4 = 616\text{mm}$ 。

08_LED 指示灯

Drivo II 通过 ANT+ 和 Bluetooth Smart 协议传输速度、踏频和功率数据。主板上配有 3 个 LED 指示灯，用于显示电源状态、主板状态以及所用协议。

LED 指示灯具有 3 种颜色，含义如下：

红色 = 骑行台电源状态

- 熄灭 = Drivo II 未接通电源或者进入睡眠模式

- 点亮 = Drivo II 通电。

绿色 = Drivo II 通过 ANT+ 协议实现连接。

- 闪烁 = Drivo II 正在等待连接。

- 点亮 = Drivo II 正在通过 ANT+ 协议传输数据。

蓝色 = Drivo II 通过 Bluetooth Smart 协议实现连接。

- 闪烁 = Drivo II 正在等待连接。

- 点亮 = Drivo II 正在通过 Bluetooth Smart 协议传输数据。

09_功率传感器校准

Drivo II 带有内部功率测量系统的校准，其中包括对系统中存在的偏移进行调零，以获得始终精确的功率值。

过程非常简单，在训练台上坚持任何类型的训练至少 10 分钟，然后在 My E-Training 软件和 My E-Training 应用程序中将功能开启。

在移动版本中，可以在以下位置找到校准命令：参数 - 高级配置 - 训练器校准。

在桌面版本中，可以在以下位置找到校准命令：设置 - 训练器校准。

过程中需要开始踩踏并加速到一定值。

当通知停止踩踏时，需立即停止。

几秒钟后，程序显示已校准成功。

偏移值会存储在 Drivo II 中，并将精准的功率值发送到每个连接设备及软件 / 应用程序 / 非 Elite

第三方设备。

备注：之前所诉的校准程序也可以使用Elite以外的其他软件/应用程序/设备执行。

10_踏频传感器

Drivo II 使用创新“无传感器”系统，其利用基于速度的复杂计算，以跟踪踏板频率。

若在低阻力位上维持较高的踏板踏频，踏频值可能会有细微的不准确，因其是计算而非直接监测的结果。这个问题主要发生在快速蹬踏和低阻力的情况下。

如果“无传感器”系统的精度不够，则利用随附的有线传感器。

要安装在自行车上，请按照随附手册上的说明。

要通过传感器激活踏频检测，在启动家用骑行台之前应将传感器连接到 Drivo II 上。有些软件允许使用直接连接到应用程序/软件/设备的无线传感器。这种情况下，请查阅软件/应用程序/设备规范，以确认其与无线踏频传感器的兼容性。

11_心率监测器

Drivo II 未配备集成心率监测接收器；心率值通过与 Drivo II 连接的设备发送到心率监测器。

使用 My E-Training 应用程序时，确认 ANT+ 或 Bluetooth Smart 智能手机协议兼容智能手机。

12_与第三方软件/应用程序/设备的兼容性

Drivo II 提供 My E-Training 软件 (iOS, Android, Windows, Mac) 长期试用。

我们建议您使用它，因为它非常完整并且提供了许多骑车人需要的特征选择。

由于使用标准协议，Drivo II 与所有软件/应用程序/设备兼容。特别是与 ANT+ FE-C 协议及蓝牙配对 (FTMS) 兼容，可以将 Drivo II 连接到软件/应用程序/设备做计划性训练。

但是，如果软件/应用/设备与 Drivo II 以外的一个或多个协议兼容，则可以显示培训数据但不能调整阻力。

与 ANT+™ 协议兼容的各种软件/应用/设备列表可以在 www.thisisant.com/directory 上查找

13_版权

未经 ELITE s.r.l 书面授权，本手册的任何部分均不得转载或传播。

Elite Drivo II 软件和相关代码是 Elite S.r.l 的财产。

国际版权法保护此软件。Elite Drivo II 软件必

须如任何其他诸如书籍之类的有版权资料一样处理。

用户承诺不会修改或改编程序。用户同样承诺不会反编译、反汇编或试图以任何方式来查找本机软件代码。

14_注意事项

- Elite 对于有关第三方软件/应用程序/设备的任何故障不承担责任。

- 两个通信协议相互排斥，因此 Drivo II 仅通过 ANT+ 或 Bluetooth Smart 发送数据，绝不会同时采用两种协议；当一个协议连接时，Drivo II 会停止使用另一协议。

- ANT+ 和 Bluetooth Smart 协议相互排斥，不能同时使用；当成功连接一个协议时，Drivo II 会停止使用另一协议交换数据。

- 高压电力线、交通灯、电气化铁路、公共汽车或电车电力线路、电视机、汽车、自行车码表、控制台操作范围内的健身设备和手机等均可能成为干扰源。因此，使用其他无线接收器可能会由于这种干扰而改变或完全抑制 Drivo II 的运行。

不使用时请勿将 Drivo II 长时间暴露在阳光下直接照射。

15_产品更改

ELITE 同时保留在无需通知或者其他预先通告客户的情况下根据技术更新而更改产品以及规格特性的权利：

- 变更不会对产品的性能产生不利的影响；
- 必要的改变以满足或优化产品的特性；
- 必要的变更是为了遵守适用的法律或监管要求。

ELITE 另外保留在提供优化产品的同时没有任何义务或责任对已经销售的产品进行相同改进的权利，依据市场情况、组件的可用性以及企业其它业务需求保留更改价格和型号可使用性的权利。

16_免责声明

ELITE s.r.l 不对因使用骑行台所造成、对用户身体健康所造成的任何直接或间接、暂时或永久性损害负责。

17_组件名称和列表

您的 Drivo II 电子骑行台由以下组件构成：

- 1 个 Drivo II 训练台主体 (参考编号 A)
- 2 个 飞轮花鼓主体垫片 (参考编号 B)
- 1 个 后下叉接合器 (参考编号 C)
- 1 个 后下叉左侧接合器，
长度=130-135 mm (5.1-5.3 英寸) (参考编号 D)

- 1个后下叉右侧接合器，
长度=142 mm (5.6 英寸) (参考编号 E)
- 1个后下叉左侧接合器，
长度=142 mm (5.6 英寸) (参考编号 F)
- 1个电源适配器 (参考编号 G)
- 1个快速释放 (参考编号 I)
- 1个左侧支撑 (参考编号 L)
- 1个右侧支撑 (参考编号 R)
- 1个中心支撑 (参考编号 O)
- 2个TBEI M6x60螺丝 (参考编号 P)
- 6个M6垫圈 (参考编号 Q)
- 2个M6螺母 (参考编号 S)
- 2个TBEI M8x35螺丝 (参考编号 T)

18_ 组装 Drivo II

- 拆卸 Drivo II 本体 (参考A)
- 按照 (图 1) 所示垂直放置 Drivo II 本体 (参考A) , 并使用上部把手将其固定到位
- 展开支腿, 直至听到安全操纵杆发出咔嚓声 (图 2 和图3)。
- 将滚轴放平, 插入侧支撑(参考编号L及R)(图4).
- 使用垫片及M8螺母将M8x60固定, 直到可蹭到侧支撑, 从而使其能旋转(P - Q - S)(图5).
- 最大程度地展开侧柱条 (图 6)
- 中心轴必须与支架上的孔对齐。(图 7)
- 紧固安全旋钮 (图 8)。
- 插入中心支撑(参考编号 O) (图 9)
- 拧紧螺丝和M8垫片(参考编号 T- Q) (图 10)
- 确保家用训练器保持平稳 (图 11) , 否则请调节可调支脚 (图 12A - 12B)。
- 注意! 中心支撑须距离地面3mm(图 13)

19_ 安装卡式飞轮到 Drivo II 适于 M5 L=130 mm 和 L=135 mm 后又螺母间距

- 对齐槽型, 将卡式飞轮组装到塔基。
- Shimano® / SRAM® 9速飞轮盘(图14)需要2个垫片(参考编号B), 而10速飞轮盘(图15)需要1个垫片, 11速飞轮盘(图16)无需垫片。根据所使用飞轮盘品牌, 可能与上述特征存在差异。
- 使用扭矩扳手将卡式飞轮随附的锁定环拧到塔基本体上 (图17)。

小心!

严格按照卡式飞轮制造商提供的有关具体安装技术的说明, 并需要额外的垫片和扭矩规格。

注: 如果您有疑问或无法安装卡式飞轮, 请联系您的经销商。本保修不含自行车和/或 Drivo II 因安装不正确而发生的任何损坏。

- Drivo II 随附直径为 5mm 的快拆垫片, 用于间隔为 130mm (5.1 in.) 到 135mm (5.3 in.) 的勾爪。因此, 在勾爪间隔为 130-135mm (5.1-

5.3 in.) 的自行车上, 插入左勾爪接头 (参考 D) (图18)。对于直径 12mm (0.47 in.) x 142mm (5.6 in.) 的筒轴自行车, 请查阅第 15 页的段落。

20_ 安装 Drivo II

- 松开自行车的后制动并将链条放到最小后链轮和最大前链环处。从后轮上拆下快拆。
- 将快拆和勾爪接头 (参考 C) 插入到卡式飞轮上 (图19)。
- 将自行车链条放到 Drivo II 的最小飞轮 (图 20) 上。
- 按照自行车的类型将自行车的后勾爪完全装到 Drivo II 的卡式飞轮 (图21) 上, 注意内外位置是否正确:
- 公路和计时赛自行车 (130 mm 三角形) 用外部三角形接头 (参考 C) (图 22)。
- 山地自行车 (135mm 三角形) (图23) 用内部三角形接头 (参考 C)。
- 注: 三角形接头 (参考C) 的滚花侧必须正对着自行车勾爪。
- 将自行车稳固安装在 Drivo II 上, 并紧固合上快拆杆。所产生的压力应可将自行车后又端锁定在 Drivo II 上。

21_ 将卡式飞轮安装到 Drivo II 适于 Ø12 L=142 mm 后又螺母间距

- 对于配有筒轴的自行车, 需要更换轴中的套筒组:

- 1) 如果已插入, 则拆下左接头 (参考 D) 并拧下用于 130-135 mm 链叉 (图 24) 的右接头;
 - 2) 将右接头拧到末端 (参考 E) 并插入用于 142 mm 链叉 (图 25) 的左接头 (参考 F)。
 - 3) 使用 17mm 扳手 (11/16 in.) 以 5Nm 紧固扭矩 (44 in.-lbs) 安装垫片 (参考 E)。使用中等强度的容油性螺纹胶将螺母锁到轴上。
 - 4) 松开自行车的后制动并将链条放到后轮的最小链轮以及前链环处。从后轮上拆下筒轴。
 - 5) 将自行车的后勾爪放到 Drivo II 的卡式飞轮轴上。
 - 6) 将筒轴插到 Drivo II 链轮卡式飞轮轴上。
 - 7) 确保自行车安全放置到 Drivo II 上并通过猛推筒轴, 压力应使自行车车叉勾爪保持锁定到 Drivo II 结构上。
- 通过推拉车架和车座的顶管, 确保自行车稳定。如果自行车在 Drivo II 上仍有轻微移动, 则用更大功率锁定筒轴。
- 开始蹬踏。先骑得很慢, 然后逐渐增加您的速度, 直到您熟悉 Drivo II 的功能。

22_连接

- Drivo II 的电子主板通过标准电源适配器（随附）供电。

- 将电源连接到电网并将插孔连接到 Drivo II 后面的适当连接器。微小振动表明该系统正在启动到初始位置。此操作可能需要 15 秒的时间。将电源线挂在专用悬挂器上（图 26 和 27）。
- 如果使用非原装充电器，则可能会使 Drivo II 对于欧盟法律（见《符合性声明》第 115 页）的符合性失效。

23_拆卸自行车

- 移动 Drivo II 最小链轮卡式飞轮和自行车最小前链环上的自行车链条。
- 打开快拆（或拆下贯通轴），并从 Drivo II 上取下自行车。
- 为避免杂乱或为方便运输：旋松旋钮（图 28）并合拢侧柱条（图 29 - 30）。

24_使用建议

选择与您的目标和体能水平相符的卡式飞轮范围：

- 1) 11 - 23/25 齿范围的卡式飞轮建议用于能够产生较高功率输出的专业运动员和业余爱好者。
 - 2) 齿数更多的卡式飞轮，如 12/13 - 27/29 齿，建议用于所有其他骑车人。
- 自行车安装到 Drivo II 上以后，变速器应能正常工作。有时，可能需要进行调整以实现正常功能。如果您有任何疑问，请联系您的经销商，以确保 Drivo II 变速器正常运行。

25_配有 CAMPAGNOLO® 9/10/11 速链轮卡式飞轮的塔基的安装说明

- 要使用兼容 Campagnolo® 9/10/11 速卡式飞轮的附件本体更换 Drivo II 上安装的原装塔基本体，请遵循以下程序：

- 1) 旋松齿轮轴上的接合器（图 31）。
 - 2) 从 Drivo II 轴上拆下花鼓主体（图 32）。
 - 3) 充分插入与 Campagnolo® 飞轮兼容的花鼓主体（图 33 和图 34）。
 - 4) 使用 5 mm 六角扳手并施加 5 Nm (44in-lbs) 的力矩紧固齿轮轴接合器。使用中等强度的耐油螺丝固定剂，将接合器锁定在轴上。
- 9速飞轮盘(图14)需要2个垫片(参考编号B)，而10速飞轮盘(图15)需要1个垫片，11速飞轮盘(图16)无需垫片。根据所使用飞轮盘品牌，可能与上述特征存在差异。

注意！

严格按照卡式飞轮制造商提供的有关具体安装技术的说明，并需要额外的垫片和扭矩规格。

注：如果您对安装有疑问或者您无法安装卡式飞轮，请联系您的经销商。本保修不含自行车和/或 Drivo II 因安装不正确而发生的任何损坏。

26_维护

Drivo II 不需要任何特定的定期维护，但建议采用下列预防措施：

- 每次训练项目完成后用布将骑行台擦干净，以防止积聚灰尘和汗水；
- 自行车安装在 Drivo II 上时不要为自行车链条进行清洁或脱脂，因为溶剂可能会对轴承或其他内部的机械部件产生无法弥补的损害；
- 每次训练项目开始前检查快拆是否得到妥善保护并能充分地运行。

警告：Elite 的组装部门在每个产品上进行内部传送皮带张力测试；请勿更改皮带张力，因为每次改变皮带张力后，必须重新校准功率传感器。

- 多次使用后，尤其是密集训练项目后，皮带张力可能会变小。因此，传输用户功率输出的准确度可能会减小。

这种情况下，需要通过以下方法增加传送皮带张力：

- 1) 拆下主板盖（图 35）。
- 2) 将调节锁紧螺丝拧松一整圈，这样您就可以转动调节螺母（图 36）。
- 3) 将调节螺母转动半圈，以正确拧紧皮带（图 37）。
- 4) 按照第 11 段所述开始校准程序。
- 5) 如果数据传输仍然不正确，则重复之前的操作。

6) 校准完成后，更换主板盖（图 38）。

警告！：确保重新张紧程序获得 Elite 技术援助部门的预先批准，然后重新张紧皮带（图 39）。

破坏防篡改密封会导致产品保修无效。

27_警告

- 使用过程中 Drivo II 会变热。等其冷却后触摸阻力单元盖。

- 按手册中所述使用 Drivo II 骑行台。

- Drivo II 未配备紧急制动器。

- Drivo II 可确保用户和/或第三方的最大安全，但使用期间成人、儿童和宠物应远离骑行台，因为接触骑行台和自行车的运动部件可能导致损坏或伤害。

- 绝不可把您的手指或任何异物放入 Drivo II 插槽中，以免对骑行台造成损坏和/或造成严重的人身伤害。

- 开始训练之前，将骑行台放在合适的位置，并远离具有潜在危险性的物品（家具、桌、椅

等)，以避免意外或无意接触的危险。

- Drivo II 一次只能由单个骑车人使用。
 - 根据引用的 EN 957-1 规范 HC 类，用户的最大重量限值是 113 kg/250 lb。
 - 训练之前务必检查 Drivo II 上自行车的安全性和稳定性。
 - 该产品任何部件的使用均不得超出其预期应用范围。如果打开或篡改设备，保修将失效。
 - 这些支脚由柔性防滑物料制成，使用过程中会在地板上留下橡胶的痕迹。
- 任何物品未经事先同意都将被拒收。
- 不使用期间请拔掉电源插头
 - 不要将 Drivo II 存放在寒冷和潮湿的地方，这可能会损坏其电子元件。
 - 仅使用原配的充电器
 - Drivo II 遵守欧盟法律（见“合规声明”，第 115 页）如果使用与原配不同的充电器，则可能会被视作无效。

28_包装

- 如果需要运送滚轮，正确包装至关重要。
 - 从 Drivo II 上拔下充电器线；
 - 将电源线放置于干燥容器中。
 - 将 Drivo II 装入其原包装盒中。出货时，包装往往容易被粗暴处理并受到较强撞击，因此包装不当可能会导致滚轮发生永久性损坏。这种类型的损坏不在保修范围内。
- 注：发送滚轮或任何其他组件协助之前，请咨询 Elite 或分销商。

29_产品处置信息

1) 欧盟内

本产品符合欧盟指令 2002/95/CE、2002/96/CE 和 2003/108/CE。



设备或包装上的垃圾桶画叉符号表明，产品使用寿命结束时，必须与其它垃圾分开进行回收。

因此，在产品使用寿命结束时，用户必须将设备带至合适的对电子和电工垃圾进行区别回收的中心，或者在购买同等类型的新产品时将其返还给经销商。

恰当进行区别回收，方便后续寄送报废设备进行回收、处理和环保处置，有助于防止对环境和人类健康产生可能的负面影响，并可促进设备制造所用材料的再用和/或回收。

用户处置产品不当，可能会导致受到现行法规规定的处罚。

2) 非欧盟国家内

如果您要处置本产品，请联系当地机构并咨询适用的处置方法。

技术援助部：

电话：+39 049 5940044

邮箱：info@elite-it.com

Wir danken Ihnen für den Kauf des Drivo II.**01_ZÁKLADNÍ BEZPEČNOSTNÍ UPOZORNĚNÍ**

Před použitím trenažeru si z bezpečnostních důvodů důkladně pročtěte veškeré pokyny.

1. Zařízení není určeno pro použití osobami (včetně dětí) se sníženými fyzickými, smyslovými nebo mentálními schopnostmi, nebo s nedostatkem zkušeností a znalostí, s výjimkou případu, kdy jsou pod dohledem nebo byly náležitě poučeny.

2. Děti musí být pod dohledem, aby si se zařízením nehrály.

3. Před začátkem tréninkových programů doporučujeme navštívit lékaře a podstoupit zdravotní vyšetření.

4. Zvolte si úroveň zátěže/tréninku, která odpovídá vašim fyzickým možnostem a zdravotní způsobilosti.

5. Pokud cítíte během jízdy únavu nebo bolest, okamžitě ukončete trénink na trenažeru a další postup konzultujte se svým lékařem.

6. Používejte pouze kabel dodávaný s trenažerem (mod. 6A-181WP12).

Dodržování evropských práv může být narušeno v případě, že se kabel liší od originálního, který je používán.

Dodržování zákonů EU (viz "Prohlášení o shodě" na straně 115) může být zrušeno, pokud je použita nabíječka odlišná od původní.

Upozornění uvedená výše jsou všeobecná a nikoliv vyčerpávající výčet všech opatření, která by měla být přijata pro řádné a bezpečné používání trenažeru. To je již na odpovědnost uživatele.

02_PŘEDSTAVENÍ

Drivo II je trenažer s přímým přenosem a s elektronicky regulovaným magnetickým odporem.

Drivo II nabízí širokou škálu odporu a síly, okamžité a přesné měření, snadné šlapání a kompatibilitu se standardními datovými přenosy.

Drivo II rovněž obsahuje patentovaný dvojitý přenosový systém, který měří hodnoty Vašeho výkonu, revoluční koncept pro vnitřní trénink.

Tento trenažer je ergometr, který přímo a přesně měří výkon. Odpor zajišťují extrémně tiché, integrované magnetické brzdové destičky.

Trenažer je možné propojit s Vaším PC, mobilním telefonem (Android/iOS) nebo cyklopočítačem, který podporuje technologie ANT+ nebo Bluetooth Smart.

Drivo II zahrnuje předplatné softwaru My E-Training (iOS, Android, Windows, Mac) na dlouhou zkušební dobu.

Nejdůležitější prvky softwaru My E-Training:

Video trénink

Personalizace tréninkových programů

Google mapy

Ukládání, importování a exportování dat

Používáním ANT+ FE-C protokolu, Drivo II je rovněž kompatibilní s mnohými dalšími softwary (jiný výrobce než Elite), které pracují se stejným bezdrátovým protokolem. Na trhu je spousta programů, aplikací a zařízení, které jsou kompatibilní s tímto protokolem a jsou tak schopné komunikovat s trenažerem Drivo II.

03_KOMPATIBILITA KAZETOVÉHO TĚLESA

Drivo II je vybaveno kazetovým tělesem kompatibilním s 9/10/11ti rychlostními kazetami Shimano® / SRAM® či kazetami dalších výrobců, kteří používají Shimano standard.

Pro 9/10/11ti rychlostní kazety Campagnolo® je mezi příslušenstvím dostupný náhradní kazetové těleso, které je možné namontovat na místo původního Shimano® ořechu. Instrukce pro výměnu ořechů naleznete na straně 22.

Drivo II je kompatibilní s náboji od 130 do 135 mm na rychloupínák s průměrem 5 mm a s náboji 12 mm x 142 mm s průchozí osou.

Je dostupné následující příslušenství:

- adaptér pro kola s průchozí osou typu boost, délka 148 mm, průměr 12 mm

- adaptéry pro kola s průchozí osou, délka 135 mm, průměr 10 a 12 mm.

Pokud si nejste jisti typem přehazovačky na vašem bicyklu, nahlédněte do příslušné dokumentace, nebo kontaktujte Vašeho dodavatele.

04_ROZSAH VÝKONU

Rozsah výkonů trenážeru je velmi široký a je závislý na rychlosti šlapání. Čím rychleji šlapete, tím je rozsah větší. Nicméně, může dojít k situacím, kdy je požadovaný výkon již mimo rozsah (rychlost je příliš velká, nebo malá). V takových případech nabídne trenážer možné maximum/minimum výkonu a vrátí se ke správnému fungování, jakmile budou podmínky kompatibilní s výkonem, který trenážer Drivo II nabízí. Jakmile je požadovaný výkon mimo možný rozsah, zobrazí se na displeji aktuální výkon místo teoretického.

05_SKLON

Maximální simulovatelný sklon je dán rychlostí a váhou jezdce. Výkon nutný k vyšlapání kopce je věc rychlosti (větší rychlost = větší výkon) a váhy (čím těžší jezdec, tím více síly je potřeba k vyjetí jakéhokoli kopce). Drivo II používá magnetický brzdový systém, který působí přímo na pohybující se kovové disky a který postupně a rovnoměrně zajišťuje odpor. Tento systém dovoluje velmi přesně měnit sklon, dokonce i velmi malý, počítající se setrvačností jako při jízdě na silnici. Jakékoli snižování a zvyšování sklonu je tak postupné. Díky tomuto systému nemůže dojít k zaseknutí pedálů, které mohlo být způsobeno extrémní změnou sklonu.

06_MĚŘENÍ VÝKONU

Drivo II obsahuje patentovaný integrovaný měřicí systém, který měří výkon s velmi velkou přesností (+/- 0,5%). Pro více informací navštivte www.elite-it.com.

07_PROTOKOLY DATOVÝCH PŘENOSŮ

Drivo II používá dva různé protokoly datových přenosů:

ANT+

ANT+ FE-C: tento protokol umožňuje softwaru aplikace/zařízení přijímat data a nastavovat odpor. Tento protokol zajišťuje neustálou interakci trenážeru s aplikací/zařízením.
ANT+ Speed&Cadence*: tento protokol předává data o rychlosti a kadenci šlapání. I přes to, že je tento protokol používanější, neumožňuje interakci trenážeru se zařízením.
ANT+ Power: tento protokol přenáší výstupní údaje jezdce. Rovněž tento protokol je běžnější než ANT+ FE-C, ale také nenabízí interakci s trenážerem a aplikací.

Pro spojení s chytrým telefonem je nutné připojit USB klíč, s výjimkou chytrých telefonů, které obsahují ANT+ technologii.

Pokud Vaše zařízení obsahuje systém iOS, je nutné dokoupit speciální USB klíč (není součástí balení).

Kompletní seznam všech kompatibilních zařízení naleznete na <http://www.thisisant.com/directory/>

BLUETOOTH SMART

Fitness stroje a spinningová kola (FTMS). Tento protokol

přenáší data do kompatibilních zařízení/aplikací/softwareu a ovládá odpor na trenážeru. Tento protokol poskytuje plnou interakci mezi zařízením a trenážerem.

Speed&Cadence*: tento protokol předává data o rychlosti a kadenci šlapání, ale neumožňuje interakci trenážeru se zařízením.

Power Service: tento protokol přenáší výstupní údaje jezdce, ale rovněž neumožňuje interakci mezi trenážerem a zařízením.

Jelikož Bluetooth nenabízí žádnou službu pro trenážery, vytvořilo Elite její vlastní. Tato služba je součástí aplikace My E-Training stejně tak jako v aplikacích třetích stran. V případě aplikací třetích stran, kontaktujte prosím výrobce aplikace pro bližší informace.

Většina moderních chytrých telefonů a tableťů již technologii Bluetooth Smart obsahuje, takže zde již není potřeba žádných doplňkových komponentů ke komunikaci s Drivo II. Nicméně, některé starší telefony tuto technologii obsahovat nemusí, proto prosím kontaktujte prodejce mobilních zařízení o ověření přítomnosti Bluetooth Smart.

Poznámka: Pokud je válec propojen prostřednictvím protokolu Bluetooth Smart s určitým zařízením, není již možné jej propojit s jinými zařízeními Bluetooth. To je způsobeno omezením protokolu Bluetooth Smart.

**Varování: při používání softwaru/aplikací/zařízení třetích stran, hodnota obvodu kola musí být zadána během nastavování senzoru. Tato hodnota je obvod vydělen 3,4, např.: pokud je obvod kola 2095mm, hodnota ke vložení je pak 2095/3,4=616mm.*

08_LED DIODY

Drivo II přenáší rychlost, kadenci a výkon pomocí ANT+ a Bluetooth Smart protokolů. Na trenážeru jsou 3 LED diody, zobrazující zapojení v elektřině, připravenost základní desky a právě používaný protokol.

LED diody zobrazují 3 barvy:

Červená = zapojení v elektřině

- Nesvíí = Do trenážeru neproudí elektřina, nebo je trenážer v režimu spánku.

- Svítí = Drivo II je zapojeno v elektřině.

Zelená = Drivo II je propojeno skrze ANT+ protokol

- Bliká = Drivo II čeká na spojení

- Svítí = Drivo II přenáší data skrze ANT+ protokol

Modrá = Drivo II přenáší data skrze Bluetooth Smart

- Bliká = Drivo II čeká na spojení

- Svítí = Drivo II přenáší data skrze Bluetooth smart

09_KALIBRACE SENZORU VÝKONU

Drivo II umožňuje provádět kalibraci vnitřního systému pro měření výkonu, která spočívá ve vyrovnání případných odchylek symetrie systému tak, aby naměřené hodnoty výkonu byly vždy přesné.

Tento postup je velice snadný. Stačí zahájit jakýkoliv typ tréninku a po minimálně 10 minutách spustit příslušnou funkci jak v softwaru My E-Training.

U přenosné verze se funkce kalibrace nachází v následujícím menu: Parametry - Pokročilá konfigurace - Kalibrace trenažéru.

U desktopové verze se funkce kalibrace nachází v následujícím menu: Nastavení - Kalibrace trenažéru.

Pro zahájení tohoto postupu začněte šlapat a postupně zvyšujte rychlost až na určitou hodnotu.

Po zobrazení příslušné zprávy okamžitě přestaňte šlapat.

Po uplynutí několika vteřin se zobrazí zpráva upozorňující na úspěšné provedení kalibrace.

Hodnota vyrovnaní bude uložena v paměti systému Drivo II, pro umožnění odeslání správných údajů do všech připojených periferních zařízení, jakož i do programů / aplikací / zařízení jiné značky než Elite.

Poznámka: výše uvedený postup kalibrace může být prováděn i za použití jiných programů / aplikací / zařízení jiné značky než Elite.

10_SENZOR KADENCE

Drivo II používá inovativní bez-senzorový systém, který pracuje s výpočtem rychlosti šlapání. Pokud je odpor nastaven velmi nízkou a Vaše kadence šlapání je vysoká, mohou se objevit nepřesnosti v měření dané výpočtem. Tento problém se může objevit zejména při rychlém šlapání s nízkým odporem.

Pokud nejste spokojeni s přesností bez-senzorového systému, je možné připojit dodávaný drátový senzor. Návod na instalaci naleznete v přibaleném manuálu. Abyste senzor aktivovali, zapojte nejdříve senzor do trenažéru před začátkem používání. Některé softwary podporují bezdrátový přenos přímo do aplikace, v takovém případě si ověřte kompatibilitu aplikace.

11_MONITORING SRDEČNÍHO TEPU

Drivo II neobsahuje integrovaný přijímač srdečního tepu, hodnota srdečního tepu je odesílána do monitoru skrze zařízení připojené k trenažéru.

Při užívání aplikace My E-Training potvrďte, že protokoly ANT+ a Bluetooth Smart jsou kompatibilní s mobilním zařízením.

12_KOMPATIBILITA SE SOFTWAREM/APLIKACEMI/ZAŘIZENÍMI TŘETÍCH STRAN

Drivo II zahrnuje předplatné softwaru My E-Training (iOS, Android, Windows, Mac) na dlouhou zkušební dobu.

Doporučujeme používat tento software, který nabízí širokou škálu nastavení dle potřeb jezdecké.

Díky použití standardních protokolů je Drivo II kompatibilní se všemi programy / aplikacemi / periferními zařízeními, které jsou kompatibilní se standardy trenažéru Drivo II.

Zejména pokud jsou tyto programy / aplikace / zařízení kompatibilní s profilem ANT+ FE-C a Bluetooth Fitness Machine (FTMS), je možná celková interakce mezi programem / aplikací / zařízením a trenažérem Drivo II.

Některé software/aplikace/zařízení mohou být kompatibilní se službou Elite Bluetooth Smart, která umožňuje kompletní interakci s trenažérem. Prosím, kontaktujte výrobce třetích stran, zdali je tato služba v zařízení dostupná.

Seznam aplikací, softwaru a dalších zařízení kompatibilních s různými ANT+ protokoly naleznete na: www.thisisant.com/directory

13_COPYRIGHT

Žádná část tohoto manuálu bez souhlasu Elite S.r.l. nesmí být šířena nikam dále. Elite Drivo II software a související komponenty jsou vlastnictvím firmy Elite S.r.l. Software je chráněn mezinárodním právem o vlastnictví. Software Elite Drivo II je nutno používat se stejnými pravidly jako například knihy či DVD. Uživatelům je zakázáno jakkoli upravovat či kopírovat dodávaný program a snažit se zjistit zdrojový kód tohoto programu.

14_POZNÁMKA

- Elite není zodpovědné za jakoukoli poruchu způsobenou softwarem/aplikací/zařízením třetích stran.

- Přítomnost drátů vysokého napětí, semaforů, elektrických železničních, tramvajových, nebo trolejbusových drátů, TV set-top boxů, automobilů, cyklopočítačů, posilovacích strojů a mobilních telefonů v okruhu trenažéru může způsobit rušení. Některé bezdrátové zařízení v okolí tak mohou narušit fungování trenažéru.

- Nevystavujte trenažer přímému slunečnímu světlu po delší dobu.

15_ÚPRAVY VÝROBKŮ

Společnost ELITE si pro účely technologické modernizace vyhrazuje právo na úpravu svých výrobků a jejich charakteristik, aniž by byla povinná tyto úpravy předem písemně či jiným způsobem oznámit Zákazníkovi, v případě:

- úprav, které nemají negativní vliv na výkonnost výrobku;
 - úprav nezbytných pro zaručení či vylepšení charakteristik výrobku;
 - úprav nezbytných pro splnění požadavků stanovených zákonem či jinými použitelnými právními předpisy.
- Společnost ELITE si dále vyhrazuje právo dodávat takto vylepšené výrobky bez jakékoliv povinnosti či odpovědnosti za úpravu již zakoupených výrobků, přičemž si vyhrazuje právo na úpravu cen a dostupnosti modelů dle tržních podmínek, dostupnosti součástí a jiných podnikových požadavků.

16_ZŘEKnutí

Elite S.r.l. se zřiká zodpovědnosti za jakoukoli fyzickou újmu uživatele způsobenou přímým, či nepřímým používáním treňažeru.

17_SEZNAM KOMPONENTŮ

Váš treňažer Drivo II se skládá z:

| | |
|---|---------|
| 1 těleso Drivo II | (viz A) |
| 2 rozpěrky tělesa volnoběžného kola | (viz B) |
| 1 adaptér rámu | (viz C) |
| 1 levý adaptér rámu | |
| D=130-135 mm (5,1-5,3 palců) | (viz D) |
| 1 rozpěrka - pravý adaptér rámu | |
| D=142 mm (5,6 palců) | (viz E) |
| 1 rozpěrka - levý adaptér rámu | |
| D=142 mm (5,6 palců) | (viz F) |
| 1 napájecí zdroj | (viz G) |
| 1 rychloupínák | (viz I) |
| 1 levá noha | (viz L) |
| 1 pravá noha | (viz R) |
| 1 střední opěra | (viz O) |
| 2 šrouby s půlkulatou hlavou a vnitřním šestihranem M6x60 | (viz P) |
| 6 podložky M6 | (viz Q) |
| 2 matice M6 | (viz S) |
| 2 šrouby s půlkulatou hlavou a vnitřním šestihranem M8x35 | (viz T) |

18_SESTAVENÍ TRENAŽERU

- Vybalte treňažer (obr. A).
- Umístěte treňažer do vertikální polohy (obr. 1) a držte ho v této pozici.
- Zatáhněte za opěrnou nohu, dokud neuslyšíte bezpečnostní cvaknutí (obr. 2 a 3).
- Položte válec na rovnou plochu a nasadte boční nohy (viz L a R) (Obr. 4).
- Našroubujte šrouby M8x60 s podložkami a maticí M8 (viz P – Q – S) tak, aby boční nohy byly správně uchyceny a bylo umožněno otáčení (Obr. 5).
- Utáhněte bezpečnostní šroub (obr. 6).
- Stavěcí kolík musí být vyrovnán s otvory v rámu (obr. 7).
- Upevněte bezpečnostní uzávěr (obr. 8)
- Nasadte střední opěru (viz O) (Obr. 9)
- Našroubujte šrouby + podložky M8 (viz T- Q) (Obr. 10)
- Ujistěte se, že je treňažer stabilní (obr.11) v opačném případě nastavte nohy treňažeru, aby byl treňažer stabilní. (obr.12A - 12B).
- Pozor! Střední opěra se musí nacházet přibližně 3 mm nad zemí (Obr. 13).

19_INSTALACE KAZETY NA TRENAŽER DRIVO II PRO ADAPTÉRY M5 L=130 MM A L=135 MM

Za normálních okolností se používají 2 rozpěrky (viz B)

pro 9-rychlostní kazetu Shimano® / SRAM® (Obr. 14), 1 rozpěrka pro 10-rychlostní kazetu (Obr. 15) a žádná rozpěrka pro 11-rychlostní kazetu (Obr. 16). Některé výše uvedené základní charakteristiky se mohou lišit podle značky použité kazety.

Použijte momentový klíč, utáhněte bezpečnostní kroužek dodávaný společně s kazetou (obr. 17).

UPOZORNĚNÍ

Striktně dodržujte pokyny dodávané výrobcem kazety, s přihlédnutím na speciální montážní techniky, nutností používat extra podložky, či instrukce utažení momentovým klíčem.

POZNÁMKA

V případě dotazů, či nejasností ohledně montáže kazety, kontaktujte prosím obchodníka. Záruka se nevztahuje na poškození bicyklu vlivem špatné instalace na treňažer Drivo II.

Drivo II obsahuje 5 mm rychloupínací adaptér o rozteči 130-135mm. Pokud vlastníte bicykl s touto roztečí, použijte prosím adaptér osy (obr. D, obr. 18). Postup instalace pro kola s průchozí osou je popsán níže.

20_MONTÁŽ TRENAŽERU DRIVO II

Uvolněte zadní brzdy, umístěte řetěz na nejmenší kolečko kazety a na největší převodník. Odstraňte rychloupínák ze zadního kola.

Vložte rychloupínák a adaptér osy (obr. C) do treňažeru Drivo II (obr. 19)

Umístěte řetěz na nejmenší kolečko kazety na treňažeru (obr. 20).

Pevně nasadte zadní vidlici na kazetové těleso na treňažeru (obr. 21). Kladte zvýšenou pozornost na přesnou exténní a interní pozici adaptéru osy, v závislosti na typu kola.

- Externí pozice pro silniční a časovkářské kola (130 mm) (obr. 22).

- Interní pozice pro MTB kola (135 mm) (obr. 23)

Poznámka: Vroubkovaná část adaptéru (obr. C) musí být čelem k patkám rámu.

Kolo pevně zajistěte na treňažeru Drivo II silným utažením rychloupínáku pro zaručení dokonalé pevnosti. Tlak rychloupínáku musí zaručit pevné zajištění vidlic kola v konstrukci treňažeru Drivo II.

Zkontrolujte stabilitu kola vytažením a stlačením horní rámové trubky a sedla. Pokud kolo není pevně uchyceno v treňažeru Drivo II, je nutné lépe dotáhnout rychloupínák.

21_MONTÁŽ KAZETY NA TRENAŽER DRIVO II PRO PRŮCHOZÍ OSU Ø12 L=142 MM

Pro kola s průchozí osou je potřeba vyměnit adaptéry a podložky.

1. Pokud je vložen, odstraňte levý adaptér (obr. D) a odšroubujte pravý adaptér pro rozteč 130-135mm (obr. 24).

2. Našroubujte pravý adaptér nadoraz (obr. E) a vložte levý adaptér (obr. F) pro rozteč 142 mm (obr. 25).
 3. Připojte podložku osy pravá (obr. E) pomocí 17mm klíče a síle utažení 5Nm. Použijte střední sílu, závit k utažení je možné promazat.
 4. Odstraňte zadní brzdy a umístěte řetěz na nejmenší kolečko kazety zadního kola a největší převodník. Odstraňte průchozí osu ze zadního kola.
 5. Umístěte patky zadní vidlice na trenažér Drivo II.
 6. Vložte průchozí osu.
 7. Ujistěte se, že je kolo na trenažéru pevně upevněno. Uzamkněte pevně průchozí osu silným zatlačením. Zatlačte a zatáhněte za rámovou trubku a sedlo, pokud se kolo na trenažéru stále lehce pohybuje, utáhněte pořádně průchozí osu.
- Začněte pomalu šlapat a postupně přidávejte rychlost, dokud se s trenažérem důkladně neseznámíte.

22_KONEKTIVITA

Drivo II má elektronickou základní desku, která je napájena standardním způsobem pomocí kabelu (součást balení). Zapojte kabel do příslušné zdířky na zádi trenažéru a posléze do zásuvky. Malé zavibrovaní naznačí, že se systém startuje. Tato operace může trvat až 15 vteřin. Pověste elektrický kabel podle obr. 26 a 27.

Dodržování zákonů EU (viz "Prohlášení o shodě" na straně 115) může být zrušeno, pokud je použita nabíječka odlišná od původní.

23_DEMONTÁŽ BICYKLU Z TRENAŽÉRU

Přesuňte řetěz na nejmenší kolečko kazety a na nejmenší převodník.

Uvolněte rychloupínák (nebo odstraňte průchozí osu) a sundejte bicykl z trenažéru.

Pro transport uvolněte bezpečnostní páku (obr. 28) a složte postranní nohy (obr. 29-30).

24_DOPORUČENÍ PRO POUŽÍVÁNÍ

Zvolte takovou kazetu, která odpovídá Vaším cílům a kondici.

Kazety s rozsahem 11 – 23/25 zubů jsou doporučovány pro profesionální jezdce a amatéry, kteří jsou schopni vyvinout velký výkon.

Kazety s větším počtem zubů 12/13 – 27/29 jsou doporučovány pro všechny cyklisty.

Přehazovačka i přesmykač by měly fungovat bez problému po instalaci na trenažér. Ojediněle může dojít k drobným úpravám a seřizování. Pokud máte jakékoli dotazy, kontaktujte Vašeho dodavatele.

25_INSTRUKCE K NASTAVENÍ 9/10/11 RYCHLOSTNÍ KAZETY CAMPAGNOLO®

Pro výměnu stávajícího náboje trenažéru Drivo II za náboj

kompatibilní s kazetami Campagnolo® postupujte podle instrukcí níže:

1. Odšroubujte adaptér na hřídeli pastorku (obr. 31)
2. Odstraňte podložku a kazetové těleso (obr. 32)
3. Namontujte kazetové těleso kompatibilní s Campagnolo® a vyměňte podložku (obr. 33 a 34).
4. Utáhněte náboj pomocí 5 mm šestihránného klíče a síle utažení 5Nm. Použijte střední sílu, závit k utažení je možné promazat.

Za normálních okolností se používají 2 rozpěrky (viz B) pro 9-rychlostní kazetu (Obr. 14), 1 rozpěrka pro 10-rychlostní kazetu (Obr. 15) a žádná rozpěrka pro 11-rychlostní kazetu (Obr. 16). Některé výše uvedené základní charakteristiky se mohou lišit podle značky použité kazety.

UPOZORNĚNÍ

Striktně dodržujte pokyny dodávané výrobcem kazety, s přihlédnutím na speciální montážní techniky, nutností používat extra podložky, či instrukce utažení momentovým klíčem.

POZNÁMKA

V případě dotazů, či nejasností ohledně montáže kazety, kontaktujte prosím obchodníka. Záruka se nevztahuje na poškození bicyklu vlivem špatné instalace na trenažér Drivo II.

26_ÚDRŽBA

Drivo II nepotřebuje žádnou speciální údržbu, nicméně jsou doporučena tato opatření:

Po každém tréninku utřete trenažér hadříkem, aby nedocházelo k hromadění prachu a potu.

Nečistěte a neodmašťujte řetěz, když je kolo připevněno k trenažéru.

Zkontrolujte před každým tréninkem, zdali je rychloupínák pevně utažen.

VAROVÁNÍ

Napnutí vnitřního řemenu je testováno u každého modelu přímo v Elite. Neměňte napnutí řemenu, při každé změně by musel být řemen znovu rekalibrován.

Napnutí řemenu se může snížit po několikanásobném používání nebo po velmi intenzivním tréninku, to může mít za následek nepřesnost a snížení výkonu. V tomto případě je potřeba zvýšit napětí řemenu podle následujícího postupu:

1. Sundejte kryt základní desky (obr. 35)
2. Uvolněte bezpečnostní závit jedním otočením, abyste pak mohli utáhnout řemen pomocí napínacího šroubu (obr. 36)
3. Otočte napínacím šroubem o půl otočky, aby se řemen napnul správně (obr. 37)
4. Zahajte kalibraci.
5. Opakujte předešlé kroky, pokud se kalibrace nezdařila.
6. Když je kalibrace hotová, namontujte zpět kryt základní desky.

VAROVÁNÍ

Ujistěte se, že proces napínání řemenu byl schválen technickým oddělením Elite. Porušením pečeti Vám končí záruka.

27_VAROVÁNÍ

Drivo II se během používání zahřívá. Počkejte, až vychladne, než se dotknete trenážeru.

Používejte Drivo II tak, jak je uvedeno v návodu.

Drivo II neobsahuje záchranou brzdu.

Drivo II bylo navrženo a vyrobeno tak, aby zajišťovalo maximální bezpečnost uživatele. Během užívání by se v okolí neměli pohybovat další lidé.

Nikdy nestrkejte prsty nebo jiné předměty do slotů trenážeru. Může dojít k poškození trenážeru a vážnému zranění.

Před použitím umístěte trenážer na stabilní místo, stranou od potenciálních nebezpečných objektů (nábytek).

Drivo II může používat pouze jeden jezdec během jízdy.

Maximální hmotnost jezdce je 113 kg dle normy EN 957-1 třída HC.

Vždy zkontrolujte stabilitu kola před začátkem tréninku.

Žádný komponent není určen k jinému užití. V případě, že se součástkami zacházelo jinak, ztrácíte záruku.

Jelikož jsou podložky vyrobeny z protiskluzového materiálu, mohou na podlaze zanechávat stopy.

Nenechávejte kabel zastrčený v zásuvce, pokud trenážer není používán.

Neskladujte trenážer v chladném a vlhkém prostředí. Může to způsobit závadu na elektronice.

Používejte pouze kabel dodávaný s trenážerem.

Dodržování evropských práv může být narušeno v případě, že se kabel liší od originálního, který je používán.

Dodržování zákonů EU (viz "Prohlášení o shodě" na straně 115) může být zrušeno, pokud je použita nabíječka odlišná od původní.

28_ZABALENÍ

Pokud je nutné trenážer expedovat, správné zabalení je nutností.

Odpojte nabíjecí kabel.

Vložte kabel do suché krabice.

Zabalte trenážer do originálního obalu. Během přepravy bývá s krabicí nešetrně zacházeno, může docházet k nárazům, které mohou trenážer trvale poničit. Na tento typ poškození se záruka nevztahuje.

Poznámka: Vždy nejdříve celou situaci konzultujte s prodejcem, nebo dodavatelem, než trenážer odešlete.

29_INFORMACE O LIKVIDACI VÝROBKU

1) V EVROPSKÉ UNII

Tento výrobek je v souladu se směrnicemi EU 2002/95/CE, 2002/96/CE a 2003/108/CE



Symbol přeškrtnutého koše na zařízení nebo na jeho obalu znamená, že výrobek na konci své životnosti musí být likvidován odděleně od ostatního odpadu. Uživatel proto musí nepoužitelný přístroj odvést do příslušných zběrných center pro elektronický odpad, nebo při koupě nového ekvivalentního přístroje ten starý odevzdat prodejci. Vhodný oddělený sběr vyraděného zařízení slouží pro recyklování, zpracování a ekologicky šetrné nakládání, což pomáhá zabránit negativnímu dopadu na životní prostředí a zdraví a podporuje opětovné využití a/nebo recyklaci materiálů, z kterých je přístroj vyroben. Nelegální likvidace výrobku ze strany uživatele nese se sebou uplatňování správních sankcí stanovených zákonem.

2) V ZEMÍCH, KTERÉ NEJSOU SOUČÁSTÍ EVROPSKÉ UNIE

Chcete-li tento výrobek zlikvidovat, obraťte se na místní úřady a informujte se o způsobu likvidace.

Technická pomoc:

Phone +39 049 5940044

e-mail: info@elite-it.com

Tak for dit køb af Drivo II.

01_GENERELLE SIKKERHEDSANVISNINGER

Inden du begynder at bruge cykeltræneren, skal sikkerhedsanvisningerne for dit helbred og din sikkerhed, der er beskrevet i denne vejledning, læses omhyggeligt.

1. Apparatet må ikke bruges af personer (inklusiv børn) med nedsatte fysiske, sensoriske eller mentale evner eller med manglende erfaring og viden, med mindre disse er under opsyn eller er oplært i brugen af apparatet.

2. Børn skal overvåges og må ikke lege med apparatet.

3. Før du starter træningen, skal du få foretaget en grundig undersøgelse hos din læge eller sportslæge, der bekræfter dit gode helbred.

4. Vælg en træningstilstand, der passer til dit helbred og din fysiske udholdenhed.

5. Hvis du under din træning, føler stor træthed eller du får smerter, skal du straks ophøre med at bruge cyklen og kontakte din læge.

6. Brug kun den medfølgende strømforsyning (mod. 6A-181WP12). Drivo II's overensstemmelse med bekendtgørelserne i EU (se "Overensstemmelseserklæring" på side 115), vil kunne kompromitteres, hvis man ikke bruger den medfølgende strømforsyning.

Advarslerne der er anført ovenfor er generelle og ikke udtømmende for alle de forholdsregler, der skal træffes for at sikre en korrekt og sikker brug af cykeltræneren. Alene brugeren er ansvarlig for brugen af træningscyklen.

02_INDLEDNING

Drivo II er en cykeltræner med direkte transmission og magnetisk modstand med elektronisk styring.

- De karakteristika, der adskiller denne cykeltræner fra andre er: Den brede vifte af effekt niveauer der kan anvendes under træningen, den direkte og nøjagtig måling af effekten, det ekstremt bløde tråd i pedalerne og kompatibiliteten med åbne kommunikationsstandarder.

- Drivo II kendetegnes af et patenteret system med dobbelt drivrem, der tillader brug af et effekt-målesystem og revolutionerer begrebet cykeltræner til indendørs træning. Denne cykeltræner er i alle henseender en ergotræner, med et effekt-analysesystem, som gør det muligt at opnå absolut nøjagtige effektværdier.

Trædemodstanden i pedalerne genereres af en integreret bremsekonstruktionen med magnetisk teknologi, der sikrer maksimal støjsvagthed under hele træningen.

- Drivo II er en elektronisk enhed til træning, der kan kommunikere med en PC eller med mobile enheder (iOS og Android)* eller med en cykelcomputer med teknologierne ANT+ og/eller Bluetooth Smart.

Med Drivo II følger et langvarigt prøveabonnement til softwaren My E-training (iOS, Android, Windows, Mac).

De vigtigste funktioner for My E-Training er:

- Træning med video
- Personlige træningsprogrammer
- Træning med Google Maps
- Registrering, import og eksport af data.

Takket være det faktum, at Drivo II bruger den åbne protokol ANT+ FE-C, som er kompatibel med mange andre typer software der ikke er fra Elite, men som anvender den samme trådløse protokol.

Faktisk findes der på markedet mange programmer/apps/enheder, der er kompatible med denne protokol og derfor også er fuldt ud kompatible med Drivo II.

03_KOMPATIBILITET KASSETTEHYLSTER

Drivo II leveres af ELITE med et kassettehylster der er kompatibelt med kassettetandhjul 9/10/11 speed Shimano® / SRAM® og andre producenter, der bruger Shimano® som standard.

Som tilbehør findes et kassettehylster der er kompatibelt med kassettetandhjul 9/10/11 speed Campagnolo®. I dette tilfælde skal det oprindelige kassettehylster på Drivo II erstattes med dette tilbehør, ved at følge anvisningerne om korrekt montage på side 29 .

Drivo II er kompatibel med cykler med nav fra 130 eller 135 mm og quick-release med en diameter på 5mm, og med cykler med gennemgående nav fra 142 mm med en

diameter på 12 mm.

Følgende ekstraudstyr er disponible:

- adapter til cykler med gennemgående tap på 148 mm og en diameter på 12 mm

- adapter til cykler med gennemgående tap på 135 mm og en diameter på 10 eller 12 mm.

Hvis du er i tvivl om typen af gear på din cykel, kan du indhente oplysninger i cyklens dokumentation eller du kan tage kontakt til din forhandler for at sikre den korrekte kompatibilitet med Drivo II.

04 EFFEKTOMRÅDE

Effektområdet som cykeltræneren er i stand til at dække er meget stort og er en funktion af hastigheden.

Jo hurtigere du cykler, jo mere omfattende er effektområdet.

Det er imidlertid muligt, at der er ekstreme tilstande, hvor den krævede effekt er uden for området (for høj eller for lav). I disse tilfælde vil rullen give den maksimale/minimale mulige effekt, og vende tilbage til korrekt drift, så snart betingelserne igen er forenelige med den effekt der leveres af Drivo II. Når den krævede effekt er uden for det effektive effektinterval, viser cykeltræneren den effektive, og ikke den teoretiske effekt, på skærmen.

05 HÆLDNING

Selv den maksimale hældning der kan simuleres varierer som en funktion af hastigheden og vægten. Den nødvendige effekt for at udføre en opstigning varierer afhængigt af den hastighed, der cykles med (jo hurtigere, jo mere effekt) og vægten (for at "løfte" mere vægt, kræver det mere effekt). Når situationen kræver en større effekt end den maksimale, fortsætter Drivo II med at levere den maksimale effekt og som følge heraf vil man ikke føle yderligere forøgelse af modstanden.

Drivo II anvender et magnetisk bremsesystem som, ved at indvirke direkte på metalskive i bevægelse, tillader en gradvis og ensartet modulering af modstanden. Denne teknologi gør det muligt sandfærdigt at simulere selv de mindste ændringer i hældning, under hensyntagen til den træghed, der ville opstå under cykling på vej. Ændringen af modstanden finder sted gradvist, både i tilfælde af stigning og sænkning af modstanden. Dette system gør det muligt at undgå en fuldstændig blokering af pedalerne på grund af for høj effekt.

06 MÅLING AF EFFEKTEN

Drivo II har et integreret system til måling af effekten. Dette patenterede system er i stand til med stor præcision at måle den effekt der udvikles af cyklisten under træningen. Den målte effekt har en nøjagtighed på $\pm 0,5\%$.

Indhent yderligere oplysninger på websitet www.elite-it.com.

07 TRANSMISSIONSPROTOKOLLER

Drivo II bruger to forskellige transmissionsprotokoller for at interagere med og sende data til programmer / apps / enheder.

Spørg producenten af app'en / programmet / enheden vedrørende kompatibiliteten med en eller flere af disse protokoller.

ANT+

ANT+ FE-C. Denne protokol gør det muligt for programmet / app'en / enheden at modtage træningsdata og variere rullemodstanden. Med denne protokol er det muligt med komplet interaktion med rullen.

ANT+ Speed&Cadence (Hastighed&Kadence)*. Denne protokol tillader afsendelse af dataene for hastigheden og kadencen for rullen. Denne protokol er meget mere almindelig end ANT+ FE-C, men den tillader ikke vekselvirkning med app'en / programmet / den perifere enhed.

ANT+ Power (Effekt). Denne protokol tillader afsendelse af data for den effekt, cyklisten udvikler. Denne protokol er mere almindelig end ANT+ FE-C, men den tillader ikke vekselvirkning med app'en / programmet / den perifere enhed.

Med undtagelse af visse smartphones, der har ANT+-tilslutningsmuligheder, er det nødvendigt at anvende et nøgledrev for at oprette forbindelse via protokollen ANT+. Der kræves en særlig nøgle (medfølger ikke) til iOS-enheder.

Den komplette liste over perifere enheder, som er kompatible med protokollen ANT+ står til rådighed på ANT+ websitet (<http://www.thisisant.com/directory/>)

BLUETOOTH SMART

Tjeneste Fitness Machine – Indoor Bike (FTMS). Denne protokol gør det muligt for det kompatible program / app / enhed, at modtage træningsdata og variere rullemodstanden.

Med denne protokol er det muligt med komplet interaktion med rullen.

Tjeneste Speed&Cadence (hastighed og kadence)*. Denne protokol tillader afsendelse af dataene for hastigheden og kadencen for rullen. Denne protokol tillader ikke interaktion med et program / app / enhed.

Tjeneste Power (effekt)*. Denne protokol tillader afsendelse af data for den effekt, cyklisten udvikler. Den tillader ikke interaktion med programmet / app'en / enheden.

I de fleste tilfælde, har smartphones og tabletter allerede en Bluetooth Smart-forbindelse og der kræves derfor ikke nogen yderligere komponenter for at kommunikere med Drivo II. Det er dog en mulighed, at ældre enheder er ikke kompatible. Spørg producenten vedrørende kompatibilitet med Bluetooth Smart.

Bemærk: Når cykeltræneren er sluttet til en enhed med Bluetooth Smart-protokol, kan man ikke længere oprette forbindelse til andre Bluetooth-enheder. Dette skyldes en

begrænsning i Bluetooth Smart protokollen.

* *Advarsel: Hvis programmet / app'en / enheden bruger protokollen Speed&Cadence for modtagelse af hastigheden, er det nødvendigt at indstille en værdi for omkredsen af hjulet, svarende til den faktiske værdi af hjulet divideret med 3,4. Eksempel: Hvis omkredsen af hjulet er af 2095mm, er værdien der skal indsættes som omkredsen lig med $2095 / 3,4 = 616$ mm.*

08_LED STATUS

Drivo II sender dataene vedrørende hastighed, cadence og effekt via protokollerne ANT+ og Bluetooth Smart.

På det elektroniske kort er der 3 led, der angiver status for strømforsyningen og driften af det elektroniske kort, samt angivelse af hvilken protokol der bruges.

Led-lamperne har tre farver:

Rød = Angiver strømforsyning til cykeltræneren.

- Slukket = Drivo II er ikke tilsluttet strømforsyning eller er i strømbesparende tilstand

- Tændt = Drivo II er tilsluttet strømforsyningen

Grøn = Angiver funktion på Drivo II med protokollen ANT+.

- Blinkende = Venter på en forbindelse.

- Tændt = Drivo II sender data ved hjælp af protokollen ANT+.

Blå = Angiver funktion på Drivo II med protokollen Bluetooth Smart.

- Blinkende = Venter på en forbindelse.

- Tændt = Drivo II sender data ved hjælp af protokollen Bluetooth Smart.

09_KALIBRERING SENSOR EFFEKT

Drivo II giver dig mulighed for at udføre kalibrering af det indre effektmålings-system, der består af nulstilling af offset til stede i systemet, for at opnå mere præcise værdier for effekten.

Denne procedure er meget enkel og består i at udføre en hvilken som helst træningstype i mindst 10 minutter og herefter lancere en funktion softwaren My E-Training.

I den bærbare version findes kalibreringsfunktionen i: Parametre - Avanceret konfiguration - Kalibrering af cykeltræneren.

I desktop-versionen finder du kalibreringsfunktionen i: Indstillinger - Kalibrering af cykeltræneren.

Proceduren kræver at man begynder at cykle og øger hastigheden op til en vis værdi.

Når der gives meddelelse om at standse med at cykle, skal du stoppe med det samme.

Efter et par sekunder, vil processen meddele, at kalibreringen er vellykket.

Offset-værdien lagres i Drivo II, således at afsendelse af effektværdierne altid korrigeres på hver eksternt tilsluttet enhed, også til tredjepartsprogrammer / -app / -enheder, der ikke er fra Elite.

Bemærk: Den tidligere beskrevne procedure med kalibrering kan også udføres med andre programmer / app's / enheder, end dem fra Elite.

10_KADENCESENSOR

Drivo II anvender et innovativt system til registrering af frekvensen for pedalerne. Dette system kaldes "sensorless" (uden sensor). Dette er muligt takket være en sofistikeret beregning, der er baseret på effekten. Da der ikke er tale om en direkte måling, men et resultat af en beregning, kan værdien for kadencen i særlige situationer være unøjagtig. Dette sker især når der registreres en høj frekvens for pedalerne og en lav modstand.

Hvis nøjagtigheden for "sensorless-systemet" ikke er tilstrækkelig, kan du bruge sensoren med ledning, der indgår i salgspakken.

For at installere sensoren på cyklen, skal du følge anvisningerne i den medfølgende vejledning.

For at aktivere registreringen af kadencen med sensoren, er det nødvendigt at forbinde sensoren til Drivo II. Visse programmer tillader brug af trådløse sensorer, der opretter forbindelse direkte til app'en / programmet / den perifere enhed. I dette tilfælde henvises til specifikationerne i programmet / app'en / enheden, for at kontrollere, om den er forenelig med de trådløse kadencesensorer.

11_PULSMÅLER

Drivo II er ikke udstyret med en modtager til pulsmålere, pulsens værdi sendes direkte fra brystbæltet til den perifere enhed, som den er forbundet med.

Kontrollér, i tilfælde af brug af My E-Training, om din smartphone og pulsmåler er kompatibel med protokollen ANT+ eller Bluetooth Smart.

12_KOMPATIBILITET MED PROGRAMMER / APP / ENHEDER FRA TREDJEPART

Med Drivo II følger et langvarigt prøveabonnement til softwaren My E-training (iOS, Android, Windows, Mac). Vi anbefaler brug af dette program, som er komplet og som takket være de adskillige funktioner, giver mulighed for at dække alle typer af cyklisters behov.

Takket være det faktum, at der anvendes standardprotokoller, er Drivo II også kompatibel med alle de programmer / app / perifere enheder, der er kompatible med Drivo II standarden. Det vil sige, at hvis disse programmer / app / enheder er kompatible med profilen ANT+ FE-C og Bluetooth Fitness Machine (FTMS), så er den fulde interaktion mellem program / app / enhed og Drivo II mulig.

Hvis programmet / app'en / enheden derimod er kompatibel med en eller flere af de andre Drivo II protokoller, så vil det være muligt at visualisere træningens data, men ikke at ændre modstanden.

Listen over programmer / app / enheder, som er kompatible med de forskellige ANT+ protokoller står til rådighed på ANT+ websitet: www.thisisant.com/directory.

13_COPYRIGHT

Ingen del af denne vejledning må gengives eller videregives uden skriftlig tilladelse fra ELITE S.r.l. Softwaren til Drivo II og den relevante kode tilhører ELITE S.r.l.

Softwaren er omfattet af internationale love om ophavsret. Softwaren Elite Drivo II skal behandles som ethvert andet ophavsretligt beskyttet materiale, såsom musik og bøger. Ved at anvende softwaren, accepterer du ikke at udføre ændringer i eller tilpasninger af programmet. Du accepterer også ikke at dekompile, adskille eller på nogen måde forsøge at få adgang til og anvende softwarens kode.

14_BEMÆRKNINGER

- Elite er ikke ansvarlig for eventuelle fejlfunktioner med andre programmer / app / enheder.

- De to kommunikationsprotokoller er eksklusive, hvilket betyder at Drivo II sender værdierne enten via ANT+ eller Bluetooth Smart, og ikke samtidig. Når en forbindelse er etableret med en protokol, holder Drivo II op med at sende via den anden protokol.

- Tilstedeværelsen af højspændingskabler, trafiklys, jernbaneledninger, busser med el-net i luften eller sporvogne, fjernsyn, biler, cykelcomputere, træningsudstyr og mobiltelefoner inden for virkefeltet samt passage gennem elektriske sikkerhedskontroller, vil kunne medføre forstyrrelser. Derfor kan anvendelsen af andre trådløse modtagere ændre eller fuldstændigt forhindre at Drivo II fungerer, på grund af disse forstyrrelser.

- Undgå at udsætte Drivo II for direkte sollys i længere perioder, når den ikke er i brug.

15_PRODUKTMODIFIKATIONER

ELITE forbeholder sig rettigheden til, bl.a. som følge af tekniske opdateringer, at foretage modifikationer på produkterne og af deres specifikationer uden pligt til forudgående at oplyse eller meddele Kunden herom, med hensyn til:

- modifikationer, som ikke påvirker produktets ydelser negativt;
- modifikationer, som er nødvendige for at opfylde eller forbedre produktspecifikationerne;
- modifikationer, som er nødvendige for at opfylde de anvendelige lovformelige krav eller bestemmelser.

ELITE forbeholder sig desuden rettigheden til at levere produkterne med samme forbedringer, uden nogen pligt til eller ansvar for at foretage de samme modifikationer på tidligere erhvervede produkter, og forbeholder sig herudover rettigheden til at ændre modellernes

priser og tilgængelighed i henhold til markedsforhold, komponenttilgængelighed og andre virksomhedsrelaterede betragtninger.

16_ANSVARSRFRASKRIVELSE

Elite S.r.l. er ikke ansvarlig for midlertidig eller permanent fysisk skade på brugeren, der har den direkte eller indirekte brug af cykeltræneren som årsag.

17_NAVN OG LISTE OVER DELENE

Din Drivo II bør omfatte følgende dele:

| | |
|--|----------|
| N°1 Drivo II legeme | (Ref. A) |
| N°2 Afstandsstykke kassettehylster | (Ref. B) |
| N°1 Adapter nav | (Ref. C) |
| N°1 Adapter venstre nav L=130-135 mm (5,1-5,3 inch) | (Ref. D) |
| N°1 Adapter højre nav L=142 mm (5,6 inch) | (Ref. E) |
| N°1 Adapter venstre nav L=142 mm (5,6 inch) | (Ref. F) |
| N°1 Strømforsyning | (Ref. G) |
| N°1 Quick-release | (Ref. I) |
| N° 1 Venstre ben | (Ref. L) |
| N° 1 Højre ben | (Ref. R) |
| N° 1 Central støtte | (Ref. O) |
| N° 2 Skruer TBEI M6x60 | (Ref. P) |
| N° 6 Spændskiver M6 | (Ref. Q) |
| N° 2 Møtrikker M6 | (Ref. S) |
| N° 2 Skruer TBEI M8x35 | (Ref. T) |

18_MONTAGE AF DRIVO II

- Pak Drivo II legemet ud (Ref. A).

- Placer Drivo II legemet (Ref. A) lodret som vist i (Fig.1) og hold det i position ved hjælp af det øverste håndtag

- Åbn benet indtil der lyder et klik fra sikkerhedsmekanismen (Fig 2 og Fig. 3).

- Anbring cykeltræneren på et fladt plan og indkobl sidebenene (Ref. L og R) (Fig. 4).

- Skru sidebenene på med skrueerne M8x60 med spændskiver og møtrikker M8 (Ref. P – Q – S) i sådan at de stadig kan dreje (Fig. 5).

- Åbn sidebenene op til den maksimale åbning (Ref. L og R)(Fig. 6).

Advarsel! Spændskiverne på benene (Fig. 7) skal sidde mellem bøjlen og spændevingen.

- Centreringstiften skal indreguleres efter hullerne på bøjlen (Fig. 7).

- Spænd sikkerhedsvingerne til (Fig. 8).

- Indkobl den centrale støtte (ref O)(Fig 9)

- Skru skrueerne + spændskiverne M8 i (Ref. T- Q)(Fig 10)

- Kontrollér cykeltrænerens stabilitet (Fig. 11) og indvirk, om nødvendigt, på de indstillelige fødder (Fig. 12A - 12B)

Advarsel Den centrale støtte skal være cirka 3 mm over jorden (fig 13).

19_INSTALLATION AF KASSETTETANDHJUL PÅ DRIVO II TIL NAV FRA M5 L=130 MM OG M5 L=135 MM

- Saml kassetetandhjulet på kasettehylsteret så det passer med furerne.

- Sædvanligvis er der behov for NR.2 afstandsstykker (Ref B) til kassetten med 9 speed Shimano® / SRAM® (Fig 14), NR.1 afstandsstykke til kassetten med 10 speed (Fig 15) og intet afstandsstykke til kassetten med 11 speed (Fig 16). Der kan, i funktion af den anvendte kassettes mærke, forekomme forskelle i forhold til ovenstående, der skal betragtes som værende af generel karakter.

- Stram, ved hjælp af en momentnøgle, låsemøtrikken, der følger med kassetetandhjulet, på kasettehylsteret (fig. 17).

ADVARSEL!

Hold dig strengt til monteringsinstruktionerne fra producenten af dine kassetetandhjul med hensyn til specifikke montage teknikker, eventuelle yderligere afstandsstykker og tilspændingsmomenter.

BEMÆRK: Hvis du er i tvivl eller ikke er i stand til at montere dine kassetetandhjul, skal du kontakte din forhandler. Garantien gælder ikke for skader på cyklen og/eller Drivo II i tilfælde af forkert montering.

- Drivo II leveres med monteret adapter til højre for quick-release \emptyset 5 mm og nav fra 130mm (5,1 inch) til 135mm (5,3 inch). På cykler med nav på 130-135mm (5,1 -5,3 inch) er det tilstrækkelig at montere den venstre adapter (D) (Fig. 18). For cykler med gennemgående nav på \emptyset 12 mm (\emptyset 0,47 inch) og nav fra 142 mm (5,6 inch) henvises til afsnittet på side 28.

20_MONTAGE AF CYKLEN PÅ DRIVO II

- Løsn bagbremsen på cyklen, som du vil bruge, og placer kæden på den mindste krans på det bageste hjul og på den forreste krans. Fjern quick-releasen fra baghjulet.

- Indsæt quick-releasen og adapteren til navet (Ref. C) på akslen til navet på Drivo II (Fig. 19).

- Sæt cyklens kæde over på det mindste tandhjul på Drivo II (Fig. 20).

- Placer cyklens baggafler på akslen til navet på Drivo II (Fig. 21) og kontrollér, at navets adapter placeres korrekt (Ref. C) i funktion af cyklens type.

- Ekstern adapter til nav (Ref. C) til racercyklar og Chrono (nav 130 mm) (Fig. 22).

- Intern adapter til nav (Ref. C) til mountainbikes (nav 135 mm) (Fig. 23).

BEMÆRK: Nav-adapterens riflede side (Ref. C) skal vende mod cyklens gaffel.

- Fastgør cyklen sikkert til Drivo II ved at lukke

quick-release-enheden godt til og sikre det korrekte tilspændingsmoment. Det opnåede tryk skal gøre det muligt at holde cyklens gaffer fast til strukturen på Drivo II.

- Kontroller cyklens stabilitet ved at trække og skubbe de vandrette rør i stellet, og rykke i sadlen. Hvis cyklen ikke er stabilt fastgjort til Drivo II, skal quick-release-enheden strammes mere.

21_INSTALLATION AF KASSETTETANDHJUL PÅ DRIVO II TIL NAV PÅ \emptyset 12 L=142 MM

- På cykler med gennemgående nav, skal møtrikkerne på navets aksel skiftes ud:

1) Hvis den er monteret, fjernes den venstre adapter (Ref. D) og den højre adapter til navene fra 130-135 mm skrues ud (Fig. 24);

2) Skru den højre adapter (Ref. E) helt på og indsæt den venstre adapter (Ref. F) til nav på 142 mm (Fig. 25);

3) Fastgør adapteren (Ref. E) ved at anvende nøglen på 17 mm (11/16 inch) med et tilspændingsmoment på 5Nm (44in-lbs). For at stramme møtrikken på akslen, anvendes olietolerant gevindlås med mellem modstand.

4) Løsn bagbremsen på cyklen, som du vil bruge, og placer kæden på den mindste krans på det bageste hjul og på den forreste krans. Fjern det gennemgående nav fra baghjulet.

5) Placer cyklens baggafler på akslen til navet på Drivo II.

6) Sæt det gennemgående nav på akslen til navet på Drivo II.

7) Fastgør cyklen sikkert til Drivo II ved at blokere det gennemgående nav og sikre det korrekte tilspændingsmoment. Det opnåede tryk skal gøre det muligt at holde cyklens gaffer fast til strukturen på Drivo II.

8) Kontroller cyklens stabilitet ved at trække og skubbe de vandrette rør i stellet, og rykke i sadlen. Hvis cyklen ikke er stabilt fastgjort til Drivo II, skal det gennemgående nav strammes mere.

Nu kan du begynde at træde i pedalerne. Vi anbefaler at man i starten cykler meget langsomt og gradvist bliver fortrolig med Drivo II funktionerne.

22_FORBINDELSER

- Drivo II er udstyret med et indvendigt elektronisk kort, og tilføres energi via en standard strømforsyning (indgår i pakken).

Sæt strømforsyningen i stikkontakten og stikket i Drivo II i det relevante tilslutningspunkt på bagsiden af cykeltræneren (Fig. 26), en let vibration angiver, at systemet indtager startstillingen. Denne proces kan tage op til omkring 15 sek.

Fastgør forsyningskablet til kabelkrogen (Fig. 27).

- Drivo II's overensstemmelse med bekendtgørelserne i EU (se "Overensstemmelseserklæring" på side 115), vil kunne kompromitteres, hvis man ikke bruger den medfølgende strømforsyning.

23_AFMONTERING AF CYKLEN AF CYKLEN

- Placer cyklens kæde på den mindste krans på kassetten på Drivo II og på den forreste krans på cyklen.
- Åben quick-releasen (eller fjern det gennemgående nav) og fjern cykel fra Drivo II.
- I transportøjemed eller for at reducere pladskravet når cykeltræneren ikke er i brug: Løs spændevingerne (Fig. 28) g fold sidebenene sammen (Fig. 29 - 30).

24_TIPS TIL BRUG

- For at udnytte jeres Drivo II bedst, er det nyttigt at vælge de kassetetandhjul der er bedst egnede til jeres behov:
 - 1) professionelle atleter og amatører, der i stand til at udvikle høj effekt, anbefales at bruge et kassetetandhjul med tænder fra 11 til 23/25;
 - 2) alle andre cyklistere anbefales at bruge et kassetetandhjul, der har et større antal tænder, for eksempel fra 12/13 til 27/29.
- Generelt fungerer gearret på cyklen korrekt efter montagen af cyklen på Drivo II, lejlighedsvis kan det være nødvendigt med en passende justering, for at sikre den korrekte funktion. Er du i tvivl, skal du tage kontakt til din forhandler for at sikre den korrekte funktion med Drivo II.

25_INSTALLATIONSVEJLEDNING FOR KASSETTEHYLSTER KOMPATIBELT MED KASSETTETANDHJUL CAMPAGNOLO® 9/10/11 SPEED

- Udskift kassettehylsteret der oprindeligt er monteret på Drivo II med tilbehør der er kompatibelt med kassetetandhjul 9/10/11 speed Campagnolo®, ved at udføre følgende handlinger:
 - 1) Skru højre adapter på akslen på kassetetandhjulet af, ved hjælp af en sekskantnøgle på 5 mm (Fig. 31).
 - 2) Træk kassettehylsteret ud fra akslen på Drivo II (Fig. 32).
 - 3) Sæt den del der er kompatibel med Campagnolo® kassetetandhjul på (Fig. 33 og Fig. 34).
 - 4) Fastgør adapteren ved hjælp af en 5 mm sekskantnøgle med et drejningsmoment på 5 Nm (44in-lbs). For at blokere adapteren på akslen, anvendes olietolerant gevindlås med mellem modstand.
 - Sædvanligvis er der behov for NR.2 afstandsstykker (Ref B) til kassetten med 9 speed (Fig 14), NR.1 afstandsstykke til kassetten med 10 speed (Fig 15) og intet afstandsstykke til kassetten med 11 speed (Fig 16). Der kan, i funktion af den anvendte kassettes mærke, forekomme forskelle i forhold til ovenstående, der skal betragtes som værende af generel karakter.
- ADVARSEL!**
- Hold dig strengt til monteringsinstruktionerne fra producenten af dine kassetetandhjul med hensyn til specifikke montage teknikker, eventuelle yderligere

afstandsstykker og tilspændingsmomenter.

BEMÆRK: Hvis du er i tvivl eller ikke er i stand til at montere dine kassetetandhjul, skal du kontakte din forhandler. Garantien gælder ikke for skader på cyklen og/eller Drivo II i tilfælde af forkert montering.

26_VEDLIGEHOLDELSE

Drivo II kræver ikke noget specifikt vedligeholdelsesprogram. Det anbefales at udføre følgende pleje:

- Tør cykeltræneren af efter hver træning med en klud, for at forhindre aflejring af støv og sved.
 - Udfør ikke nogen form for rengøring eller smøring af cyklen eller kæden, når den er monteret på Drivo II, idet rengøringsmidler vil kunne udrette uoprettelig skade på lejer eller andre interne mekaniske dele.
 - Kontroller den korrekte fastspænding og at quick-release-funktionen virker korrekt før hver træning.
- ADVARSEL:** Spændingen af den indre drivrem bliver kalibreret og kontrolleret på hvert enkelt produkt under samlingen af maskinen hos Elite. Forsøg aldrig på at ændre drivremmens spænding, da effekt-sensoren skal kalibreres på ny efter hver ændring af spændingen på herpå.
- Det er muligt at spænding på drivremmen reduceres efter længere tids anvendelse eller efter meget intens træning, hvilket resulterer i en uperfekt overførsel af den kraft bruger udøver på modstandssystemet. I dette tilfælde er det muligvis nødvendigt at foretage en forøgelse af spændingen på transmissionsremmen som anført herunder:

- 1) Tag lågen af, skema (Fig. 35).
 - 2) Skru blokeringskruen til justeringskruen en omgang ud, for at kunne indvirke på justeringskruen (Fig. 36).
 - 3) Indvirk på justeringskruen og stram skruen en halv omdrejning, for at stramme remmen korrekt (Fig. 37).
 - 4) Skru blokeringskruen til justeringskruen (i punkt 2) en omdrejning ind, for at fastholde justeringskruen (Fig. 36).
 - 5) Udfør kalibreringsproceduren beskrevet i afsnittet på side 26.
 - 6) Hvis transmissionen stadig fungerer ujævnt efter denne handling, skal man gentage handlingen og afprøve resultatet igen.
 - 7) Luk lågen når kalibreringen er fuldført. (Fig. 38).
- ADVARSEL!** Spænding af tandremmen må udelukkende udføres efter at have indhentet tilladelse hertil fra den tekniske service hos Elite (Fig. 39). Brud på forseglingen mod manipulation medfører bortfald af produktets garanti.

27_ADVARSEL!

- Drivo II bliver varm under brugen. Det er nødvendigt at vente til den køler af, før du berører skiverne.
- Brug cykeltræneren Drivo II som beskrevet i vejledningen.
- Drivo II er ikke udstyret med en nødbremse..
- Drivo II er designet og bygget til at sikre maksimal

sikkerhed for brugeren og/eller tredjeparter, men det er nødvendigt at forhindre personer, børn eller dyr kan komme tæt på rullen under brugen, på grund af, at rullens og cyklens bevægelige dele kan medføre alvorlige skader i tilfælde af berøring.

- Stik aldrig fingre, smykker eller små genstande gennem åbningerne i Drivo II da der er stor risiko for at beskadige maskinen og/eller forårsage alvorlige skader på brugeren.
- Før du starter din træning, skal du placere cykeltræneren på et passende sted væk fra potentielt farlige objekter (møbler, borde, stole...) for at undgå enhver risiko for utilsigtet berøring hermed.

- Stativet er designet til brug med en enkelt rytter.

- Den øvre grænse for brugerens vægt er 113 kg / 250 lb i overensstemmelse med referencestandarden EN 957-1 Klasse HC

- Sørg for at kontrollere sikkerheden og stabiliteten af cyklen på Drivo II før hver træning.

- Der er ingen komponenter, der kan anvendes enkeltvis. Garantien er ugyldig, hvis enheden åbnes eller ændres.

- Da fødderne er skabt af et blødt, skridsikkert materiale, kan de efterlade spor af gummi på gulvet under brug.

- Efterlad ikke strømforsyningen i stikket på cykeltræneren, når den ikke er i brug.

- Opbevar ikke Drivo II i fugtige eller våde omgivelser. Dette kan beskadige de elektroniske dele.

- Brug kun den medfølgende strømforsyning. Drivo II's overensstemmelse med bekendtgørelserne i EU (se "Overensstemmelseserklæring" på side 115), vil kunne kompromitteres, hvis man ikke bruger den medfølgende strømforsyning.

28_EMBALLAGE

- Hvis cykeltræneren skal sendes til service eller sendes af andre årsager, er en korrekt emballering afgørende.

- Kobl forsyningskablet fra Drivo II;

- Anbring forsyningskablet i en beholder, som beskytter mod fugtighed.

- Pak Drivo II ned i den kasse, som den oprindeligt blev leveret i. Under forsendelser bliver pakker ofte udsat for mishandling og meget kraftige stød, hvorfor emballering, der ikke er tilstrækkeligt modstandsdygtig, vil kunne medføre uoprettelig skade på cykeltræneren. Denne type skade er ikke dækket af garantien.

Bemærk: Husk altid før cykeltræneren eller enhver del på maskinen sendes til service, først at tage kontakt til Elite, dennes distributør eller til din forhandler. Eventuelle indsendelser der ikke er aftalt forudgående, vil blive afvist

29_INFORMATION OM BORTSKAFFELSE AF PRODUKTET

1) I EU

Dette produkt er i overensstemmelse med direktiverne i EU 2002/95/EF, 2002/96/EF and 2003/108/EF.



Symbolet med den overstregede skraldespand på produktet eller på emballagen angiver, at produktet ved afslutningen af dets levetid skal indsamles adskilt fra andet affald.

Brugeren skal derfor ved produktets bortskaffelse, tage enheden til de relevante centre for særskilt indsamling af elektrisk og elektronisk affald, eller returnere det til forhandleren, når de køber et nyt tilsvarende apparat, i forholdet en til en.

Den særskilte indsamling for efterfølgende genanvendelse, behandling og miljøvenlig bortskaffelse af skrottet udstyr, er med til at forhindre negativ påvirkning af miljøet og menneskers sundhed og fremme genanvendelse af de materialer, der udgør enheden.

Ulovlig dumpning af produktet foretaget af brugeren indebærer administrative sanktioner i henhold til gældende lovgivning.

2) LANDE UDENFOR EU

Hvis du ønsker at bortskaffe dette produkt, bedes du kontakte de lokale myndigheder og bede om information vedrørende den korrekte bortskaffelsesmetode.

TEKNISK SERVICE:

Phone +39 049 5940044

e-mail: info@elite-it.com

DEUTSCH

Wir danken Ihnen für den Kauf des Drivo II.**01_ALLGEMEINE SICHERHEITSHINWEISE**

Bitte lesen Sie aus Sicherheitsgründen und zum Schutz Ihrer eigenen Gesundheit vor der Benutzung des Rollentrainers folgende Hinweise:

1. Dieses Gerät ist nicht für die Verwendung durch Personen vorgesehen (Kinder eingeschlossen), die verminderte körperliche, sensorielle oder geistige Fähigkeiten haben oder nicht über ausreichende Erfahrung und Kenntnisse verfügen, außer sie werden beaufsichtigt oder haben entsprechende erhalten.
2. Kinder sollten beaufsichtigt werden, um sicherzustellen, dass sie nicht mit dem Gerät spielen.
3. Lassen Sie sich vor Beginn des Trainings einer sorgfältigen sportärztlichen Untersuchung unterziehen, um ihren aktuellen Gesundheitszustand auszumachen.
4. Wählen Sie eine Trainingsmodalität, die Ihrem Gesundheitszustand und Ihrer individuellen Leistungsfähigkeit angemessen ist.
5. Brechen Sie das Training umgehend ab und konsultieren Sie Ihren Arzt, wenn Sie während des Trainings unerwartete Ermüdungserscheinungen oder Schmerzen verspüren.
6. Nur das in der Lieferung enthaltene Vorschaltgerät benutzen (mod. 6A-181WP12).

Die Konformität des Drivo II mit den EG-

Richtlinien (siehe "Konformitätserklärung" auf Seite 114) könnte nicht mehr gegeben sein, wenn ein anderes Vorschaltgerät als das in der Lieferung enthaltene benutzt wird.

Die vorausgehenden Hinweise haben allgemeinen Charakter und sie umfassen nicht alle Vorsichtsmaßnahmen, die für eine korrekte und sichere Benutzung des Rollentrainers beachtet werden müssen, für die ausschließlich der Benutzer verantwortlich ist.

02_EINLEITUNG

Der Drivo II ist ein Trainer mit elektronisch gesteuertes, direkter Übertragung mit Magnetwiderstand.

- Dieser Rollentrainer zeichnet sich durch folgende Eigenschaften aus: die große Bandbreite an möglichen Leistungsabgaben während des Trainings, die direkte und präzise Messung der entwickelten Kraftleistung, die extreme Rundheit des Pedaltritts und die Kompatibilität mit kabellosen Kommunikationssystemen.

- Der Drivo II ist mit einem patentierten Antriebssystem mit Doppelriemen ausgestattet, mit dem die Verwendung eines Messsystems für die Kraftleistung möglich ist. Dadurch wird das Konzept eines Indoor-Trainers vollends reformiert.

Dieser Rollentrainer ist in jeder Hinsicht ein Ergometer, ein System zur Kraftleistungsanalyse, mit Hilfe dessen absolut präzise Kraftleistungswerte erhoben werden können.

Der Tretwiderstand wird durch eine integrierte Bremseinheit mit Magnetechnologie erzeugt, die während des Trainings einen ausgesprochen geräuscharmen Betrieb garantiert.

- Der Drivo II ist ein elektronisches Gerät für Trainingseinheiten, das mit einem Computer (PC) oder mit mobilen Geräten (iOS und Android)* oder einem Fahrradcomputer mit ANT+ und / oder Bluetooth Smart Technologie gesteuert wird.

Im Drivo II ist ein Abonnement für einen langen Probezeitraum für die Software My E-Training (iOS, Android, Windows, Mac) eingeschlossen.

Die wichtigsten Funktionen von My E-Training sind:

- Training mit Videos
- Individuell gestaltete Trainingsprogramme
- Training mit Google Maps
- Sichern, Importieren und Exportieren von Daten.

Da der Drivo II das offene Protokoll ANT+ FE-C verwendet, ist er mit zahlreichen anderen Software-reprogrammen kompatibel, die nicht von Elite stammen, aber dasselbe drahtlose Protokoll verwenden.

So sind auf dem Markt zahlreiche Programme / Apps / Vorrichtungen erhältlich, die mit diesem Protokoll und daher auch mit dem Drivo II absolut kompatibel sind.

03_KOMPATIBILITÄT DES FREILAUFKÖRPERS

Der Drivo II wird von ELITE mit einem Freilaufkörper geliefert, der mit 9-/10-/11-fach Kassetten von Shimano® / SRAM® sowie anderen Herstellern, welche den Shimano® Standard anwenden, kompatibel ist.

Als Zubehör ist ein Freilaufkörper lieferbar, der mit einer 9-/10-/11-fach Kasette von Campagnolo® kompatibel ist. In diesem Fall muss der Körper, der ursprünglich auf dem Drivo II vorhanden ist, durch das Zubehörteil ausgewechselt werden; für die korrekte Ausführung müssen die Anweisungen auf Seite 37 beachtet werden.

Der Drivo II ist mit Fahrrädern mit 130 oder 135 mm Naben und Schnellspannern mit einem Durchmesser von 5 mm sowie mit Fahrrädern mit einer 142 mm Steckachse mit einem Durchmesser von 12 mm kompatibel.

Folgendes Zubehör ist erhältlich:

- Boost-Adapter für Fahrräder mit 148 mm-Steckachse mit 12 mm Durchmesser.
- Adapter für Fahrräder mit 135 mm-Steckachse mit 10 mm und 12 mm Durchmesser

Wenn Sie bezüglich der Ausstattung (Schaltung, Nabe, Schnellspanner, etc.) Ihres Fahrrads unsicher sind, wenden Sie sich an den Händler Ihres Vertrauens, damit die korrekte Anwendung sowie Kompatibilität mit dem Drivo II garantiert werden kann.

04_KRAFTLEISTUNGSBEREICH

Der Kraftleistungsbereich, den der Rollentrainer abdecken kann, ist sehr weit gesteckt und hängt von der Geschwindigkeit ab. Je schneller man in die Pedale tritt, desto größer ist der Kraftleistungsbereich. Es ist jedoch möglich, dass extreme Bedingungen bestehen, in denen die geforderte Kraftleistung außerhalb des Bereichs liegt (zu hoch oder zu niedrig).

In diesen Fällen liefert der Rollentrainer den möglichen Max./Mindestwert und kehrt zu einem korrekten Arbeitsablauf zurück, sobald die Bedingungen wieder mit der vom Drivo II Kraftleistung kompatibel sind. Wenn

die erforderliche Kraftleistung sich als außerhalb des realisierbaren Kraftleistungsbereichs liegend erweist, zeigt der Rollentrainer auf dem Bildschirm die effektiv in diesem Moment produzierte Kraftleistung und nicht die theoretische an.

05_STEIGUNG

Die maximal simulierbare Neigung ist je nach Geschwindigkeit und Gewicht unterschiedlich. Die erforderliche Kraft, um eine Steigung in Angriff zu nehmen, weicht nämlich je nach der Geschwindigkeit, mit der man sie angeht (höhere Geschwindigkeit = höhere Kraft), und des Gewichts (um mehr Gewicht zu heben, ist mehr Kraft erforderlich) ab. Wenn die Situation eine höhere Kraft als die maximal verfügbare erfordert, liefert Drivo II weiterhin die maximale Kraft; folglich stellt man keine weitere Erhöhung des Widerstands fest.

Der Drivo II stützt sich auf ein Magnetsystem, das auf der Bewegung eines Magnetarms innerhalb einer bewegten Metallscheibe aufbaut. Über diese Technologie können selbst minimale Neigungsveränderungen wahrheitsgetreu simuliert werden, wobei die Trägheit genau wie auf der Straße berücksichtigt wird. Die Änderung des Widerstands erfolgt daher sowohl bei der Zu- wie bei der Abnahme des Widerstands schrittweise. Durch dieses System kann die vollkommene Trittblockierung aufgrund eines zu hohen Leistungsniveaus verhindert werden.

06_MESSUNG DER KRAFTLEISTUNG

Der Drivo II verfügt über ein integriertes System für die Messung der Kraftleistung. Dieses patentierte System kann mit extremer Präzision die Kraftleistung messen, die vom Athleten während des Trainings erbracht wird.

Die Genauigkeit der gemessenen Kraftleistung beläuft sich auf $\pm 0,5\%$.

Detailliertere Informationen dazu finden Sie unter www.elite-it.com.

07_ÜBERTRAGUNGSPROTOKOLLE

Der Drivo II verwendet verschiedene Übertragungsprotokolle für die Interaktionen und das Senden von Daten an Programme / Apps / Vorrichtungen.

Überprüfen Sie mit dem Hersteller der App/des Programms/des Peripheriegerätes die Kompatibilität mit einem oder mehreren dieser Protokolle.

ANT+

ANT+ FE-C. Über dieses Protokoll kann das Programm / die App / die Vorrichtung die Trainingsdaten erhalten und den Widerstand des Rollentrainers anpassen. Dieses Protokoll macht die Interaktion mit dem Rollentrainer möglich.

ANT+ Speed&Cadence (Geschwindigkeit&Trittfrequenz)*. Über dieses Protokoll können die Daten hinsichtlich Geschwindigkeit und Trittfrequenz des Rollentrainers gesendet werden. Dieses Protokoll ist viel üblicher als ANT+ FE-C, allerdings ist die Interaktion mit der App / dem Programm / dem Gerät nicht möglich.

ANT+ Power (Leistung). Über dieses Protokoll kann der Wert der Kraftleistung gesendet werden, die der Athlet entwickelt. Dieses Protokoll ist üblicher als ANT+ FE-C, allerdings ist die Interaktion mit der App / dem Programm / dem Gerät nicht möglich.

Außer im Falle einiger Smartphones mit integrierter ANT+ - Konnektivität ist für die Verbindung über das ANT+ - Protokoll ein USB-Stick erforderlich.

Für iOS-Geräte muss ein spezieller Stick (nicht mitgeliefert) verwendet werden.

Die vollständige Liste der mit dem ANT+ - Protokoll kompatiblen Geräte finden Sie auf der Webseite von ANT+ (<http://www.thisisant.com/directory/>).

BLUETOOTH SMART

Fitness Machine Service - Indoor Bike (FTMS). Dieses Protokoll ermöglicht dem kompatiblen Programm / app / Gerät die Trainingsdaten zu erhalten und den Widerstand der Rolle zu variieren.

Mit diesem Protokoll ist eine vollständige Interaktion mit der Rolle möglich.

Service Speed&Cadence (Geschwindigkeit - Trittfrequenz)*. Über dieses Protokoll können die Daten hinsichtlich Geschwindigkeit und Trittfrequenz des Rollentrainers gesendet werden. Über dieses Protokoll kann keine Interaktion mit einem Programm / einer App / einer Vorrichtung erfolgen.

Service Power (Leistung). Über dieses Protokoll kann der Wert der Kraftleistung gesendet werden, die der Athlet entwickelt. Über dieses Protokoll kann keine Interaktion mit dem Programm / der App / der Vorrichtung erfolgen.

In den meisten Fällen verfügen Smartphones und Tablets bereits über die Bluetooth Smart-Konnektivität, daher ist keine weitere, zusätzliche Komponente erforderlich, um mit dem Drivo II kommunizieren zu können. Es könnte sein, dass ältere Geräte nicht kompatibel sind. Stellen Sie mit dem Hersteller die Kompatibilität mit Bluetooth Smart sicher.

ANMERKUNGEN : Wenn der Rollentrainer über ein Peripheriegerät mit einem Bluetooth Smart Protokoll verbunden ist, ist es nicht mehr möglich, ihn mit einem anderen Bluetooth-Gerät zu verbinden.

Dies rührt von einem Limit des Bluetooth Smart-Protokolls her.

** Hinweis: Wenn das Programm / app / Gerät das Protokoll Speed & Cadence für den Eingang der Geschwindigkeit verwendet, ist es notwendig, einen Wert des Radumfangs*

gleich wie der Ist-Wert des Rades um 3,4 geteilt, einzustellen. Beispiel: Wenn der Umfang des Rades 2095 mm ist, dann wird der als Umfang des Rades einzufügende Wert gleich wie $2095 / 3,4 = 616$ mm betragen.

08_ZUSTANDSLEDS

Der Drivo II übermittelt die Daten der Geschwindigkeit, der Trittfrequenz und der Kraftleistung über ANT+ - und Bluetooth Smart-Protokolle.

Auf der elektronischen Platine befinden sich 3 LEDs, die Aufschluss über den Versorgungszustand und die Funktionsweise der Platine selbst geben und darüber hinaus über die verwendete Protokollart informieren. Die LEDs haben 3 Farben:

Rot = zeigt die Versorgung des Rollentrainers an.

- Ausgeschaltet = der Drivo II wird nicht versorgt oder er befindet sich im Energiesparmodus

- Eingeschaltet = der Drivo II wird versorgt

Grün = zeigt die Funktionsweise des Drivo II mit dem Protokoll ANT+ an.

- Blinkend = wartet auf die Verbindung.

- Eingeschaltet = der Drivo II überträgt unter Verwendung des ANT+ - Protokolls.

Blau = zeigt die Funktionsweise des Drivo II mit dem Protokoll Bluetooth Smart an.

- Blinkend = wartet auf die Verbindung.

- Eingeschaltet = der Drivo II überträgt unter Verwendung des Bluetooth Smart - Protokolls.

09_KALIBRIERUNG DES SENSORS FÜR DIE MESSUNG DER KRAFTLEISTUNG

Am Drivo II ist die Kalibrierung des internen Systems für die Kraftleistungsmessung möglich, die das Nullsetzen der Systemversätze vorsieht, um stets genaue Leistungswerte zu erhalten.

Dieses Verfahren ist sehr einfach und besteht darin, mindestens 10 Minuten jegliche Art von Training auf dem Trainer durchzuführen, dann eine kleine Funktion in der My E-Training Software zu starten.

In der mobilen Version ist es möglich den Kalibrierungsbefehl unter: Parameter - fortgeschrittene Konfiguration - Trainer-Kalibrierung zu finden.

In der Desktop-Version kann man den Kalibrierungsbefehl unter: Einstellungen - Trainer-Kalibrierung finden.

Darüber hinaus muss zu treten begonnen und beschleunigt werden, bis ein bestimmter Wert erreicht wurde.

Sobald verlangt wird, das Treten zu unterbrechen, ist unverzüglich aufzuhören.

Nach bereits wenigen Sekunden wird die Information erteilt, dass die Kalibrierung erfolgreich durchgeführt worden ist.

Der Versatzwert wird im Drivo II gespeichert, sodass stets korrekte Kraftleistungswerte an jedes einzelne verbundene Peripheriegerät sowie an Programme / Apps / Vorrichtungen von Drittanbietern gesendet werden können.

Hinweis: das vorab beschriebene Kalibrierungsverfahren kann auch mithilfe anderer Programme / Apps / Vorrichtungen erfolgen, die nicht von Elite sind.

10_TRITTFREQUENZSENSOR

Beim Drivo II kommt ein innovatives System zur Ermittlung der Trittfrequenz zum Einsatz, das als "sensorless" (ohne Sensor) bezeichnet wird. Dies ist dank einer komplizierten, auf der Geschwindigkeit basierenden Kalkulation möglich. Dies kommt vor allem dann vor, wenn eine hohe Trittfrequenz bei niedrigem Widerstand realisiert wird.

Falls die Präzision des "sensorless"-Systems nicht ausreichend ist, kann der in der Packung enthaltene Sensor mit Draht benutzt werden.

Zur Installation des Sensors am Fahrrad die Hinweise der beigefügten Anleitung befolgen.

Zur Aktivierung der Kadenzermittlung über den Sensor muss der Sensor an den Drivo II. Im Falle einiger Programme können drahtlose Sensoren eingesetzt werden, die sich direkt mit der App / dem Programm / dem Peripheriegerät verbinden. In diesem Fall sind die Spezifikationen des jeweiligen Programms / der App / der Vorrichtung einzusehen, um zu überprüfen, ob die Kompatibilität mit den drahtlosen Trittfrequenzsensoren gegeben ist.

11_HERZFREQUENZMESSER

Der Drivo II ist in seinem Inneren nicht mit einem Empfänger für Herzfrequenzmesser ausgestattet und der Herzfrequenzwert wird vom Brustband direkt zum Peripheriegerät gesendet, mit dem es verbunden ist.

Im Falle der Applikation My E -Training sicherstellen, dass das Smartphone und der Herzfrequenzmesser mit dem Protokoll ANT+ oder Bluetooth Smart kompatibel sind.

12_KOMPATIBILITÄT MIT PROGRAMMEN / APPS / VORRICHTUNGEN VON DRITTANBIETERN

Im Drivo II ist ein Abonnement für einen langen Probezeitraum für die Software My E-Training (iOS, Android, Windows, Mac) eingeschlossen. Es empfiehlt sich die Verwendung dieses Programs, da es sehr umfassend ist und dank der zahlreichen Funktionen den Ansprüchen aller Radsportler entsprochen werden kann.

Da Standard-Protokolle verwendet werden, ist der Drivo II auch mit anderen Programmen / Apps / Geräten

kompatibel, die mit den Standards von Drivo II kompatibel sind. Insbesondere ist, wenn diese Programme / Apps / Vorrichtungen mit dem Profil ANT+ FE-C und Bluetooth Fitness Machine (FTMS) kompatibel sind, die vollkommene Interaktion zwischen dem Programm / der App und dem Drivo II möglich.

Ist das Programm / die App / die Vorrichtung hingegen mit einem oder mehreren der anderen Protokolle des Drivo II kompatibel, dann können die Trainingsdaten zwar gesehen, der Widerstand jedoch nicht geändert werden.

Die Liste der Programme / Apps / Vorrichtungen, die mit den verschiedenen ANT+ - Protokollen kompatibel sind, ist auf der Webseite von ANT+ abrufbar: www.thisisant.com/directory

13_COPYRIGHT

Kein Teil dieser Bedienungsanleitung darf ohne schriftliche Genehmigung seitens ELITE S.r.l. reproduziert oder übertragen werden. Die Software des Drivo II und der dazugehörige Code sind Eigentum der ELITE S.r.l. Die Software ist durch die internationalen Copyright-Gesetze geschützt.

Die Software von Elite Drivo II muss deshalb wie andere, vom Copyright geschützte Materialien behandelt werden, wie zum Beispiel Bücher.

Der Benutzer der Software verpflichtet sich, diese weder zu verändern, noch das Programm anzupassen. Er verpflichtet sich ferner, keinen Versuch durch Dekompilierung oder Zerlegung und keinen andersgearteten Versuch zu unternehmen, den Ursprungscode der Software zu ermitteln.

14_ANMERKUNGEN

- Elite übernimmt keinerlei Verantwortung für eventuelle Funktionsstörungen im Falle der Verwendung anderer Programme / Apps / Vorrichtungen.

- Das Vorhandensein von elektrischen Hochspannungsleitungen, Ampeln, elektrischen Eisenbahnlinien, elektrischen Bus- oder Straßenbahnlinien, Fernsehgeräten, Automobilen, Fahrradcomputern, Fitness-Geräten und Handys im Aktionsradius der Konsole oder die Überquerung von elektrischen Sicherheitsschwellen können Interferenzen bewirken. Der Gebrauch weiterer Wireless-Empfänger könnte daher die Funktion des Drivo II aufgrund dieser Interferenzen verändern oder vollständig hemmen. Es muss vermieden werden, den Drivo II bei Nichtbenutzung über längere Zeit direktem Sonnenlicht auszusetzen.

15_ÄNDERUNGEN AN DEN PRODUKTEN

ELITE behält sich auch zur Anpassung an den

technologischen Fortschritt das Recht vor, Änderungen an den Produkten oder ihren Spezifikationen vorzunehmen, ohne den Kunden vorab darüber zu informieren, für:

- Änderungen, die sich nicht negativ auf die Leistungen des Produkts auswirken;
- Änderungen, die erforderlich sind, um die Spezifikationen des Produkts zu erfüllen oder zu verbessern;
- Änderungen, die zur Anpassung an anwendbare gesetzliche Bestimmungen oder Regelungen erforderlich sind.

ELITE behält sich außerdem das Recht vor, die Produkte mit diesen Verbesserungen ohne jede Verpflichtung zu liefern, die gleichen Änderungen an den zuvor erworbenen Produkten vorzunehmen, und behält sich außerdem das Recht vor, die Preise und die Verfügbarkeit der Modelle in Abhängigkeit von den Marktbedingungen, die Verfügbarkeit der Komponenten sowie weiteren Erwägungen des Unternehmens zu ändern.

16_HAFTUNGSAUSCHLUSS

Elite S.r.l. haftet nicht für eventuelle vorübergehende oder bleibende Schäden an der körperlichen Unversehrtheit des Benutzers, die eine direkte oder indirekte Folge der Benutzung des Rollentrainers sind.

17_NAME UND LISTE DER KOMPONENTEN

Ihr Drivo II sollte die folgenden Komponenten umfassen:

| | |
|---|----------|
| 1 St. Drivo II Körper | (Bez. A) |
| 2 St. Distanzstück Losradkörper | (Bez. B) |
| 1 St. Wagenadapter | (Bez. C) |
| 1 St. Adapter linker Wagen L=130-135 mm (5,1-5,3 Zoll) | (Bez. D) |
| 1 St. Distanzstück Adapter rechter Wagen L=142 mm (5,6 Zoll) | (Bez. E) |
| 1 St. Distanzstück Adapter linker Wagen L=142 mm (5,6 Zoll) | (Bez. F) |
| 1 St. Vorschaltgerät | (Bez. G) |
| 1 St. Quick Release | (Bez. I) |
| 1 St. Linkes Bein | (Bez. L) |
| 1 St. Rechtes Bein | (Bez. R) |
| 1 St. Zentrale Stütze | (Bez. O) |
| 2 St. Zylinderkopfschrauben mit Innensechskant M6x60 | (Bez. P) |
| 6 St. Unterlegscheiben | (Bez. Q) |
| 2 St. Muttern M6 | (Bez. S) |
| 2 St. Zylinderkopfschrauben mit Innensechskant M8x35 | (Bez. T) |

18_MONTAGE DES DRIVO II

- Den Drivo II-Körper (Bez. A) auspacken

- Den Drivo II-Körper (Bez. A) senkrecht entsprechend (Abb. 1) aufstellen und mithilfe des oberen Griffs in Position halten

- Das Bein ausklappen, bis das Klicken des Sicherheitshebels zu hören ist (Abb. 2 und Abb. 3).

- Die Rolle auf ebenem Untergrund ablegen und die Seitenbeine einstecken (Bez. L und Bez. R) (Abb. 4).

- Die Schrauben M8x60 mit den Unterlegscheiben und der Mutter M8 (Bez. P – Q – S) bis zu denen Seitenbeinen eindrehen, sodass diese noch gedreht werden können (Abb. 5).

- Die seitlichen Beine (Bez. L - Bez. R) so weit wie möglich öffnen (Abb. 6)

- Der Zentrierstift muss mit den Bohrungen in der Halterung ausgerichtet sein. (Fig. 7).

- Die Sicherheitsrädchen anziehen (Abb. 8).

- Die zentrale Stütze einschieben (Bez. O) (Abb. 9)

- Schrauben + Unterlegscheiben M8 (Bez. T- V) (Abb. 10) festziehen.

- Die Standfestigkeit der Rolle (Abb. 11) überprüfen und ggf. auf die verstellbaren Stellfüße einwirken (Abb. 12A - 12B).

- Achtung! Die mittlere Stütze muss sich in einem Abstand von etwa 3 mm vom Boden befinden (Abb. 13).

19_MONTAGE DER RITZEL-KASSETTE AUF DEM Drivo II FÜR M5- KETTENSTREBEN

L=130 mm und M5 L=135 mm

- Die Ritzelkassette auf dem Freilaufkörper montieren dabei auf die Kehlenprofile ausrichten.

- Üblicherweise sind 2 Distanzstücke (Bez. B) für die Kassette mit 9 Übersetzungen von Shimano® / SRAM® (Abb. 14), 1 Distanzstück für die Kassette mit 10 Übersetzungen (Abb. 15) und kein Distanzstück für die Kassette mit 11 Übersetzungen (Abb. 16) erforderlich. Je nach Marke der verwendeten Kassette könnte es Abweichungen zu den obigen allgemeinen Anweisungen und Informationen geben.

- Verwenden Sie zum Anziehen der Mutter einen Drehmomentschlüssel, um die Kassette am Freilaufkörper zu befestigen (Abb. 17).

ACHTUNG!

Bitte halten Sie sich bei der Montage, bezüglich eventueller Distanzstücke sowie Anzugsmomenten, genau an die Anweisungen des Herstellers Ihrer Kassette.

ANMERKUNG: Falls Sie bei der Montage der Kassette unsicher sind, wenden Sie sich bitte an Ihren Händler, da die Garantie keine Schäden am Fahrrad und/oder Drivo II abdeckt, insofern diese auf eine falsche Montage zurückzuführen sind.

- Der Drivo II ist bereits mit dem montierten rechten Adapter für das Quick Release \varnothing 5 mm und für Wagen von 130 mm (5,1 Zoll) bis 135 mm (5,3 Zoll) ausgestattet.

Für Fahrräder mit Wagen 130-135 mm (5,1 -5,3 Zoll) genügt es, den linken Wagenadapter (Bez. D) einzusetzen (Abb. 18). Im Falle von Fahrrädern mit Steckachse $\varnothing 12$ mm ($\varnothing 0,47$ Zoll) und Wagen mit 142 mm (5,6 Zoll) den entsprechenden Absatz auf S.36 einsehen.

20_MONTAGE DES FAHRRADS AUF DEM DRIVO II

- Lösen Sie die hintere Bremse des Fahrrads, das verwendet werden soll und legen Sie die Kette auf das kleinste Ritzel des Hinterrads und des vorderen Blattes. Das Quick Release vom Hinterrad nehmen.

- Das Quick Release und den Wagenadapter (Bez. C) auf die Welle der Ritzelkassette des Drivo II setzen (Abb. 19).

- Setzen Sie die Quick Release und den Wagenadapter auf die Welle des Ritzelpaketes (Abb. 20).

- Setzen Sie die hinteren Gabeln des Fahrrads vollständig auf die Welle des Ritzelpaketes des Drivo II (Abb. 21) und achten Sie dabei darauf, dass der Wagenadapter (Bez. C) je nach Typ des Fahrrads richtig eingesetzt wird:

- Externer Wagenadapter (Bez. C) für Rennrad und Chrono (Wagen 130 mm) (Abb. 22).

- Interner Wagenadapter (Bez. C) für Mountainbike (Wagen 135 mm) (Abb. 23).

Anmerkung: die gerändelte Seite des Wagenadapters (Bez. C) muss zur Gabel des Fahrrads weisen.

- Befestigen Sie das Fahrrad stabil am Drivo II und ziehen Sie die Quick Release fest, um einen sicheren Halt zu gewährleisten. Der erzielte Druck muss es gestatten, dass die Gabeln des Fahrrads an der Struktur des Drivo II blockiert bleiben.

21_MONTAGE DER RITZEL-KASSETTE AUF DRIVO II FÜR KETTENSTREBEN von $\varnothing 12$ L=142mm

- Für Fahrräder mit vorderer Steckachse muss in der Kettenstreben-Welle den befindlichen Buchsen-Satz ausgetauscht werden:

1) Entfernen Sie den linken Adapter (Bez. D), falls dieser eingesteckt ist und lösen Sie den rechten Adapter für Kettenstreben von 130-135 mm (Abb. 24);

2) Schrauben Sie den rechten Adapter fest (Bez. E) und stecken den linken Adapter (Bez. F) für Kettenstreben von 142 mm (Abb. 25) ein;

3) Befestigen Sie das Distanzstück (Bez. E) mit Hilfe eines 17 mm - Schlüssels (11/16 inch) mit einem Drehmoment von 5Nm (44 in-lbs). Benutzen Sie zum Blockieren der Mutter auf der Welle ein öl-kompatibles Gewindeblockiermittel mit mittlerem Widerstand;

4) Lösen Sie die hintere Bremse des Fahrrads, das verwendet werden soll und legen Sie die Kette auf das

kleinste Ritzel des Hinterrads und des vorderen Blattes. Die Steckachse des Hinterrads entfernen.

5) Setzen Sie die hinteren Gabeln des Fahrrads vollständig auf die Welle der Kassetten des Drivo II setzen.

6) Die Steckachse auf die Welle der Kassetten des Drivo II setzen.

7) Das Fahrrad stabil am Drivo II befestigen, indem der Steckachse festgezogen wird, um sicheren Halt zu gewährleisten. Der erzielte Druck muss es gestatten, dass die Gabeln des Fahrrads an der Konstruktion des Drivo II blockiert bleiben.

Überprüfen Sie die Stabilität des Fahrrads durch Ziehen und Drücken am horizontalen Rohr des Rahmens sowie am Sattel. Sollte das Fahrrad nicht stabil am Drivo II befestigt sein, die Steckachse fester anziehen.

- Sie können mit dem Training beginnen. Wir empfehlen zu Beginn langsam zu treten, um sich sukzessive mit der Funktionsweise des Drivo II vertraut zu machen.

22_ANSCHLÜSSE

Im Drivo II befindet sich eine elektronische Platine, die über ein Standard-Vorschaltgerät versorgt wird (in der Packung enthalten).

Das Vorschaltgerät an der elektrischen Steckdose und den Stecker in den Drivo II in den entsprechenden Verbinder auf der Rückseite des Rollentrainers einschieben. Eine leichte Vibration zeigt an, dass sich das System in die Ausgangsposition begibt. Dieser Vorgang kann bis zu etwa 15 s dauern.

Das Kabel des Vorschaltgeräts am Kabelhalterhaken befestigen (Abb. 26 und Abb. 27).

- Die Konformität des Drivo II mit den EG-Richtlinien (siehe "Konformitätserklärung" auf Seite 114) könnte nicht mehr gegeben sein, wenn ein anderes Vorschaltgerät als das in der Lieferung enthaltene benutzt wird.

23_ABNEHMEN DAS FAHRRADS

- Legen Sie die Kette des Fahrrads auf das kleinste Ritzel der Kassette des Drivo II und des vorderen Blattes des Fahrrads.

- Den Quick Release öffnen (oder die Steckachse herausziehen) und das Fahrrad vom Drivo II nehmen.

Für den Transport oder zur Verringerung der Abmessungen während der Nichtverwendung des Rollentrainers: die Handräder lockern (Abb. 28) und die seitlichen Beine einklappen (Abb. 29 - 30).

24_EMPFEHLUNGEN ZUR BENUTZUNG

- Für die bestmögliche Nutzung Ihres Drivo II sollten Sie die Kassette verwenden, die für Ihre Anforderungen am besten geeignet ist:

1) Für Profi-Athleten sowie Radsportamateure, die sich auf einem hohen Leistungsniveau befinden, empfehlen wir die Verwendung einer Kassette mit 11 bis 23/25 Zähnen;

2) Für alle anderen Radfahrer empfehlen wir die Verwendung einer Kassette mit einer höheren Anzahl von Zähnen, zum Beispiel von 12/13 bis 27/29.

- Die Schaltung des Fahrrads sollte nach der Montage auf dem Drivo II wie gewohnt funktionieren, gelegentlich kann jedoch eine Einstellung erforderlich sein, um einen flüssigen Schaltvorgang zu gewährleisten. Wenden Sie sich im Zweifel an Ihren Händler, um den ordnungsgemäßen Betriebs des Drivo IIs zu gewährleisten.

25_MONTAGEANWEISUNG DES FREILAUFKÖRPER MIT 9-/10-/11-FACH KASSETTE VON CAMPAGNOLO®

- Ersetzen Sie den Freilaufkörper, der ursprünglich auf dem Drivo II montiert ist, durch das Zubehörteil, dass mit der 9-/10-/11fach Kassette von Campagnolo® kompatibel ist und gehen Sie dabei wie folgt vor:

1) Lösen Sie den Adapter am Ritzelpaket (Abb. 31).

2) Ziehen Sie den Freilaufkörper von der Welle des Drivo II (Abb. 32).

3) etzen Sie den vollständigen Körper, welche mit der Campagnolo® Kassette kompatibel sind (Abb. 33 und Abb. 34).

4) Befestigen Sie den Adapter unter Verwendung des Sechskantschlüssels (5 mm) mit einem Drehmoment von 5Nm (44 in-lbs). Benutzen Sie zum Blockieren dem Adapter auf der Welle ein öl-kompatibles Gewindeblockiermittel mit mittlerem Widerstand.

- Üblicherweise sind 2 Distanzstücke (Bez. B) für die Kassette mit 9 Übersetzungen (Abb. 14), 1 Distanzstück für die Kassette mit 10 Übersetzungen (Abb. 15) und kein Distanzstück für die Kassette mit 11 Übersetzungen (Abb. 16) erforderlich. Je nach Marke der verwendeten Kassette könnte es Abweichungen zu den obigen allgemeinen Anweisungen und Informationen geben.

ACHTUNG!

Bitte halten Sie sich bei der Montage, bezüglich eventueller Distanzstücke sowie Anzugsmomenten, genau an die Anweisungen des Herstellers Ihrer Kassette.

ANMERKUNG: Falls Sie bei der Montage der Kassette unsicher sind, wenden Sie sich bitte an Ihren Händler, da die Garantie keine Schäden am Fahrrad und/oder Drivo II abdeckt, insofern diese auf eine falsche Montage zurückzuführen sind.

26_WARTUNG

Es ist kein spezifisches Wartungsprogramm für den Drivo II erforderlich, beachten Sie jedoch die folgenden

Empfehlungen:

- Reinigen Sie den Rollentrainer nach jedem Training, um die Ablagerung von Staub und Schweiß zu vermeiden.

- Führen Sie keine Reinigung des Fahrrads oder das Ölen der Kette durch, wenn das Fahrrad auf dem Drivo II montiert ist, da die Reinigungsmittel die Lager und sonstige interne mechanische Bauteile irreparabel beschädigen könnten.

- Überprüfen Sie vor jedem Training die korrekte Befestigung sowie die uneingeschränkte Funktionalität des Quick Release.

ACHTUNG: Die Spannung des internen Antriebsriemens wird bei jedem einzelnen Produkt in der Montageabteilung von Elite tariert und kontrolliert; die Riemenspannung nicht ändern, da der Sensor für die Messung der Krafterleistung im Falle jeder Änderung der Riemenspannung neu kalibriert werden muss.

- Es ist möglich, dass diese Spannung nach mehreren Verwendungen oder extrem intensivem Training nachlässt, wodurch die vom Verwender ausgeübte Kraft nicht perfekt auf das Widerstandssystem übertragen wird. In diesem Fall könnte es erforderlich sein, die Spannung des Riemens auf folgende Weise zu erhöhen:

1) Die Platinenklappe abnehmen (Abb. 35).

2) Lösen Sie die Registerblockierschraube um eine Umdrehung, um die Einstellung der Registerschraube vornehmen zu können (Abb. 36).

3) Ziehen Sie die Registerschraube um eine halbe Umdrehung an, um den Riemen korrekt zu spannen (Abb. 37).

4) Ziehen Sie die Registerblockierschraube (von Bez. 2) um eine Umdrehung an, um die Registerschraube zu blockieren (Abb. 36).

5) Die Kalibrierung entsprechend der Beschreibung auf Seite 33 vornehmen.

6) Sollte sich die Übertragung danach noch immer als ungleichmäßig erweisen, den Vorgang wiederholen und erneut testen.

7) Nach der Kalibrierung die Klappe schließen (Abb. 38).

ACHTUNG!: Das Spannen des Zahnriemens darf ausschließlich nach Rücksprache mit dem technischen Kundendienst von Elite erfolgen (Abb. 39). Die Beschädigung des Siegels zum Schutz vor unbefugten Eingriffen zieht das Erlöschen der Produktgarantie nach sich.

27_ACHTUNG

- Der Drivo II erwärmt sich während der Benutzung. Bevor die Schalen berührt werden, muss der Drivo II zuerst abgekühlt sein.

- Benutzen Sie den Rollentrainer Drivo II, wie im Handbuch beschrieben.

- Der Drivo II ist nicht mit einer Notbremse ausgestattet.

- Der Drivo II wurde konzipiert und gefertigt, um die maximale Sicherheit des Benutzers sowie Dritter zu gewährleisten, es muss jedoch sichergestellt werden, dass sich weder Personen, noch Kinder oder Tiere dem Rollentrainer während der Benutzung nähern können, da die Bauteile in Bewegung des Rollentrainers und des Fahrrads im Fall des Kontakts zu Schäden oder Verletzungen führen können.

- Vermeiden Sie es in jedem Fall, Finger, kleine Gegenstände usw. in die Schlitze des Drivo II einzuführen, da ein großes Risiko der Beschädigung des Rollentrainers bzw. von schweren Verletzungen besteht.

- Stellen Sie den Rollentrainer vor Beginn des Trainings an einem geeigneten Ort auf, fern von potentiell gefährlichen Gegenständen (Möbeln, Tischen, Stühlen usw.), um jedes Risiko von unbeabsichtigten Kontakten zu vermeiden.

- Der Stützbock wurde für die Benutzung durch einen Radfahrer konzipiert.

- Das maximal zulässige Gewicht des Radsportlers beträgt 113 kg / 250 lb, in Übereinstimmung mit der Bezugsnorm EN 957-1 Klasse HC.

- Stellen Sie vor Beginn des Trainings sicher, dass das Fahrrad sicher und stabil auf dem Drivo II montiert ist.

- Es gibt keine Komponenten, die im Inneren einzeln benutzt werden können. Der Gewährleistungsanspruch verfällt, wenn das Gerät geöffnet oder abgeändert wird.

- Da die Füße aus rutschfestem, weichem Material gefertigt sind, ist es möglich, dass sie während der Benutzung Spuren auf dem Boden hinterlassen.

- Bei Nichtbenutzung das Vorschaltgerät nicht am Rollentrainer angeschlossen lassen.

- Den Drivo II nicht an nassen oder feuchten Orten aufbewahren. Dies könnte die elektronischen Komponenten beschädigen.

- Nur das in der Lieferung enthaltene Vorschaltgerät benutzen.

- Die Konformität des Drivo II mit den EG-Richtlinien (siehe "Konformitätserklärung" auf Seite 114) könnte nicht mehr gegeben sein, wenn ein anderes Vorschaltgerät als das in der Lieferung enthaltene benutzt wird.

28_ VERPACKUNG

Falls der Rollentrainer aus Kundendienst- oder anderen Gründen versandt werden muss, ist eine korrekte Verpackung von grundlegender Bedeutung:

- das Speisekabel vom Drivo II abtrennen;
- das Speisekabel in einem vor Feuchtigkeit geschützten Behälter verwahren;
- den Drivo II in die Originalschachtel packen.

Falls diese Schachtel nicht zur Verfügung steht, beim Verpacken besondere Vorsicht auf das Schwungrad verwenden. Während des Versands werden die

Packstücke oft unachtsamer Behandlung und starken Stößen ausgesetzt; eine nicht ausreichend bemessene Verpackung birgt also das Risiko, den Rollentrainer auf irreparable Weise zu beschädigen. Diese Art von Beschädigung ist nicht durch die Garantie gedeckt.

N.B.: Vor Versand des Rollentrainers oder seiner Komponenten an den Kundendienst bitte auf jedem Fall vorher die Firma Elite oder deren Händler konsultieren.

29_ HINWEISE ZUR ENTSORGUNG DES PRODUKTS

1) INNERHALB DER EUROPÄISCHEN UNION

Dieses Produkt entspricht den EU-Richtlinien 2002/95/EG, 2002/96/EG und 2003/108/EG.



Am Ende seiner Lebensdauer muss dieses Produkt separat vom Hausmüll entsorgt werden.

Daruf weist auch das auf dem Gerät oder der Verpackung abgebildete Symbol der durchkreuzten Mülltonne hin. Der Benutzer muss das unbrauchbar gewordene Gerät daher bei den entsprechenden Sammelstellen zur getrennten Entsorgung (elektronischer bzw. elektrotechnischer Müll) abgeben oder es beim Kauf eines Neugeräts der gleichen Art an den Händler zurückgeben.

Die richtige Entsorgung trägt dazu bei, mögliche negative Auswirkungen auf Umwelt und Gesundheit zu vermeiden und fördert die Wiederverwendung der Materialien, aus denen sich das Gerät zusammensetzt.

2) IN NICHT-EU-LÄNDERN

Wenden Sie sich bitte an die zuständige Lokalbehörde und informieren Sie sich darüber, wie Sie vorgehen müssen, um eine umweltgerechte Entsorgung dieses Geräts zu gewährleisten.

Technischer Kundendienst:

Phone +39 049 5940044

e-mail: info@elite-it.com

ENGLISH

Thank you for purchasing Drivo II.

01_GENERAL SAFETY WARNINGS

Before using your trainer, carefully read the warnings listed below for your health and safety.

1. The appliance is not to be used by persons (including children) with reduced physical, sensory or mental capabilities, or lack of experience and knowledge, unless they have been given supervision or instruction.
2. Children being supervised not to play with the appliance.
3. Before beginning a training programme, undergo a physical examination certifying good health.
4. Choose a training level compatible with your physical endurance and the status of your health.
5. If you feel particularly fatigued or sore while exercising, stop using the trainer immediately and consult your doctor.
6. Use only the supplied charger (mod. 6A-181WP12).

The Drivo II compliance with EU laws (see "Declaration of conformity", page 114) may be voided if a charger different from the original is used.

The above warnings are general and not exhaustive of all the precautions that should be taken for the proper and safe use of the trainer; which is solely the responsibility of the user.

02_INTRODUCTION

Drivo II is a direct transmission hometrainer with electronically managed magnetic resistance.

- Drivo II features an extensive range of resistance and power output, direct and accurate power measurement,

smooth pedalling and compatibility with open data transmission standards.

- Drivo II also features a patented double transmission belt system that measures power values, a revolutionary concept in indoor training.

This hometrainer is an ergometer that directly and accurately measures power output.

Resistance is generated by an extremely quiet integrated magnetic braking unit.

The electronic Drivo II is able to connect to personal computers, mobile devices (iOS and Android) and cycle computers that feature ANT+ and/or Bluetooth Smart technology.

Drivo II includes a subscription for a trial period to the My E-Training software (iOS, Android, Windows, Mac).

Important features of My E-Training are:

- Video training
- Personalized training programs
- Google maps training
- Saving, importing and exporting data

By using an open ANT+ FE-C protocol, Drivo II is also compatible with many other non-Elite software programs that feature the same wireless protocol.

There are many software programs / apps / devices on the market that are compatible with this protocol, and therefore are fully compatible with Drivo II.

03_FREEHUB COMPATIBILITY

Drivo II is equipped with a freehub body compatible with 9/10/11-speed cassettes by Shimano® / SRAM® or by other manufacturers that use the Shimano® Standard.

An accessory freehub body compatible with Campagnolo® 9/10/11 speed cassettes is available to replace the original Shimano compatible body provided on Drivo II; body replacement instructions can be found on page 43.

Drivo II is compatible with bikes with 130 to 135 mm hubs with 5 mm diameter quick release and with bikes with 12 mm x 142 mm thru-axle hubs.

The following accessories are available:

- boost adapter for bicycles with 148mm thru axle with 12mm diameter.
- adapter for bicycles with 135mm thru axle with 10mm and 12mm diameter.

If you are unsure about the type of derailleur on your bicycle, refer to the bicycle documentation or contact your dealer to ensure compatibility with Drivo II.

04_POWER RANGE

The power range covered by the roller is very wide and depends on the speed. The faster you pedal, the wider the power range. Nevertheless there may be extreme conditions where the required power is outside of the range (too high or too low).

In these cases the roller delivers the maximum/minimum possible, and resumes working correctly as soon as the conditions return to being compatible with the power deliverable by the Drivo II. When the required power is outside the available power range, the roller displays on the monitor the actual power it is producing and not the theoretical power.

05_SLOPE

The maximum simulatable slope on the Drivo II is a function of speed and the weight of the individual rider. In fact, the power required to pedal up a slope is function of the speed (faster= more power) and of the weight (the heavier the rider, the more power is required to climb any given slope). Drivo II uses a magnetic braking system that acts directly on a moving metallic disc to gradually and uniformly adjust resistance. This technology allows for very accurate changes in slope, even when small, by taking into account the inertia experienced when riding on the road. Both increases and decreases in resistance adjustment are thereby gradual. This system also ensures that pedals will not lock-up, which could have occurred at exceedingly high power outputs.

06_POWER MEASUREMENT

Drivo II features an integrated power measurement system. This patented system measures with great accuracy the power developed by the cyclist during training. Measured power accuracy: $\pm 0,5\%$. Please visit www.elite-it.com for more info.

07_DATA TRANSMISSION PROTOCOLS

Drivo II uses two different transmission protocols to interact and send data to software / app / device.

Please contact the app / software / device manufacturer to verify compatibility with one or more of these protocols.

ANT+

ANT+ FE-C: this protocol allows the software / app / device to receive training data and adjust hometrainer resistance. This protocol permits total interaction with the hometrainer.

ANT+ Speed&Cadence*: this protocol transmits hometrainer speed and cadence data. Although more common than the ANT+ FE-C, it does not allow interaction and the app/software/device.

ANT+ Power: this protocol transmits the cyclist's power output data. Also much more common than the ANT+ FE-C, but this protocol does not allow interaction between the hometrainer and the app/software/device.

With the exception of smartphones that feature integrated ANT+ connectivity, a USB dongle is necessary to connect via the ANT+ protocol. If iOS devices are used, a specific dongle is needed (not included).

A complete list of ANT+ compatible devices is available at: <http://www.thisisant.com/directory/>

BLUETOOTH SMART

Fitness Machine - Indoor Bike service (FTMS). This protocol sends training data to compatible software / app / device and adjusts resistance on the hometrainer.

This protocol offers total interaction with the hometrainer.

Speed&Cadence Service*: this protocol transmits hometrainer speed and cadence data, but does not allow interaction between software / app / device and the hometrainer.

Power Service: this protocol transmits the cyclist's power output data, but will it also not allow interaction between software / app / device and the hometrainer.

In most cases, smartphones and tablets already feature Bluetooth Smart connectivity, so there is no need for additional components to communicate with the Drivo II. However, the more outdated devices might not be compatible. Please consult your app provider to make sure that it's Bluetooth Smart compatible.

NOTE: When the hometrainer is connected to the device by a Bluetooth Smart protocol, it cannot be connected to additional Bluetooth devices.

This is a restriction of the Bluetooth Smart protocol itself.

** Warning: should the software / app / device employ the Speed&Cadence protocol to read speed data, it is necessary to set a circumference value for the wheel that equals the real wheel value divided by 3,4. For instance: if the wheel circumference equals 2095mm, the value to input as circumference equals $2095 / 3,4 = 616\text{mm}$.*

08_LED LIGHTS

Drivo II transmits speed, cadence and power data via the ANT+ and Bluetooth Smart protocols.

There are 3 LED lights on the motherboard, displaying power supply status, motherboard status and the protocol being used.

The LED lights come in 3 colors with the following meanings:

Red = status of hometrainer power supply

- Off = Drivo II is not receiving power or has the entered sleep mode

- On = Drivo II is powered up.

Green = Drivo II is connected via the ANT+ protocol.

- Blinking = Drivo II is awaiting connection.
- On = Drivo II is transmitting data via the ANT+ protocol.

Blue = Drivo II is connected via the Bluetooth Smart protocol.

- Blinking = Drivo II is awaiting connection.
- On = Drivo II is transmitting data via the Bluetooth Smart protocol.

09_POWER SENSOR CALIBRATION

Drivo II can calibrate the internal power measurement system, which clears the system settings in order to always obtain accurate power values.

The process is very simple, just select any type of training on the home trainer and train for at least 10 minutes, then perform the appropriate function on the My E-Training software.

The calibration command in the mobile version can be found in Parameters – Advanced Configuration – Home trainer calibration, while in the desktop version it can be found in Settings – Home trainer calibration.

This is accomplished by pedalling and increasing speed until you reach a certain indicated value.

Remember to stop pedalling at the system prompt.

After a few seconds the system will indicate that the calibration process was successful.

This value is then stored in the Drivo II's memory, and accurate power data will be received from every connected device, including non-Elite third party software / app / devices.

Please note: the aforementioned calibration procedure can be conducted with software / app / devices other than the Elite ones.

10_CADENCE SENSOR

The Drivo II uses an innovative "sensorless" system that utilizes a sophisticated calculation based on speed to track pedal cadence.

When maintaining a high pedal cadence at low resistance levels, there may occasionally be a slight inaccuracy in the cadence value since it is the result of calculation and not direct monitoring. This occurs especially with fast pedalling and low resistance.

If the precision of the "sensorless" system is not sufficient, it is possible to utilize the included wired sensor.

For installation on the bike, follow the instructions on the enclosed manual.

To activate the cadence detection via the sensor, connect the sensor to the Drivo II before starting up the hometrainer. Some software allows the use of wireless sensors connected directly to the app/software/device. In this case, please consult the specifications of the software

/ app / device to verify its compatibility with wireless cadence sensors.

11_HEART RATE MONITOR

Drivo II does not feature an integrated heart rate monitor receiver; heart rate value is sent to the heart rate monitor via the device connected to Drivo II.

When using the My E-Training app, confirm that ANT+ or Bluetooth Smart smartphone protocols are compatible with the smartphone.

12_COMPATIBILITY WITH THIRD PARTY SOFTWARE / APP / DEVICES

Drivo II includes a subscription for a trial period to My E-Training software. We suggest using this as it's complete and features numerous options for cyclist needs.

Thanks using standard protocols, Drivo II is also compatible with all other software / app / devices that are compatible with Drivo II's standards. Particularly, when the software / app / device is compatible with the ANT+ FE-C and Bluetooth Fitness Machine (FTMS) profile, it will be possible to have total interaction between Drivo II and these devices.

If, however the software / app / device is compatible with one or more protocols other than Drivo II, it will be possible to display training data but not to adjust resistance.

The list of software / app / devices compatible with the various ANT+ protocols can be found on the www.thisisant.com/directory

13_COPYRIGHT

No part of this manual may be reproduced or transmitted without the written authorization of Elite S.r.l.

The Elite Drivo II software and relative code are property of Elite S.r.l.

International copyright law protects the software.

The Elite Drivo II software must be treated like any other copyrighted material, such as books.

Users undertake not to modify or adapt the programme. Users also undertake not to decompile, disassemble or attempt in any way to discover the native software code.

14_NOTE

- Elite cannot be held responsible for any malfunction involving third party software / app / device.

- The presence of high-voltage electric lines, traffic lights, electric railway lines, bus or tram electric lines, television sets, automobiles, cycle computers, gym equipment and mobile phones inside the operating range of the console, etc., can be the cause of interference. Therefore the use of other wireless receivers may alter or completely inhibit

operation of the Drivo II due to such interference.

Do not expose the Drivo II to direct sunlight for long periods when they are not in use.

15_PRODUCT MODIFICATIONS

Also in view of any technical update, ELITE reserves the right to make changes to the products or their specifications without being obliged to notify or inform the Customer beforehand for:

- changes that do not affect negatively the product performance;
- changes required to meet or improve the product specifications;
- changes necessary for the products to comply with the applicable legal requirements.

ELITE also reserves the right to supply these products with these improvements without being obliged to or responsible for applying the same modifications to any previously purchased products, reserving also the right to change prices and model availability according to market conditions, component availability and other corporate considerations.

16_DISCLAIMER

Elite S.r.l. is not liable for any temporary or permanent damage to the physical integrity of the user, whether direct or indirect, resulting from the use of the trainer.

17_NAME AND LIST OF COMPONENTS

Your Drivo II electronic trainer is made of the following components:

| | |
|---|----------|
| N°1 Drivo II body | (Ref. A) |
| N°2 Freehub body spacer | (Ref. B) |
| N°1 Chainstay adapter | (Ref. C) |
| N°1 Left chainstay adapter L=130-135 mm (5,1-5,3 inches) | (Ref. D) |
| N°1 Right chainstay spacer adapter L=142 mm (5,6 inches) | (Ref. E) |
| N°1 Left chainstay spacer adapter L=142 mm (5,6 inches) | (Ref. F) |
| N°1 Power supply | (Ref. G) |
| N°1 Quick release | (Ref. I) |
| N° 1 Left leg | (Ref. L) |
| N° 1 Right leg | (Ref. R) |
| N° 1 Central support | (Ref. O) |
| N° 2 TBEI M6x60 screws | (Ref. P) |
| N° 6 M6 washers | (Ref. Q) |
| N° 2 M6 nuts | (Ref. S) |
| N° 2 TBEI M8x35 screws | (Ref. T) |

18_ASSEMBLING THE DRIVO II

- Disassemble the Drivo II body (Ref. A)
- Place the Drivo II body (Ref. A) vertically as indicated (Pic.1) and hold it in place with the upper handle
- Spread the leg until you can hear the safety lever click (Pic.2 and Pic. 3).
- Place the home trainer on a flat surface and insert the side legs (Ref. L and Ref. R) (Pic. 4).
- Screw the M8x60 screws with the washers and the M8 nut (Ref. P – Q – S) until it touches the side legs and starts rotating them (Pic. 5).
- Spread the side legs (Ref. L - Ref. R) to its max extent (Pic 6).
- The centering pin must be aligned with the bracket holes (Fig. 7).
- Tighten the safety knob (Pic. 8).
- Insert the central support (Ref. O)(Pic. 9)
- Tighten the screws + M8 washers (Ref. T- Q)(Pic. 10)
- Make sure the hometrainer is stable (Pic 11), otherwise operate on the adjustable feet (Pic 12A - 12B).
- Warning! the central support must remain at least 3 mm above ground (Pic. 13).

19_INSTALLING THE SPROCKET CASSETTE ON THE DRIVO II FOR M5 L=130 MM AND L=135 MM CHAINSTAYS

- Assemble the sprocket cassette on the freehub by aligning the groove profiles.
- 2 spacers (Ref. B) are usually needed for the Shimano® / SRAM® 9 speed cassette (Pic. 14), 1 spacer for the 10 speed cassette (Pic. 15) and no spacer is required for the 11 speed cassette (Pic. 16). Depending on the cassette brand you are using there might be some differences with the aforementioned general data.
- Using the torque wrench, tighten the lock ring supplied with the cassettes onto the freehub body (Pic. 17).
CAUTION!

Strictly follow the instructions provided by the cassette manufacturer with regard to specific installation techniques, the need for additional spacers and torque specifications.

NOTE: please contact your dealer if you have questions or are unable to install the cassette. The warranty does not cover any damage to the bicycle and/or Drivo II in the event of incorrect installation.

- Drivo II includes the correct 5mm diameter quick release adapter for dropout spacing ranging from 130mm (5,1 inches) to 135mm (5,3 inches). Therefore, on bikes with 130-135mm (5,1 to 5,3 inches) dropout spacing, insert the left dropout adapter (Ref. D) (Pic. 18). Please consult the paragraph 21 for bikes with 12mm diameter (0,47 in.)

x and 142mm (5,6 in.) thru-axle spacing.

20_ASSEMBLING YOUR DRIVO II

- Loosen the bike's rear brake and place the chain on the smallest rear sprocket and the largest front chainring. Remove the quick release from the rear wheel.

- Insert the quick release and the dropout adapter (Rif.C) on the Drivo II sprocket cassette (Pic. 19).

- Place the bicycle chain onto the smallest sprocket of Drivo II (Pic 20).

- Fully fit the bicycle's rear dropouts onto Drivo II's cassette (Pic. 21), paying careful attention to the correct internal or external position, based on the type of bicycle:

- External triangle adapter (Rif. C) for road and time trial bikes (130mm triangle) (Pic.22).

- Internal triangle adapter (Rif. C) for mountain bikes (135mm triangle) (Pic. 23).

NOTE: the knurled side of the triangle adapter (Rif. C) must be facing the bicycle dropout.

Securely fix the bicycle to Drivo II and firmly close the quick release. The resulting pressure should keep the bicycle dropouts locked to the Drivo II.

21_INSTALLING THE SPROCKET CASSETTE ON THE Drivo II FOR Ø12 L=142 mm CHAINSTAYS

- For bikes with rear thru-axle you need to change the sleeve set in the chainstay spindle:

1) If it's inserted, remove the left adapter (Ref. D) and unscrew the right adapter for 130-135 mm chainstays (Pic.24);

2) Screw the right adapter to its end (Ref. E) and insert the left adapter (Ref. F) for 142 mm chainstays (Pic.25);

3) Attach the spacer (Ref. E) with the 17mm key (11/16 inches) with a 5Nm tightening torque (44 in-lbs). Use a medium strength, oil-tolerant threadlocker to lock the nut on the spindle;

4) Loosen the rear brake of the bicycle and place the chain on the smallest sprocket of the rear wheel and the front chainring. Remove the thru-axle from the rear wheel.

5) Position the bicycle's rear dropouts on the axle of the sprocket cassette of the Drivo II.

6) Insert the thru-axle on the Drivo II sprocket cassette shaft.

7) Make sure the bicycle is safely positioned on the Drivo II and lock the thru-axle with a strong push. The pressure should make the bike dropouts remain locked onto the structure of the Drivo II.

Make sure the bike is stable by pushing and pulling the top tube of the frame and the saddle. Should the bike still be moving a little on the Drivo II, use more force to lock the thru-axle.

- Start pedalling. Ride very slowly at first and increase your speed gradually until you become familiar with the features of Drivo II.

22_CONNECTIONS

- Drivo II has an electronic motherboard that is powered via a standard power supply adapter (included).

- Connect the power supply to the grid and the jack to the proper connector on the back of the Drivo II. A small vibration indicates that the system is booting up to its initial position. This operation might last up to 15 seconds.

Hang the power supply cable on the dedicated hanger (Pics 26 and 27).

- The Drivo II compliance with EU laws (see "Declaration of conformity", page 114) may be voided if a different charger from the original is used.

23_REMOVING THE BICYCLE

- Shift the bicycle chain on the smallest cassette sprocket of Drivo II and of the smallest front chainring of the bicycle.

- Open up the quick release (or remove the thru-axle) and remove the bicycle from the Drivo II.

- To avoid clutter or for transportation: loosen the knobs (Pic. 28) and fold the side legs (Pic. 29 - 30).

24_RECOMMENDATIONS FOR USE

Choose a cassette range that is compatible with your goals and fitness level:

1) cassettes with a range of 11 to 23/25 teeth are recommended for professional athletes and amateurs who are able to develop high power output.

2) Cassettes with a greater number of teeth, such as 12/13 to 27 /29, are recommended for all other cyclists.

- Derailleurs should work properly after bicycle installation on Drivo II. Occasionally, an adjustment may be necessary for proper operation. If you have any questions, please contact your dealer to ensure proper derailleur operation with Drivo II.

25_INSTRUCTIONS ON HOW TO INSTALL THE FREEHUB WITH CAMPAGNOLO® 9/10/11 SPEED SPROCKET CASSETTES

- To replace the original freehub body installed on Drivo II with the accessory body compatible with Campagnolo® 9/10/11 speed cassettes, follow the procedure below:

1) Unscrew the adapter on the cogset shaft (Pic. 31).

2) Remove the freehub body from the Drivo II shaft (Pic. 32).

3) Fully insert the Campagnolo® cassette compatible freehub body (Pic. 33-34).

4) Tighten the cog set shaft adapter using a 5 mm hex wrench to a torque of 5 Nm (44in-lbs). Use a medium-

strength oil tolerant threadlocker to lock the adapter on the shaft.

- 2 spacers (Ref. B) are usually needed for the 9 speed cassette (Pic. 14), 1 spacer for the 10 speed cassette (Pic. 15) and no spacer is required for the 11 speed cassette (Pic. 16). Depending on the cassette brand you are using there might be some differences with the aforementioned general data.

ATTENTION!

Strictly follow the instructions provided by the cassette manufacturer with regard to specific installation techniques, the need for additional spacers and torque specifications.

NOTE: Please contact your dealer if you have questions about installation or if you cannot install the cassette. The warranty does not cover any damage to the bicycle and/or Drivo II in the event of incorrect installation.

26_MAINTENANCE

Drivo II does not require any specific scheduled maintenance, however the following precautions are recommended:

- wipe the trainer clean with a cloth after each training session to prevent the accumulation of dust and sweat;
- Do not clean or degrease the bicycle chain while the bike is mounted on Drivo II as solvents can cause irreparable damage to the bearings or other internal mechanical parts;
- Check that the quick release is properly secured and fully working before every training session.

WARNING: The tension of the internal transmission belt is tested on every product by Elite's assembly department; do not alter belt tension as the power sensor must be recalibrated with every variation in belt tension.

- The belt tension may lessen after multiple uses or after particularly intensive training sessions, and as a consequence, the accuracy of the transmission of the user power output may reduced. If that's the case, you might need to increase the transmission belt tension by the following method:

- 1) Remove the motherboard cover (Pic. 35).
- 2) loosen the adjustment locking screw by one full turn, so that you can then turn the adjusting nut (Pic. 36).
- 3) Turn the adjusting nut half a turn to tighten the belt correctly (Pic. 37).
- 4) Begin the calibration procedure as indicated in paragraph on page 41.
- 5) Repeat the previous operation if data transmission still not correct.
- 6) Once calibration is done replace the motherboard cover (Pic. 38).

WARNING!: Make sure the re-tensioning procedure has been pre-approved by Elite's tech assistance department

before re-tensioning the belt (Pic. 39). Breaking the anti-tampering seal invalidates the product's warranty.

27_WARNING

- Drivo II becomes hot during use. Wait for it to cool before touching the resistance unit covers.
- Use the Drivo II trainer as described in the manual.
- Drivo II is not equipped with an emergency brake.
- Drivo II has been designed and manufactured to ensure maximum safety of the user and/or third parties, but people, children and pets should be kept away from the trainer during use as contact with the moving parts of the trainer and the bicycle may result in damage or injury.
- Never put your fingers or foreign objects of any kind through the slots on Drivo II, as there will be high risk of damage to the trainer and/or serious physical injury.
- Before you start training, place the trainer in a suitable location, away from any potentially dangerous objects (furniture, tables, chairs...) so as to avoid any risk of accidental or inadvertent contact.
- The Drivo II is to be used by only single rider at a time.
- The max weight limit of the user is 113 kg / 250 lb in accordance with the referenced norm EN 957-1 Class HC.
- Always check the safety and stability of the bicycle on Drivo II before training.
- No part of the product has any use beyond its original application. The warranty will be void if the unit has been opened or tampered with.
- Since the feet are made of soft non-slip material, they may leave traces of rubber on the floor during use.
- Do not leave the charger plugged in while not in use.
- Do not store the Drivo II in cold and damp places. This may damage its electronic components.
- Use only the supplied charger. The Drivo II compliance with EU laws (see "Declaration of conformity", page 114) may be voided if a charger different from the original is used.

28_PACKAGING

If the roller needs to be shipped, careful packaging is critical:

- remove the charger cable from the Drivo II;
- put the cable in a humidity-free container;
- pack up the Drivo II in its original box. During shipments, packs often undergo mistreatment and very hard impacts, therefore inadequate packing can result in permanent damage to the roller. This type of damage is not covered by the warranty.

Note: before sending the roller or any other component assistance, always firstly consult Elite or the distributor.

Any items received without prior agreement will be rejected

29_ INFORMATION ON PRODUCT DISPOSAL

1) WITHIN THE EUROPEAN UNION

This product conforms with European Directives 2002/95/CE, 2002/96/CE and 2003/108/CE.



The crossed bin symbol given on the equipment or on the packaging indicates that at the end of its service life the product must be collected separately from other waste.

Therefore at the end of its useful life the user must take the equipment to an appropriate centre for the differentiated collection of electronic and electrotechnical waste, or return it to the dealer when purchasing a new product of equivalent type.

Adequate differentiated collection for subsequent sending of the scrapped equipment to recycling, treatment and environmentally-friendly disposal can help prevent possible negative consequences for the environment and the health of people and favours the reuse and/or recycling of the materials from which the equipment is made.

Improper disposal of the product by the user could involve penalties as specified by the regulations in force.

2) IN NON-EU COUNTRIES

If you want to dispose of this product, please contact your local authorities and ask them what disposal method applies.

Technical assistance:

Ph +39 049 5940044

e-mail: info@elite-it.com

Muchas gracias por comprar Drivo II.

01_ADVERTENCIAS GENERALES DE SEGURIDAD

Antes de empezar a usar el Drivo II, lea atentamente las advertencias indicadas a continuación para su salud y seguridad.

1. El aparato no debe ser utilizado por personas (incluidos niños) con capacidades físicas, sensoriales o mentales reducidas, o sin experiencia o conocimientos, a menos que sean adecuadamente supervisados y formados.

2. Debe vigilarse que los niños no jueguen con el aparato.

3. Antes de comenzar el entrenamiento, sométase a un examen médico deportivo de fondo que certifique su estado de buena salud.

4. Elija un modo de entrenamiento que sea compatible con sus condiciones de salud y resistencia física.

5. Si durante el ejercicio experimenta sensaciones de especial fatiga o dolor, interrumpa inmediatamente el uso del rodillo y consulte a su médico.

6. Utilizar solo el alimentador en dotación (mod. 6A-181WP12).

La conformidad del Drivo II a las directivas comunitarias (véase “Declaración de conformidad” de página 114 podría dejar de existir si no se utiliza el alimentador entregado en dotación.

Las advertencias mencionadas anteriormente son de carácter general y no comprenden todas las precauciones que deben tomarse para un uso correcto y seguro del Drivo II, del cual el usuario es el único responsable.

02_INTRODUCCIÓN

Drivo II es un entrenador de transmisión directa con resistencia magnética controlada electrónicamente.

- Las características que distinguen a este rodillo son: la amplia gama de potencias durante el entrenamiento, la medición directa y precisa de la potencia desarrollada, la extrema fluidez de pedaleo y la compatibilidad con los estándares de comunicación abiertos.

- Drivo II se caracteriza por un sistema patentado con correa de transmisión doble, que permite utilizar un sistema de medición de la potencia, revolucionando el concepto de entrenador para el ejercicio en interiores.

Este rodillo es a todos los efectos un ergómetro, un sistema de análisis de la potencia, que permite obtener valores de potencia absolutamente precisos.

La resistencia a pedalear es generada por una unidad incorporada de frenado con tecnología magnética que garantiza el máximo silencio durante el entrenamiento.

- Drivo II es un dispositivo electrónico para realizar entrenamientos, para interconectarse con un ordenador personal, con dispositivos móviles (iOS y Android) * o con ciclocomputador con tecnología ANT+ y/o Bluetooth Smart.

Drivo II incluye una suscripción para un largo periodo de prueba al software My E-Training (iOS, Android, Windows, Mac).

Las funciones principales de My E-Training son:

- Entrenamientos con vídeos
- Programas de entrenamiento personalizados
- Entrenamientos con Google maps
- Memorización, importación y exportación de datos.

Gracias al hecho que Drivo II usa el protocolo abierto ANT+ FE-C, es compatible con muchos otros software no Elite con el mismo protocolo wireless.

De hecho, en el mercado hay muchos programas/aplicaciones/dispositivos que son compatibles con el presente protocolo y que, por lo tanto, son totalmente compatibles con Drivo II.

03_COMPATIBILIDAD RUEDA LIBRE

ELITE suministra Drivo II con una rueda libre compatible con cassette de piñones de 9/10/11 velocidades Shimano® / SRAM® y de otros fabricantes que utilizan el estándar Shimano®.

Está disponible como accesorio una rueda libre compatible con cassette de piñones de 9/10/11 velocidades Campagnolo®. En este caso es necesario sustituir la rueda

libre incluida originalmente en el Drivo II con el accesorio, siga las instrucciones en la página 51 para proceder correctamente.

Drivo II es compatible con bicicletas con cubos de 130 a 135 mm y bloqueos rápidos de 5 mm de diámetro y con bicicletas con perno pasante de 142 con 12 mm de diámetro.

El Drivo II es compatible con bicicletas que tengan bujes de 130 o 135 mm y bloqueos rápidos de diámetro 5 mm.

Los siguientes accesorios están disponibles:

- adaptador para bicicletas con eje pasante boost de 148 mm con 12 mm de diámetro

- adaptadores para bicicletas con eje pasante de 135 mm con 10 y 12 mm de diámetro

Si no está seguro sobre el tipo de cambio de su bicicleta, consulte la documentación de la bicicleta o póngase en contacto con su distribuidor para garantizar la debida compatibilidad con Drivo II.

04_INTERVALO DE POTENCIA

El intervalo de potencia que el rodillo logra cubrir es muy amplio y está en función de la velocidad. Cuanto más rápidamente se pedalea, tanto más amplio es el intervalo de potencia. Sin embargo, es posible que se presenten condiciones extremas en que la potencia requerida esté fuera del intervalo (demasiado elevada o demasiado baja). En estos casos el rodillo proporciona la máxima/mínima posible, volviendo a trabajar correctamente en cuanto las condiciones vuelvan a ser compatibles con la potencia suministrable por el Drivo II. Cuando la potencia necesaria está fuera del intervalo de potencia suministrable, el rodillo visualiza en el monitor la efectiva potencia que está produciendo y no la teórica.

05_PENDIENTE

La máxima pendiente que se puede simular varía en función de la velocidad y del peso.

De hecho, la potencia necesaria para afrontar una cuesta varía en función de la velocidad con que el ciclista la afronta (más veloz = más potencia) y del peso (para "elevar" más peso hace falta más potencia). Cuando la situación requiere una potencia mayor que la máxima disponible, entonces Drivo II continúa proporcionando la potencia máxima y en consecuencia no se notará ningún aumento ulterior de la resistencia.

Drivo II utiliza un sistema magnético basado en el movimiento de un brazo de imanes dentro de un disco metálico en movimiento. Esta tecnología permite simular de manera real incluso los más pequeños cambios de inclinación, teniendo en cuenta la inercia que se produciría durante una pedaleo en carretera. El cambio de la resistencia se producirá de una manera gradual,

tanto en caso de aumentos como en caso de disminución de la resistencia. Este sistema permite evitar el bloqueo completo del pedaleo, debido a potencias demasiado altas.

06_MEDICIÓN DE LA POTENCIA

Drivo II tiene un sistema integrado de medición de la potencia. Este sistema patentado es capaz de medir con gran precisión la potencia desarrollada por el ciclista durante el entrenamiento.

La potencia medida tiene una precisión del $\pm 0,5\%$.

Para más información, consulte el sitio www.elite-it.com.

07_PROTOCOLOS DE TRANSMISIÓN

Drivo II utiliza dos protocolos de transmisión diferentes para interactuar y enviar los datos a programas/app/dispositivos.

Comprueba con el productor del app / programa / dispositivo la compatibilidad con uno o más de estos protocolos.

ANT+

ANT+ FE-C. Este protocolo permite al programa / app / dispositivo recibir los datos del entrenamiento y modificar la resistencia del rodillo. Con este protocolo es posible una interacción completa con el rodillo.

ANT+ Speed&Cadence (Velocidad&Cadencia)*. Este protocolo permite enviar los datos de velocidad y cadencia del rodillo. Este protocolo es mucho más común que el ANT+ FE-C pero no permite la interacción de la app/programa/periférica.

ANT+ Power (Potencia). Este protocolo permite enviar el dato de potencia que el ciclista está desarrollando. Este protocolo es más común que el ANT+ FE-C pero no permite la interacción de la app/programa/periférica.

A excepción de algunos teléfonos inteligentes, que tienen la conectividad ANT+ integrada, para la conexión a través del protocolo ANT+ se requiere el uso de un dispositivo USB.

Para las periféricas iOS se requiere el uso de un dispositivo USB especial (no incluida).

La lista completa de las periféricas compatibles con el protocolo ANT+ está disponible en el sitio ANT+ (<http://www.thisisant.com/directory/>).

BLUETOOTH SMART

Servicio Fitness Máquinas – Indoor Bike (FTMS). Este protocolo permite que el programa / aplicación / dispositivo compatible reciba los datos del entrenamiento y modifique la resistencia del rodillo.

Con este protocolo es posible una interacción completa con el rodillo.

Servicio Speed&Cadence (Velocidad&Cadencia)*. Este

protocolo permite enviar los datos de velocidad y cadencia del rodillo. Este protocolo no permite la interacción con un programa/app/dispositivo.

Servicio Power (Potencia). Este protocolo permite enviar el dato de potencia que el ciclista está desarrollando. Este no permite la interacción con un programa/app/dispositivo.

En la mayoría de los casos, los teléfonos inteligentes y las tabletas ya incluyen la conectividad Bluetooth Smart y, por lo tanto, no requieren componentes adicionales para poder comunicar con Drivo II. Es posible que las periféricas Bluetooth más viejas no sean compatibles. Póngase en contacto con el fabricante para comprobar la compatibilidad con Bluetooth Smart.

NOTAS: Cuando el rodillo está conectado con un protocolo Bluetooth Smart al dispositivo, ya no se puede conectarlo con otros dispositivos Bluetooth. Eso se debe a una limitación del protocolo Bluetooth Smart.

** Atención: si el programa / aplicación / dispositivo utiliza el protocolo Speed&Cadence para la recepción de la velocidad, es necesario configurar un valor de circunferencia de la rueda igual al valor real de la rueda dividido por 3,4. Por ejemplo, si la circunferencia de la rueda es de 2095 mm, en ese caso el valor que debe introducirse como circunferencia es igual a $2095 / 3,4 = 616$ mm.*

08_LEDS DE ESTADO

Drivo II envía los datos de velocidad, cadencia y potencia a través de los protocolos ANT+ y Bluetooth Smart.

En la tarjeta electrónica hay 3 LEDS que identifican el estado de alimentación y funcionamiento de dicha tarjeta, y notifican el protocolo que está en uso.

Los LEDS tienen 3 colores:

Rojo = identifica la alimentación del entrenador.

- Apagado = Drivo II no es alimentado o está en modo de ahorro de energía

- Encendido = Drivo II es alimentado.

Verde = identifica el funcionamiento de Drivo II con el protocolo ANT+.

- Parpadeante = a la espera de una conexión.

- Encendido = Drivo II transmite utilizando el protocolo ANT+.

Azul = identifica el funcionamiento de Drivo II con el protocolo Bluetooth Smart.

- Parpadeante = a la espera de una conexión.

- Encendido = Drivo II transmite utilizando el protocolo Bluetooth Smart.

09_CALIBRACIÓN SENSOR POTENCIA

Drivo II permite realizar una calibración del sistema interno de medición de potencia, que consiste en poner en cero los offset presentes en el sistema, a fin de obtener valores de potencia cada vez más precisos.

Este procedimiento es muy sencillo. Consiste en realizar cualquier tipo de entrenamiento en el rodillo durante al menos 10 minutos y, a continuación, lanzar una pequeña función en el software My E-Training.

En la versión móvil, se puede encontrar la función de calibrado en: Parámetros - Configuración avanzada - Calibrado del rodillo.

En la versión de escritorio, se puede encontrar la función de calibrado en: Configuraciones - Calibrado del rodillo.

El procedimiento requiere comenzar a pedalear y aumentar la velocidad hasta un cierto valor.

Cuando se requiere dejar de pedalear, deje de hacerlo de inmediato.

Después de unos pocos segundos el procedimiento notificará que la calibración se llevó a cabo con éxito.

El valor de offset se memoriza en Drivo II, a fin de permitir el envío de los valores de potencia siempre correctos a cada periférica conectada, incluso a programas/aplicaciones/dispositivos de terceros ajenos a Elite.

Nota: el procedimiento de calibración descrito anteriormente se puede realizar también con otros programas / aplicaciones / dispositivos distintos de los Elite.

10_SENSOR DE CADENCIA

El Drivo II utiliza un sistema innovador para detectar la frecuencia de pedaleo. Dicho sistema es llamado "sensorless" (sin sensor). Esto es posible gracias a un sofisticado cálculo que se basa en la velocidad. Puesto que no es una medición directa, sino el resultado de un cálculo, en particulares situaciones el valor de la cadencia podría no ser preciso. Esto ocurre sobre todo cuando se realiza una frecuencia elevada de pedaleo y baja resistencia.

En caso la precisión del sistema "sensorless" no fuese suficiente, è posible utilizar el sensor con cable incluido en la confección.

Para la instalación del sensor en la bici, seguir las indicaciones de la hoja anexa.

Para activar la detección de la cadencia con el sensor es necesario conectar el sensor al Drivo II.

Algunos programas permiten usar sensores sin cables que se conectan directamente a la aplicación/programa/periférica. En este caso, consulte las especificaciones del programa/aplicación/dispositivo para comprobar que sea compatible con los sensores de cadencia sin cables.

11_PULSÓMETRO

Drivo II no tiene en su interior un receptor para pulsómetros, el valor de la frecuencia cardíaca es enviada por el transmisor directamente a la periférica con la que

está conectada.

En el caso de la aplicación My E -Training, compruebe la compatibilidad del teléfono inteligente y del pulsómetro con el protocolo ANT+ o Bluetooth Smart.

12_COMPATIBILIDAD CON PROGRAMAS / APLICACIONES / DISPOSITIVOS DE TERCEROS

Drivo II incluye una suscripción para un largo periodo de prueba al software My E-Training (iOS, Android, Windows, Mac). Recomendamos usar este programa puesto que es muy completos y, gracias a las numerosas funciones disponibles, permiten cubrir las exigencias de los tipos de ciclistas.

Gracias al hecho de usar protocolos estándares, Drivo II también es compatible con todos los programas/aplicaciones/periféricas que son compatibles con los estándares de Drivo II. Especialmente si estos programas/aplicaciones/dispositivos son compatibles con el perfil ANT+ FE-C y Bluetooth Fitness Machine (FTMS), entonces es posible la plena interacción entre el programa/aplicación/dispositivo y Drivo II.

Si, en cambio, el programa/aplicación/dispositivo es compatible con uno o varios de los otros protocolos de Drivo II, entonces será posible visualizar los datos del entrenamiento pero no modificar la resistencia.

La lista de los programas/aplicaciones/dispositivos compatibles con los diferentes protocolos ANT+ está disponible en el sitio de ANT+: www.thisisant.com/directory

13_COPYRIGHT

Ninguna de las partes de este manual puede ser reproducida o transmitida sin autorización por escrito de ELITE S.r.l. El software del Drivo II y su relativo código son de propiedad de ELITE S.r.l. El software está protegido por las leyes internacionales del copyright. El software de Elite Drivo II tiene que ser tratado como cualquier otro material amparado por copyright, como los libros. El que use el software acepta no modificar ni adaptar el programa. También se compromete a no descompilar, desensamblar ni intentar de cualquier manera descubrir el código originario del software.

14_NOTAS

- Elite no es responsable de eventuales fallos con otros programas/aplicaciones/dispositivos.
- Los dos protocolos de comunicación son exclusivos, por tanto Drivo II envía los valores a ANT+ o a Bluetooth Smart, no simultáneamente; cuando se produce la conexión

con un protocolo, Drivo II deja de transmitir con el otro protocolo.

- La presencia de líneas eléctricas de alto voltaje, semáforos, líneas ferroviarias eléctricas, líneas eléctricas de autobús o tranvías, aparatos televisivos, automóviles, ciclo ordenador, equipos de gimnasio y teléfonos móviles en el radio de acción de la consola o el cruce de pasos de seguridad eléctricos pueden ser causa de interferencias.
- Por lo tanto, el uso de otros receptores wireless podría alterar o inhibir completamente el funcionamiento del Drivo II a causa de estas interferencias. Evitar exponer el Drivo II a la luz directa del sol por periodos prolongados cuando no está siendo utilizado.

15_MODIFICACIONES EN LOS PRODUCTOS

ELITE, también en consonancia con la actualización tecnológica, se reserva el derecho de realizar modificaciones en los productos o sus características sin estar obligada a notificarlas o a otra comunicación previa al cliente en caso de:

- a) modificaciones que no afecten de forma negativa el rendimiento del producto;
- b) modificaciones necesarias para cumplir o mejorar las especificaciones del producto;
- c) modificaciones necesarias para cumplir los requisitos legales o reglamentarios aplicables.

ELITE también se reserva el derecho de suministrar productos con tales mejoras sin ninguna obligación o responsabilidad de introducir las mismas modificaciones en los productos comprados previamente, y se reserva el derecho de cambiar los precios y la disponibilidad de los modelos de acuerdo con las condiciones del mercado, la disponibilidad de los componentes y otras consideraciones de la empresa.

16_EXENCIÓN DE RESPONSABILIDAD

Elite Srl no se hace responsable de los daños temporales o permanentes a la integridad física del usuario que sean una consecuencia directa o indirecta del uso del Drivo II.

17_NOMBRE Y RELACION DE COMPONENTES

El Drivo II debe incluir los siguientes componentes:

- | | |
|--|----------|
| N.º1 Cuerpo Drivo II | (Ref. A) |
| N.º2 Separador cuerpo rueda libre | (Ref. B) |
| N.º1 Adaptador carro | (Ref. C) |
| N.º1 Adaptador izquierdo carro | |
| L=130-135 mm (5,1-5,3 pulgadas) | (Ref. D) |
| N.º1 Separador Adaptador derecho carro | |

| | |
|--|----------|
| L=142 mm (5,6 pulgadas) | (Ref. E) |
| N.º1 Separador Adaptador izquierdo carro | |
| L=142 mm (5,6 pulgadas) | (Ref. F) |
| N.º1 Alimentador | (Ref. G) |
| N.º1 Liberación rápida | (Ref. I) |
| N.º 1 Pata izquierda | (Ref. L) |
| N.º 1 Pata derecha | (Ref. R) |
| N.º 1 Apoyo central | (Ref. O) |
| N.º 2 Tornillo TBEI M6x60 | (Ref. P) |
| N.º 6 Arandelas M6 | (Ref. Q) |
| N.º 2 Tuerca M6 | (Ref. S) |
| N.º 2 Tornillo TBEI M8x35 | (Ref. T) |

18 ENSAMBLAJE DE DRIVO II

- Desembalar el Cuerpo Drivo II (Ref. A)
- Posicione el Cuerpo Drivo II (Ref. A) verticalmente como se indica en la Fig. 1 y manténgalo en posición con la manilla superior
- Abra la pata hasta oír el clic de la palanca de seguridad (Fig. 2 y Fig. 3).
- Apoyar el rodillo en un plano e introducir las patas laterales (Ref. L y Ref. R) (Fig. 4).
- Enroscar los tornillos M8x60 con arandelas y tuerca M8 (Ref. P – Q – S) hasta embragar las patas laterales permitiendo la rotación de las mismas (Fig. 5).
- ¡Abra las patas laterales (Ref. L y Ref. R) hasta su apertura máxima (Fig. 6).
- El pasador de centrado debe alinearse con los orificios del soporte (Fig. 7).
- Apriete los volantes de seguridad (Fig. 8).
- Introducir el apoyo central (Ref. O)(Fig. 9)
- Enroscar los tornillos + arandelas M8 (Ref. T- Q)(Fig. 10)
- Compruebe la estabilidad del rodillo (Fig. 11) o, de lo contrario, interviene en las patas ajustables (Fig. 12A y 12B).
- ¡Atención! El apoyo central debe estar a aproximadamente 3 mm del suelo (Fig. 13).

19 INSTALACIÓN CAJA PIÑONES SOBRE EL DRIVO II PARA CARROS DE M5 L=130 MM E M5 L=135 MM

- Ensamble los piñones de cassette en la rueda libre alineando los perfiles acanalados.
- Normalmente se necesitan n.º 2 separadores (Ref. B) para la caja de 9 velocidades Shimano® / SRAM® (Fig. 14), N.º1 separador para la caja de 10 velocidades (Fig. 15) y ningún separador para la caja de 11 velocidades (Fig. 16). Dependiendo de la marca de la caja utilizada pueden existir diferencias respecto a los anteriores datos, que son de tipo general.
- Con una llave de torsión, apriete la abrazadera de fijación

suministrada con los piñones de cassette a la rueda libre (Fig. 17).

¡ATENCIÓN!

Siga estrictamente las instrucciones del fabricante de los piñones de cassette con respecto a las técnicas de montaje específicas, los espaciadores adicionales y los pares de apriete.

NOTA: en caso de duda o si no es capaz de montar el cassette de piñones, póngase en contacto con su distribuidor; la garantía no cubre los daños a la bicicleta/o al Drivo II en caso de montaje incorrecto.

- Drivo II predispone ensamblado el adaptador derecho para desenganche rápido \emptyset 5 mm y tirantes traseros de 130 mm (5,1 pulgadas) a 135 mm (5,3 pulgadas). Para bicicletas con tirantes traseros 130-135 mm (5,1 -5,3 pulgadas) solo deberá introducir el adaptador de los tirantes traseros izquierdo (Ref. D) (Fig. 18). En cambio, para bicicletas con perno pasante \emptyset 12 mm (\emptyset 0,47 pulgadas) y tirantes traseros de 142 mm (5,6 pulgadas) consulte el apartado 21.

20 MONTAJE DE LA BICICLETA EN EL DRIVO II

- Suelte el freno trasero de la bicicleta que desea utilizar y coloque la cadena en el piñón más pequeño de la rueda trasera y de la corona delantera. Quite el desenganche rápido de la rueda trasera.
 - Inserte el desenganche rápido y el adaptador de los tirantes traseros (Ref. C) en el árbol de los piñones del cassette Drivo II (Fig. 19).
 - Coloque la cadena de la bicicleta en el piñón más pequeño del Drivo II (Fig. 20).
 - Coloque completamente las punteras traseras de la bicicleta en el árbol de los piñones del cassette del Drivo II (Fig. 21), prestando atención a colocar correctamente el adaptador de los tirantes traseros (Ref. C) dependiendo del tipo de bicicleta.
 - Adaptador de los tirantes traseros (Ref. C) externo para bicicleta de carretera y para contrarreloj (tirantes externos de 130 mm) (Fig. 22).
 - Adaptador de los tirantes traseros (Ref. C) interno para mountain bike (tirantes traseros de 135 mm) (Fig. 23).
- NOTA: La cara estriada del adaptador (Ref. C) debe estar dirigida para la puntera de la bicicleta.
- Fije de manera estable la bicicleta al Drivo II cerrando con fuerza el desenganche rápido para asegurar un apriete adecuado. La presión resultante debe permitir mantener bloqueadas las punteras de la bicicleta a la estructura del Drivo II.
 - Verificar la estabilidad de la bicicleta por tracción y empuje del tubo horizontal y regulando el sillín. Si la bicicleta no está fijada permanentemente al Drivo II, cierre

con más fuerza el desenganche rápido.

21_ INSTALACIÓN CAJA PIÑONES EN EL DRIVO II PARA CARROS DE Ø12 L=142 MM

- Para bici con perno pasante posterior hay que intervenir cambiando el set de casquillos presente en el eje del carro:

1) si está insertado, quitar el adaptador izquierdo (Ref. D) y destornillar el adaptador derecho para carros de 130-135 mm (Fig. 24);

1) atornillar completamente el adaptador derecho (E) e introducir el adaptador izquierdo (Ref. F) para carros de 142 mm (Fig. 25);

3) fijar el distanciador (Rif. E) utilizando la llave 17 mm (11/16 inch) con un par para ajuste de 5Nm (44in-lbs).

Para bloquear la tuerca en el eje utilizar el freno-roscas de media resistencia oleocompatible;

4) Suelte el freno trasero de la bicicleta que desea utilizar y coloque la cadena en el piñón más pequeño de la rueda trasera y de la corona delantera. Quite el perno pasante de la rueda trasera.

5) Coloque completamente las punteras traseras de la bicicleta en el árbol de los piñones del Drivo II.

6) Coloque le perno pasante en el árbol de los piñones del Drivo II.

7) Fije de manera estable la bicicleta al Drivo II cerrando con fuerza el perno pasante para asegurar un apriete adecuado. La presión resultante debe permitir mantener bloqueadas las punteras de la bicicleta a la estructura del Drivo II.

Verificar la estabilidad de la bicicleta por tracción y empuje del tubo horizontal y regulando el sillín. Si la bicicleta no está fijada permanentemente al Drivo II, cierre con más fuerza el perno pasante.

22_ CONEXIONES

Drivo II tiene una tarjeta electrónica en el interior, y se alimenta a través de un alimentador estándar (incluida).

Inserte el alimentador en la toma eléctrica y la clavija del Drivo II en el conector específico presente en la parte posterior del rodillo, una leve vibración indica que el sistema está adoptando la posición inicial. Esta operación puede tardar unos 15 seg.

Sujete el cable del alimentador al gancho de soporte del cable (Fig. 26 y Fig. 27).

- La conformidad del Drivo II a las directivas comunitarias (véase "Declaración de conformidad" de página 112) podría dejar de existir si no se utiliza el alimentador entregado en dotación.

23_ RETIRAR LA BICICLETA

- Coloque la cadena de la bicicleta en el piñón más

pequeño del cassette del Drivo II y de la corona delantera de la bicicleta.

- Abra el desenganche rápido (o quite el perno pasante) y quite la bicicleta del Drivo II.

- Para el transporte o para ahorrar espacio cuando no se usa el rodillo: afloja los volantes (Fig. 28) y dobla las patas laterales (Fig. 29 y 30).

24_ CONSEJOS DE UTILIZACIÓN

- Con el fin de utilizar mejor Drivo II es útil elegir el cassette de piñones más adecuado para sus necesidades:

1) Para los atletas profesionales y los deportistas aficionados capaces de desarrollar una alta potencia se recomienda utilizar un cassette de piñones con dientes de 11 a 23/25;

2) Para todos los demás ciclistas se recomienda utilizar un casete de piñones que tenga un mayor número de dientes, por ejemplo de 12/13 a 27/29.

- En general, el cambio de la bicicleta funciona correctamente después del montaje en el Drivo II, de vez en cuando puede ser necesario un ajuste adecuado para garantizar un funcionamiento correcto. En caso de duda, póngase en contacto con su distribuidor para asegurar un funcionamiento adecuado con el Drivo II.

25_ INSTRUCCIONES DE INSTALACIÓN RUEDA LIBRE COMPATIBLE CON CASSETTE DE PIÑONES CAMPAGNOLO® 9/10/11 VELOCIDADES

- Sustituya la rueda libre que se encuentra originalmente en el Drivo II con el accesorio compatible con cassette de piñones de 9/10/11 velocidades Campagnolo®, siguiendo los siguientes pasos:

1) Afloje el adaptador del árbol de los piñones del cassette (Fig. 31).

2) Retire la rueda libre del árbol del Drivo II (Fig. 32).

3) Inserte completamente la rueda libre compatible con cassette de piñones Campagnolo® (Fig. 33 y Fig. 34).

4) Apriete el adaptador con una llave hexagonal de 5 mm con un par de 5Nm (44in-lbs). Para bloquear el adaptador en el árbol utilice frenarroscas de resistencia media compatible con aceite.

- Normalmente se necesitan n.º 2 separadores (Ref. B) para la caja de 9 velocidades (Fig. 14), N.º1 separador para la caja de 10 velocidades (Fig. 15) y ningún separador para la caja de 11 velocidades (Fig. 16).

Dependiendo de la marca de la caja utilizada pueden existir diferencias respecto a los anteriores datos, que son de tipo general.

¡ATENCIÓN!

Siga estrictamente las instrucciones del fabricante de los piñones de cassette con respecto a las técnicas de

montaje específicas, los espaciadores adicionales y los pares de apriete.

NOTA: en caso de duda o si no es capaz de montar el cassette de piñones, póngase en contacto con su distribuidor; la garantía no cubre los daños a la bicicleta/o al Drivo II en caso de montaje incorrecto.

26_MANTENIMIENTO

El Drivo II no requiere ningún programa de mantenimiento específico. Se aconseja seguir las siguientes precauciones:

- limpiar el Drivo II con un paño húmedo después de cada entrenamiento evitando así la acumulación de polvo y sudor;

- no realice ninguna operación de limpieza de la bicicleta o de desengrasado cuando la bicicleta está montada en el Drivo II ya que los productos de limpieza pueden dañar los cojinetes o la mecánica interna;

- comprobar el correcto montaje y la funcionalidad completa del desenganche rápido antes de cada entrenamiento;

ATENCIÓN: la tensión de la correa interna de la transmisión se calibra y controla en cada producto en el departamento de montaje de Elite. No cambie la tensión de la correa ya que el sensor de potencia se debe recalibrar cada vez que se modifique la tensión de dichas correas.

- Es posible que después de varios usos o entrenamientos extremadamente intensos esta tensión se reduzca, lo que resulta en la transmisión imperfecta del esfuerzo ejercido por el usuario sobre la resistencia del sistema. En este caso, podría ser necesario aumentar la tensión de la correa de transmisión operando como se explica a continuación:

1) Quite la tapa de la tarjeta (Fig. 35).

2) desenrosca el tornillo de bloqueo del ajuste una vuelta para poder manipular el ajuste (Fig. 36).

3) Manipular el ajuste girando el tornillo media vuelta para apretar la correa correctamente (Fig. 37).

4) Apriete el tornillo de bloqueo del ajuste (del 2 punto) una vuelta con el fin de fijar el ajuste (Fig. 36).

5) Ejecute el procedimiento de calibración descrito en página 48.

6) Si se realiza esta operación y la transmisión continúa siendo no uniforme, repita la operación y vuelva a probar.

7) Una vez realizada la calibración, cierre la tapa (Fig. 38). ¡ATENCIÓN! El tensado de la correa dentada debe ser efectuado exclusivamente tras recibir la aprobación por parte de la asistencia técnica de Elite (Fig. 39). La rotura del precinto inviolable invalida la garantía del producto.

27_ATENCIÓN

- El Drivo II se calienta cuando está en uso. Debe esperar a que se enfríe antes de tocar el casco.

- Utilice el Drivo II como se describe en el manual.

- Drivo II no está equipado con un freno de emergencia.

- Drivo II ha sido diseñado y construido con el fin de garantizar la máxima seguridad de los usuarios y/o de terceros, es necesario evitar que las personas, los niños y los animales pueden acercarse al rodillo mientras se utiliza ya que las piezas móviles del rodillo y de la bicicleta puede causar daños o lesiones en caso de contacto.

- Nunca introduzca los dedos, joyas o pequeños objetos por las ranuras del Drivo II ya que existe un alto riesgo de dañar el Drivo II y/o causar daños graves a las personas.

- Antes de comenzar el entrenamiento coloque el Drivo II en un lugar adecuado, alejado de objetos potencialmente peligrosos (muebles, mesas, sillas...) con el fin de evitar cualquier riesgo de contacto involuntario y accidental con los objetos.

- El soporte está diseñado para ser utilizado por un solo ciclista

- El límite máximo de peso del usuario es de 113 kg / 250 libras en conformidad con la normativa de referencia EN 957-1 Class HC.

- Verifique la seguridad y la estabilidad de la bicicleta en el Drivo II antes de cada entrenamiento.

- No hay piezas en el interior que se puedan utilizar de manera individual. La garantía no es válida si la unidad se abre o manipula.

- Dado que los pies de apoyo están hechos de material antideslizante suave, puede ocurrir que durante el uso dejen rastros de goma en el suelo.

- No dejar el alimentador conectado al rodillo cuando no se está usando.

- No guardar el Drivo II en sitios mojados o húmedos, pues podrían quedar dañados los componentes electrónicos.

- Utilizar solo el alimentador en dotación.

- La conformidad del Drivo II a las directivas comunitarias (véase "Declaración de conformidad" de página 112 podría dejar de existir si no se utiliza el alimentador entregado en dotación.

28_EMBALAJE

En caso fuese necesario enviar el rodillo para asistencia u otras razones, un correcto embalaje es esencial:

- desconectar el cable de alimentación del Drivo II;

- colocar el cable de alimentación en un contenedor al abrigo de la humedad.

- embalar el Drivo II en la caja en que estaba embalado en origen.

Durante los envíos, los paquetes a menudo son tratados sin cuidados y sometidos a choques muy fuertes, por lo tanto los embalajes no suficientemente fuertes pueden dañar irremediablemente el rodillo. Un daño de este tipo no está cubierto por la garantía. Hay que embalar el rodillo

como si tuviera que ser lanzado con su caja desde la altura de un metro.

NOTA: sin embargo, antes de enviar el rodillo o alguno de sus componentes al servicio de asistencia, consultar siempre a Elite o a su distribuidor.

Los envíos no concordados previamente serán rechazados.

29 INFORMACIONES ACERCA DE LA ELIMINACIÓN DEL PRODUCTO

1) EN LA UNIÓN EUROPEA

Este producto es conforme a las Directivas EU 2002/95/CE, 2002/96/CE Y 2003/108/CE.



El símbolo del contenedor de basura anulado por una barra, dibujado sobre el aparato o sobre su embalaje, indica que el producto al final de su vida útil tiene que ser recogido por separado de los otros desechos. Por lo tanto, el usuario tendrá que entregar el aparato, cuando éste llegue al final de su vida útil, a los oportunos centros de recogida diferenciada de los desechos electrónicos y electrotécnicos, o bien devolverlo al vendedor en el momento de la compra de un nuevo aparato de tipo equivalente, en razón de uno a uno. La adecuada recogida diferenciada para que el aparato inutilizado sea enviado al reciclaje, al tratamiento y a la eliminación compatible con la salvaguardia del medio ambiente contribuye a evitar posibles efectos negativos sobre el medio ambiente y sobre la salud y favorece el re-empleo y/o reciclaje de los materiales de los que está compuesto el aparato. La eliminación ilegal del producto por parte del usuario conlleva la aplicación de las sanciones administrativas previstas por la normativa vigente.

2) EN PAÍSES QUE NO SON PARTE DE LA UNIÓN EUROPEA

Si se quiere eliminar el presente producto, ponerse en contacto con las autoridades locales y solicitar informaciones sobre el método de eliminación.

Asistencia técnica:

Phone +39 049 5940044

e-mail: info@elite-it.com

Merci d'avoir acheté Drivo II.

01_AVERTISSEMENTS GENERAUX EN MATIERE DE SECURITÉ

Avant toute utilisation du rouleau d'entraînement et pour votre santé et votre sécurité, veuillez lire avec attention les mises en garde indiquées ci-après.

1. L'appareil ne doit pas être utilisé par des personnes (y compris les enfants) ayant des capacités physiques, sensorielles ou mentales réduites ou un manque d'expérience et de connaissance, à moins qu'elles n'aient été informées ou renseignées de façon appropriée.
2. Veuillez surveiller vos enfants et leur interdire de jouer avec l'appareil.
3. Avant de commencer l'entraînement, veuillez passer une visite médico-sportive complète qui certifiera que vous êtes en bonne santé.
4. Choisissez un mode d'entraînement qui soit compatible avec votre condition et capacité de résistance physique.
5. Si, lors de l'entraînement, vous ressentez une sensation de grande fatigue ou des douleurs particulières, veuillez immédiatement interrompre l'utilisation du rouleau et vous rendre chez votre médecin traitant.
6. Utilisez uniquement l'alimentateur fourni (mod. 6A-181WP12). La conformité de Drivo II aux directives communautaires (voir "Déclaration de conformité" page 114) pourrait s'invalider si l'on n'utilise pas l'alimentateur fourni. Les avertissements susmentionnés ont un caractère général et non exhaustif de l'ensemble des précautions qui doivent

être adoptées pour une utilisation correcte et appropriée du rouleau d'entraînement, dont l'utilisateur est exclusivement responsable.

02_INTRODUCTION

Drivo II est un trainer à transmission directe avec résistance magnétique gérée par électronique.

- Les caractéristiques qui distinguent ce rouleau sont: une large gamme de puissances disponibles pendant l'entraînement, la mesure directe et précise de la puissance développée, l'extrême finesse de pédalage et la compatibilité avec les standards de communication ouverts.

- Drivo II se distingue par un système breveté avec double bande de transmission, ce qui permet d'utiliser un système de mesure de la puissance, en révolutionnant le concept de trainer pour un entraînement d'intérieur.

Ce rouleau est à tous les effets un ergomètre, un système d'analyse de la puissance, permettant d'obtenir des valeurs de puissance absolument précises.

La résistance au pédalage est générée par une unité de freinage intégrée disposant d'une technologie magnétique qui garantit le silence lors de l'entraînement.

- Drivo II est un dispositif électronique pour s'entraîner, à interfacer avec un ordinateur ou avec des appareils mobiles (iOS et Android) ou encore avec un compteur vélo avec ANT+ ou Bluetooth Smart.

Le Drivo II inclut un abonnement consistant en une longue période d'essai au logiciel My E-Training (iOS, Android, Windows, Mac). Les principales fonctions de My E-Training sont les suivantes :

- Entraînements avec vidéo
 - Programmes d'entraînement personnalisés
 - Entraînements avec Google Maps
 - Enregistrement, importation et exportation des données.
- Drivo II utilise le protocole ouvert ANT+ FE-C. Il est donc compatible avec de nombreux autres logiciels autre qu'Elite, ayant le même protocole sans fil.

De fait, sur le marché, de nombreux programmes/applications/périphériques sont compatibles avec ce protocole et sont donc entièrement compatibles avec Drivo II.

03_COMPATIBILITÉ CORPS DE ROUE LIBRE

Le Drivo II est fourni par ELITE avec un corps de roue libre compatible avec des cassettes 9/10/11 vitesses

Shimano® / SRAM® et d'autres constructeurs qui utilisent le Standard Shimano®.

Nous pouvons vous proposer comme accessoire, un corps de roue libre compatible avec des cassettes 9/10/11 vitesses Campagnolo®. Dans ce cas, il vous faudra remplacer le corps d'origine présent sur le Drivo II par cet accessoire, en suivant les instructions indiquées à la page 59 pour procéder correctement à la substitution.

Le Drivo II est compatible avec des bicyclettes disposant de moyeux de 130 ou 135 mm et de blocages rapides d'un diamètre de 5 mm.

Les accessoires suivants sont disponibles :

- adaptateur pour vélos avec axe traversant Boost de 148 mm avec un diamètre de 12 mm.

- adaptateurs pour vélos avec axe traversant de 135 mm avec un diamètre de 10 et 12 mm.

En cas de doute sur le type de dérailleur présent sur votre bicyclette, veuillez consulter la documentation relative à la bicyclette ou vous adresser à votre revendeur pour vous assurer de la compatibilité avec le Drivo II.

04 INTERVALLE DE PUISSANCE

L'intervalle de puissance que le rouleau parvient à couvrir est beaucoup plus ample et il est en fonction de la vitesse. Plus vite on pédale, plus l'intervalle de puissance est ample. Il est de toute façon possible qu'il y ait des conditions extrêmes où la puissance nécessaire est en dehors de l'intervalle (soit trop élevée, soit trop basse).

Dans ces cas le rouleau fournit la maximum/minimum possible, en recommençant à travailler correctement dès que les conditions redeviennent compatibles avec la puissance distribuable par Drivo II.

Quand la puissance nécessaire se trouve en dehors de l'intervalle de puissance distribuable le rouleau affiche sur l'écran la puissance effective qu'il est en train de produire et non pas la puissance théorique.

05 PENTE

La pente maximum simulable change en fonction de la vitesse et du poids. En effet, la puissance nécessaire pour affronter une côte change en fonction de la vitesse à laquelle on l'affronte (plus vite = plus de puissance) et du poids (pour «soulever » plus de poids il faut plus de puissance).

Quand la situation demande une puissance supérieure à la puissance maximum disponible, Drivo II continue à fournir la puissance maximum et par conséquent on ne sentira pas augmenter ultérieurement la résistance.

Drivo II utilise un système magnétique basé sur le déplacement d'un bras aimanté à l'intérieur d'un disque métallique en mouvement. Cette technologie permet de simuler fidèlement les moindres changements de pente,

en tenant compte de l'inertie qui se produirait lors d'un trajet sur la route. Le changement de la résistance se produira d'une manière progressive, que ce soit pour les augmentations ou les réductions de résistance. Ce système permet d'éviter le blocage complet du pédalage en raison de puissances excessives.

06 MESURE DE LA PUISSANCE

Drivo II dispose d'un système de mesure de la puissance intégré. Ce système breveté peut mesurer avec une grande précision la puissance développée par le cycliste pendant l'entraînement.

La puissance mesurée a une précision de $\pm 0,5\%$.

Pour de plus amples renseignements, consulter le site www.elite-it.com.

07 PROTOCOLES DE TRANSMISSION

Drivo II utilise deux différents protocoles de transmission pour interagir et envoyer les données vers les programmes/applications/périphériques.

Vérifiez avec le fabricant de l'appli / programme / dispositif la compatibilité avec un ou plusieurs de ces protocoles.

ANT+

ANT+ FE-C. Ce protocole permet au programme/app/périphérique de recevoir les données de l'entraînement et modifier la résistance du rouleau. Ce protocole offre une interaction complète avec le rouleau.

ANT+ Speed&Cadence (Vitesse&Cadence)*. Ce protocole permet l'envoi des données de vitesse et de cadence du rouleau. Ce protocole est bien plus commun que l'ANT+ FE-C mais ne permet pas l'interaction de l'application/programme/périphérique.

ANT+ Power (Puissance). Ce protocole permet l'envoi de la donnée de puissance que le cycliste réalise. Ce protocole est plus commun que l'ANT+ FE-C mais ne permet pas l'interaction de l'application/programme/périphérique.

À l'exception de certains smartphones qui ont une connectivité ANT+ intégrée, il faut utiliser une clé pour la connexion via le protocole ANT+.

L'utilisation d'une clé particulière (non incluse) est nécessaire pour les appareils iOS.

La liste complète des appareils compatibles avec le protocole ANT™ est disponible sur le site ANT+ (<http://www.thisisant.com/directory/>).

BLUETOOTH SMART

Service Fitness Machine – Indoor Bike (FTMS). Ce protocole permet au programme / appli / dispositif compatible de recevoir les données de l'entraînement et de changer la résistance du rouleau.

Avec ce protocole on peut avoir une interaction complète avec le rouleau.

Service Speed&Cadence (Vitesse&Cadence)*. Ce protocole permet l'envoi des données de vitesse et de cadence du rouleau. Ce protocole ne permet pas d'interaction avec un programme/app/périphérique.

Service Power (Puissance). Ce protocole permet l'envoi de la donnée de puissance que le cycliste réalise. Ce protocole ne permet pas d'interaction avec un programme/app/périphérique.

Dans la plupart des cas, les smartphones et les tablettes ont déjà une connectivité Bluetooth Smart. Aucun composant supplémentaire n'est nécessaire pour pouvoir communiquer avec le Drivo II. Il est possible que des appareils plus anciens ne soient pas compatibles. Vérifier auprès du producteur la compatibilité avec Bluetooth Smart.

REMARQUE: Quand le rouleau est connecté avec un protocole Bluetooth Smart à un dispositif, on ne peut plus le connecter à d'autres dispositifs Bluetooth. Ceci est dû à une limitation du protocole Bluetooth Smart.

* Attention : si le programme / appli / dispositif utilise le protocole Speed&Cadence pour la réception de la vitesse, il faut établir une valeur de circonférence de la roue égale à la valeur réelle de la roue divisée par 3,4. Exemple : si la circonférence de la roue est de 2095 mm, alors la valeur à insérer comme circonférence est de $2095 / 3,4 = 616$ mm.

08_LED D'ÉTAT

Drivo II envoie les données de vitesse, cadence et puissance via les protocoles ANT+ et Bluetooth Smart.

Dans la carte électronique, 3 leds indiquent l'état d'alimentation et le fonctionnement de la carte et notifient quel protocole est utilisé.

Les leds ont 3 couleurs :

Rouge = identifie l'alimentation du trainer.

- Éteinte = Drivo II n'est pas alimenté ou est en mode économie d'énergie.

- Allumée = Drivo II est alimenté.

Verte = identifie le fonctionnement du Drivo II avec le protocole ANT+.

- Clignotante = en attente d'une connexion.

- Allumée = Drivo II transmet en utilisant le protocole ANT+.

Bleue = identifie le fonctionnement du Drivo II avec le protocole Bluetooth Smart.

- Clignotante = en attente d'une connexion.

- Allumée = Drivo II transmet en utilisant le protocole Bluetooth Smart.

09_CALIBRAGE DU CAPTEUR DE PUISSANCE

Drivo II permet d'effectuer le calibrage du système interne de mesure de la puissance, qui consiste à remettre à zéro les décalages dans le système, afin d'obtenir des valeurs

de puissance toujours précises.

Cette procédure est très simple et consiste à faire un quelconque type d'entraînement sur le trainer pendant au moins 10 minutes et ensuite lancer une petite fonction dans le logiciel My E-Training.

Dans la version mobile, on peut trouver la commande de calibration dans : Paramètres – Configuration avancée – Calibration du trainer.

Dans la version desktop, vous pouvez trouver la commande de calibration dans : Paramètres – Calibration du trainer.

La procédure prévoit de commencer à pédaler et d'augmenter la vitesse jusqu'à une valeur déterminée.

Quand il est signalé d'arrêter de pédaler, arrêter immédiatement.

Après quelques secondes, la procédure avisera que le calibrage a réussi.

La valeur de décalage est mémorisée dans le Drivo II, afin de permettre l'envoi de valeurs de puissance toujours correctes pour chaque périphérique connecté, même aux programmes/apps/périphériques de tiers ne provenant pas d'Elite.

Remarque: la procédure de calibrage, décrite précédemment, peut aussi être effectuée par l'intermédiaire d'autres programmes / applis / dispositifs différents de ceux d'Elite.

10_CAPTEUR DE CADENCE

Drivo II utilise un système innovant pour la détection de la fréquence du coup de pédale.

Ce système s'appelle "sensorless" (sans capteur).

Ceci est possible grâce à un calcul sophistiqué qui se base sur la vitesse. N'étant pas une mesure directe mais le résultat d'un calcul, dans des situations particulières, la valeur pourrait ne pas être précise. Ceci à lieu surtout quand on a une fréquence élevée du coup de pédale avec une basse résistance. Dans le cas où la précision du système "sensorless" ne serait pas suffisante, on pourra utiliser le capteur avec fil inclus. Pour l'installation du capteur sur le vélo, suivez les indications de la notice.

Pour activer la détection de la cadence avec le capteur il faut brancher le capteur au Drivo II. Certains programmes permettent l'utilisation de capteurs sans fil qui se connectent directement à l'app/programme/périphérique. Dans ce cas, consulter les spécifications du programme/app/périphérique pour vérifier s'il est compatible avec les capteurs de cadence sans fil.

11_CARDIOFRÉQUENCEMÈTRE

Drivo II ne dispose pas d'un récepteur pour cardiofréquencemètres, la valeur de la fréquence cardiaque est envoyée par la bande cardiaque directement au périphérique auquel il est connecté.

Dans le cas de l'application My E-Training, vérifier les compatibilités du smartphone et du cardiofréquencemètre avec le protocole ANT+ ou Bluetooth Smart.

12_COMPATIBILITÉ AVEC LES PROGRAMMES / APPLICATIONS / PÉRIPHÉRIQUES DE TIERS

Le Drivo II inclut un abonnement consistant en une longue période d'essai au logiciel My E-Training (iOS, Android, Windows, Mac). Nous recommandons d'utiliser ce programme, car il est très complets et, grâce à ses nombreuses fonctions, il permet de couvrir les besoins de tous les types de cyclistes.

Grâce à l'utilisation des protocoles standard, Drivo II est également compatible avec tous les programmes/apps/périphériques qui sont compatibles avec les standards de Drivo II. Notamment, si ces programmes/apps/périphériques sont compatibles avec ANT+ FE-C et Bluetooth Fitness Machine (FTMS), l'interaction complète entre programme/app/périphérique et Drivo II est possible. Si en revanche, un programme/app/périphérique est compatible avec un ou plusieurs des autres protocoles de Drivo II, il sera possible de voir les données de l'entraînement, mais pas de modifier la résistance.

La liste des programmes/apps/périphériques compatibles avec les différents protocoles ANT+ est disponible sur le site d'ANT+: www.thisisant.com/directory.

13_COPYRIGHT

Aucune partie de ce manuel ne peut être reproduite ou transmise sans l'autorisation écrite d'ELITE S.r.l. Le logiciel de Drivo II et le code correspondant appartiennent à ELITE S.r.l. Le logiciel est couvert par les lois internationales sur le copyright.

Le logiciel de Elite Drivo II doit être traité comme tout autre matériel couvert par un copyright, comme les livres.

En utilisant le logiciel on accepte de ne pas modifier ou adapter le programme. On accepte également de ne pas décomposer, désassembler ou tenter de quelque façon que ce soit de découvrir le code natif du logiciel.

14_REMARQUES

- Elite n'est pas responsable des dysfonctionnements d'autres programmes/apps/périphériques.

- Les deux protocoles de communication sont exclusifs. Ainsi Drivo II envoie les valeurs non simultanément par ANT+ ou par Bluetooth Smart. Quand une connexion se produit avec un protocole, Drivo II arrête de transmettre avec l'autre protocole.

- La présence de lignes électriques à haut voltage, de feux, de lignes ferroviaires électriques, de lignes électriques

d'autobus ou tram, de téléviseurs, d'automobiles, de cyclo-ordinateurs, d'équipements de salle de gym et de téléphones portables dans le rayon d'action de la console ou la traversée de passages de sécurité électriques peuvent être la cause de brouillages.

- Par conséquent l'utilisation d'autres récepteurs Wireless pourrait altérer ou empêcher complètement le fonctionnement d' Drivo II à cause de ces interférences. Eviter d'exposer Drivo II à la lumière directe du soleil quand on ne l'utilise pas pendant des périodes prolongées.

15_MODIFICATIONS APPORTÉES AUX PRODUITS

ELITE, en fonction également de ses adaptations aux nouvelles technologies, se réserve le droit d'apporter des modifications aux produits ainsi qu'à leurs spécifications sans obligation de notification ou de toute autre communication préalable à destination du Client au sujet de :

- a) modifications n'ayant pas un impact négatif sur les prestations du produit ;
- b) modifications nécessaires à la satisfaction ou à l'amélioration des caractéristiques du produit ;
- c) modifications relatives à l'adaptation aux exigences prévues par la loi ou les règlements applicables.

De plus, ELITE se réserve le droit de proposer ses produits dotés desdites améliorations sans aucune obligation ou responsabilité d'apporter les mêmes modifications aux produits précédemment achetés, et se réserve aussi le droit de modifier les prix et la disponibilité des modèles selon les conditions du marché, la disponibilité des composants et tout autre aspect pris en considération par l'entreprise.

16_CLAUSE DE NON-GARANTIE

Elite S.r.l. ne peut être tenue pour responsable des éventuels dommages temporaires ou permanents, causés à l'intégrité physique de l'utilisateur, étant la conséquence directe ou indirecte de l'utilisation du rouleau d'entraînement.

17_NOM ET LISTE DES PIECES

Votre Drivo II doit inclure les composants suivants:

| | |
|--|----------|
| N°1 Corps Drivo II | (Réf. A) |
| N°2 Entretoises corps de roue libre | (Réf. B) |
| N°1 Adaptateur chariot | (Réf. C) |
| N°1 Adaptateur gauche chariot | |
| L=130-135 mm (5,1-5.3 inch) | (Réf. D) |
| N°1 Entretoise Adaptateur droit chariot | |
| L=142 mm (5,6 inch) | (Réf. E) |
| N°1 Entretoise Adaptateur gauche chariot | |
| L=142 mm (5,6 inch) | (Réf. E) |
| N°1 Alimentation | (Réf. G) |

| | |
|--------------------|----------|
| N°1 Quick release | (Réf. I) |
| N° 1 Pied gauche | (Réf. L) |
| N° 1 Pied droit | (Réf. R) |
| N° 1 Appui central | (Réf. O) |
| N° 2 Vis BHC M6x60 | (Réf. P) |
| N° 6 Rondelles M6 | (Réf. Q) |
| N° 2 Écrous M6 | (Réf. S) |
| N° 2 Vis BHC M8x35 | (Réf. T) |

18_MONTAGE DE DRIVO II

- Déballez le corps Drivo II (Réf. A).
- Placer le corps Drivo II (Réf. A) à la verticale comme le montre la Figure 1 et le maintenir en position au moyen de la poignée supérieure.
- Ouvrir le montant jusqu'à entendre un clic sur le levier de sécurité (Fig. 2 et Fig. 3).
- Poser le rouleau sur un plan et insérer les pieds latéraux (Réf. L et Réf. R) (Fig. 4).
- Visser les vis M8x60 avec les rondelles et l'écrou M8 (Réf. P – Q – S) jusqu'à frotter les pieds latéraux et permettre leur rotation (Fig. 5).
- Ouvrir les montants latéraux jusqu'au maximum de l'ouverture (Réf. L et Réf. R) (Image 6).
- Le goujon de centrage doit être aligné avec les trous de la griffe (Fig. 7).
- Serrer le volants de sécurité (Image 8).
- Insérer l'appui central (réf O)(Fig 9).
- Visser les vis + rondelles M8 (Réf. T- Q)(Fig 10).
- Vérifier la stabilité du rouleau (Image 11) ou sinon, intervenir sur les pieds réglables (Image 12A et 12B).
- Attention ! l'appui central doit rester à 3 mm du sol environ (fig 13).

19_INSTALLATION DE LA CASSETTE DE PIGNONS SUR DRIVO II POUR CHARIOTS DE M5 L=130 MM ET M5 L=135 MM

- Assembler la cassette de pignons sur le corps roue libre en alignant les profilés à nervures.
- Habituellement, 2 entretoises (Réf B) pour la cassette de 9 vitesses Shimano® / SRAM® (Fig 14), 1 entretoise pour la cassette de 10 vitesses (Fig 15) et aucune entretoise pour la cassette de 11 vitesses (Fig 16). En fonction de la marque de la cassette utilisée, il peut y avoir des différences par rapport aux généralités susmentionnées.
- Serrez la bague de fixation (fournie gracieusement avec la cassette) sur le corps de roue libre en utilisant une clef dynamométrique (Fig. 17).

ATTENTION !

Veuillez respecter rigoureusement les instructions de montage du constructeur de votre cassette pour ce qui concerne les spécifications techniques d'assemblage et

éventuellement les entretoises et couples de serrage de fermeture ultérieurs.

REMARQUE: en cas de doute ou si vous n'êtes pas en mesure d'assembler la cassette, veuillez contacter votre revendeur; la garantie ne couvre pas les dommages occasionnés à la bicyclette et/ou au Drivo II en cas d'assemblage incorrect.

- Drivo II prédispose d'un adaptateur droit de blocage rapide assemblé, 5 mm de diamètre et des chariots allant de 130 mm (5,1 pouces) à 135 mm (5,3 pouces). Pour les vélos avec chariot de 130-135 mm (5,1-5,3 pouces), il suffira d'insérer l'adaptateur du chariot gauche (Réf. D) (Fig. 18). En revanche, pour les vélos avec pivot traversant, 12 mm de diamètre (ø 0,47 pouces) et chariot de 142 mm (5.6 pouces), consulter le paragraphe 21.

20_ASSEMBLAGE DE LA BICYCLETTE

- Desserrer le frein postérieur du vélo et placer la chaîne de la bicyclette sur le plus petit pignon de la roue arrière et du plateau antérieur. Retirer le blocage rapide de la roue arrière.
 - Insérer le blocage rapide et l'adaptateur chariot (Réf. C) sur l'arbre de la cassette du Drivo II (Fig. 19).
 - Insérez la chaîne de la bicyclette sur le plus petit pignon du Drivo II (Fig. 20).
 - Insérez complètement les pattes arrières de la bicyclette sur l'axe de la cassette du Drivo II (Fig. 21), en faisant attention de positionner correctement l'adaptateur chariot (Réf. C) en fonction du type de bicyclette.
 - Adaptateur chariot (Réf. C) externe pour vélos de course et de contre la montre (chariot 130 mm) (Fig. 22).
 - Adaptateur chariot (Réf. C) interne pour VTT(chariot 135 mm) (Fig. 23).
- REMARQUE: la face crénelée de l'adaptateur chariot (Réf. C) doit être tournée coté patte de la bicyclette.
- Fixez fermement la bicyclette au Drivo II en fermant avec force le blocage mais sans excès. La pression obtenue doit permettre de maintenir les pattes de la bicyclette bloquées à la structure du Drivo II.
 - Vérifiez la stabilité de la bicyclette en tirant et en poussant le tube horizontal du cadre et en agissant sur la selle. Si la bicyclette n'est pas fermement fixée au Drivo II, refermez le blocage rapide avec plus de force.

21_INSTALLATION DE LA CASSETTE DE PIGNONS SUR DRIVO II POUR CHARIOTS DE Ø12 L=142 MM

- Pour les vélos avec axe passant postérieur il faut intervenir en changeant le set des douilles présent sur l'arbre du chariot :

1) S'il est inséré, enlevez l'adaptateur gauche (Réf. D) et

dévissez l'adaptateur droit pour chariots de 130-135 mm (Fig. 24) ;

2) Vissez complètement l'adaptateur droit (Réf. L) et insérez l'adaptateur gauche (Réf. M) pour chariots de 142 mm (Fig. 25) ;

3) Fixez l'entretoise (Réf. L) en utilisant la clé de 17 mm (11/16 pouces) avec un couple de serrage de 5Nm (44in-lbs). Pour bloquer l'écrou sur l'arbre utilisez le freine-filets de moyenne résistance oléo-compatible;

4) Desserrez le frein postérieur de votre vélo et placez la chaîne sur le plus petit pignon de la roue arrière et du plateau antérieur. Retirez le pivot traversant de la roue arrière.

5) Insérez complètement les pattes arrière du vélo sur l'arbre de la cassette du Drivo II.

6) Insérez le pivot traversant sur l'arbre de la cassette du Drivo II.

7) Fixez de manière stable le vélo au Drivo II en fermant avec force le pivot traversant en garantissant un serrage correct. La pression obtenue doit permettre de maintenir les pattes de fourche du vélo bloquées à la structure du Drivo II.

Vérifiez la stabilité du vélo en tirant et en poussant le tube horizontal du cadre et en agissant sur la selle. Si la vélo n'est pas solidement fixée à Drivo II, fermer avec plus de force le pivot traversant.

- Vous pouvez maintenant commencer à pédaler. Nous conseillons de pédaler très lentement et graduellement en vous familiarisant avec les fonctionnalités du Drivo II.

22_CONNEXIONS

Drivo II a une carte électronique à l'intérieur qui est alimentée via un dispositif d'alimentation standard (fournie).

Insérer le dispositif d'alimentation dans la prise électrique et le jack dans le Drivo II dans le connecteur prévu à cet effet à l'arrière du rouleau. Une légère vibration indique que le système se replace dans sa position initiale. Cette opération peut prendre jusqu'à environ 15 secondes.

Bloquer le cordon d'alimentation dans le crochet porte-câble (Fig. 26 et Fig. 27).

- La conformité de Drivo II aux directives communautaires (voir "Déclaration de conformité" page 112) pourrait s'invalider si l'on n'utilise pas l'alimentateur fourni.

23_DÉCROCHAGE DE LA BICYCLETTE

- Déballer le corps Drivo II (Réf. A).

- Ouvrir le blocage rapide (ou enlever le pivot traversant) et enlever la bicyclette du Drivo II.

- Pour le transport ou pour économiser de l'espace quand le rouleau n'est pas utilisé: desserrer les volants (Image 28) et replier les montants latéraux (Image 29 et 30).

24_CONSEILS D'UTILISATION

- Pour utiliser au mieux votre Drivo II, nous vous conseillons de choisir la cassette la plus adaptée à vos exigences:

1) Pour les athlètes professionnels et les amateurs pratiquant la compétition capables de développer des puissances élevées, nous conseillons d'utiliser une cassette ayant un braquet de 11 à 23/25;

2) Pour tous les autres cyclistes, nous conseillons d'utiliser une cassette disposant de davantage de dents, par exemple de 12/13 à 27/29.

- En principe, le dérailleur de la bicyclette fonctionne correctement après le montage sur le Drivo II, il sera peut-être nécessaire d'effectuer un réglage adapté pour en garantir le bon fonctionnement. En cas de doute, veuillez contacter votre revendeur afin de vous assurer du bon fonctionnement avec le Drivo II.

25_INSTRUCTIONS D'INSTALLATION DU CORPS DE ROUE LIBRE COMPATIBLE AVEC DES CASSETTES DE PIGNONS CAMPAGNOLO® 9/10/11 VITESSES

- Remplacer le corps de roue libre présent à l'origine sur le Drivo II avec l'accessoire compatible avec des cassettes 9/10/11 vitesses Campagnolo® en respectant les opérations suivantes :

1) Dévissez l'adaptateur présent sur l'arbre de la cassette (Image. 31).

2) Retirez le corps de roue libre de l'arbre du Drivo II (Image. 32).

3) Insérez complètement le corps compatible avec des cassettes Campagnolo® (Image. 33-34).

4) Fixez l'adaptateur en utilisant la clé hexagonale de 5 mm avec un couple de serrage de 5Nm (44 in-lbs). Pour bloquer l'adaptateur sur l'arbre, utilisez le frein filet de résistance moyenne oléo-compatible.

- Habituellement, 2 entretoises (Réf B) pour la cassette de 9 vitesses (Fig 14), 1 entretoise pour la cassette de 10 vitesses (Fig 15) et aucune entretoise pour la cassette de 11 vitesses (Fig 16). En fonction de la marque de la cassette utilisée, il peut y avoir des différences par rapport aux généralités susmentionnées.

ATTENTION !

Veuillez respecter rigoureusement les instructions de montage du constructeur de votre cassette pour ce qui concerne les spécifications techniques d'assemblage et éventuellement les entretoises et couples de serrage de fermeture ultérieurs.

REMARQUE: en cas de doute ou si vous n'êtes pas en mesure d'assembler la cassette, veuillez contacter votre revendeur ; la garantie ne couvre pas les dommages

occasionnés à la bicyclette et/ou au Drivo II en cas d'assemblage inapproprié.

26 ENTRETIEN

Le Drivo II ne requiert pas de procédure spécifique d'entretien. Néanmoins, merci de bien vouloir suivre les conseils suivants:

- nettoyez avec un chiffon le rouleau après chaque entraînement, vous limiterez ainsi le dépôt de poussière et de sueur;

- ne jamais effectuer d'opération de nettoyage de la bicyclette ou de dégraissage de la chaîne lorsque la bicyclette est montée sur le Drivo II dans la mesure où les détergents pourraient endommager de façon irréversible les roulements ou les autres organes mécaniques internes;

- contrôlez que le blocage rapide soit correctement fixé et qu'il fonctionne parfaitement avant chaque entraînement;

ATTENTION: la tension de la courroie interne de transmission est calibrée et contrôlée sur chaque produit dans l'atelier d'assemblage d'Elite. Ne pas changer la tension de la courroie car le capteur de puissance doit être recalibré lors de chaque modification de tension des courroies.

- Il est possible qu'après plusieurs utilisations, ou après des entraînements très intenses, cette tension soit réduite en entraînant une transmission imparfaite de l'effort exercé par l'utilisateur sur le système de résistance. Dans ce cas, il pourrait être nécessaire d'augmenter la tension de la courroie de transmission en opérant de la façon suivante:

- 1) Enlever le portillon de la carte (Fig. 35).
- 2) Dévissez la vis de blocage de réglage d'un tour de sorte à pouvoir ensuite agir sur le réglage (Fig. 36).
- 3) Agissez sur le réglage en vissant la vis d'un demi-tour de sorte à tendre correctement la courroie (Fig. 37).
- 4) Vissez la vis de blocage de réglage (voir point 2) D'un tour, de sorte à verrouiller le réglage (Fig. 36).
- 5) Effectuer la procédure de calibrage décrite au paragraphe 11.
- 6) Si, en effectuant cette opération, la transmission demeure encore non-homogène, répéter l'opération et effectuer un nouvel essai.
- 7) Après avoir effectué le calibrage, fermer le portillon (Fig. 38).

ATTENTION! La tension de la courroie à dents doit uniquement être effectuée après l'approbation par l'assistance technique d'Elite (Fig. 39). La rupture du scellé invalide la garantie du produit.

27 AVERTISSEMENT

- Le Drivo II se réchauffe lors de son utilisation. Veuillez attendre qu'il se refroidisse avant de toucher les coques.

- Veillez à utiliser le rouleau Drivo II tel que décrit dans le manuel d'instructions.

- Drivo II n'est pas doté d'un frein de secours.

- Drivo II a été mis au point et réalisé de sorte à garantir la sécurité maximale de l'utilisateur et/ou des tiers mais il vous faudra veiller à ce que des personnes, des enfants ou des animaux ne s'approchent pas du rouleau lors de son fonctionnement dans la mesure où les composants en mouvement du rouleau et de la bicyclette peuvent provoquer des dommages ou des blessures en cas de contact.

- Evitez absolument d'introduire les doigts, de petits objets ou des bijoux à l'intérieur des fentes présentes sur le Drivo II dans la mesure où ceux-ci pourraient endommager le rouleau et/ou provoquer des lésions, même graves, aux personnes.

- Avant de commencer l'entraînement, placez le simulateur dans un lieu adapté, éloigné d'objets potentiellement dangereux (meubles, tables, chaises...) afin d'éviter tout risque de contact involontaire et accidentel avec lesdits objets.

- La béquille est étudiée pour être utilisée par un seul cycliste.

- La limite maximum de poids de l'utilisateur est de 113 kg / 250 lb selon la réglementation de référence EN 957-1 Class HC.

- Vérifiez la sécurité et la stabilité de la bicyclette sur le Drivo II avant chaque entraînement.

- Vous ne trouverez, à l'intérieur, aucun composant qui puisse être utilisé individuellement. La garantie ne s'appliquera pas si l'unité est ouverte ou forcée.

- Les pieds ayant été construits dans une matière souple antidérapante, vous pourriez constater, lors de l'utilisation, qu'ils laissent des traces sur le sol.

- Ne pas laisser l'alimentateur accroché au rouleau s'il n'est pas utilisé.

- Ne pas garder Drivo II à des endroits mouillés ou humides. Ceci pourrait endommager les éléments électroniques.

- Utilisez uniquement l'alimentateur fourni.

- La conformité de Drivo II aux directives communautaires (voir "Déclaration de conformité" page 112) pourrait s'invalider si l'on n'utilise pas l'alimentateur fourni.

28 EMBALLAGE

- Dans le cas où il faudrait expédier le rouleau pour l'assistance ou d'autres raisons, un bon emballage est essentiel:

- débranchez le câble d'alimentation de Drivo II;

- rangez le câble d'alimentation dans une boîte à l'abri de l'humidité;

- emballez Drivo II dans la boîte qui le contenait à l'origine.

Dans le cas où la boîte ne serait pas disponible, emballez l'unité en faisant particulièrement attention au volant. Pendant les expéditions, les paquets sont souvent soumis à des chocs très violents, par conséquent des emballages insuffisamment dimensionnés risquent d'endommager irrémédiablement le rouleau. Ce genre de dommage n'est pas couvert par la garantie.

Note: consultez toujours de toute façon Elite ou son distributeur avant d'envoyer le rouleau ou une des ses pièces.

Tout envoi qui n'aurait pas été convenu sera retourné.

29 INFORMATIONS SUR LA DESTRUCTION DU PRODUIT

1) EN UNION EUROPEENNE

Ce produit est conforme à la Directive EU 2002/95/CE, 2002/96/CE and 2003/108/CE.



Le symbole de la poubelle barrée se trouvant sur l'appareil ou sur la boîte indique que le produit, après sa période d'utilité, doit être trié séparément des autres déchets.

L'utilisateur devra, par conséquent, apporter l'appareil hors service aux centres de triage des déchets électroniques et électrotechniques appropriés ou le rendre au détaillant au moment de l'achat d'un nouvel appareil de type équivalent. Le tri approprié pour l'envoi de l'appareil démonté au recyclage et le traitement aident à éviter de possibles effets négatifs sur l'environnement, sur la santé et favorise le réemploi et/ou recyclage des matériaux dont est composé l'appareil.

La destruction illégale du produit de la part de l'utilisateur comporte l'application des sanctions administratives prévues par la réglementation en vigueur.

2) DANS LES PAYS QUI NE FONT PAS PARTIE DE L'UNION EUROPEENNE

Si l'on souhaite éliminer ce produit, il faut contacter les autorités locales et s'informer sur la méthode d'élimination.

Service après-vente:

Phone +39 049 5940044

e-mail: info@elite-it.com

Molte grazie per avere acquistato Drivo II.

01_AVVERTENZE GENERALI DI SICUREZZA

Prima di iniziare ad utilizzare il rullo di allenamento, leggete attentamente le avvertenze di seguito elencate per la vostra salute e sicurezza.

1. L'apparecchio non deve essere utilizzato da persone (inclusi i bambini) con capacità fisiche, sensoriali o mentali ridotte, o mancanza di esperienza e conoscenza, a meno che non siano stati supervisionati o istruiti.

2. I bambini devono essere sorvegliati affinché non giochino con l'apparecchio.

3. Prima di iniziare l'allenamento sottoponetevi ad un'accurata visita medico-sportiva, che certifichi il Vostro stato di buona salute.

4. Scegliete una modalità di allenamento che sia compatibile con le Vostre condizioni di salute e capacità di resistenza fisica.

5. Se durante l'allenamento avvertite sensazioni di particolare affaticamento o di dolore, interrompete immediatamente l'utilizzo del rullo e consultate il Vostro medico.

6. Utilizzare solamente l'alimentatore in dotazione (mod. 6A-181WP12).

La conformità del Drivo II alle direttive comunitarie (vedi "Dichiarazione di conformità" a pagina 114) potrebbe venir meno se non viene utilizzato l'alimentatore fornito in dotazione.

Le avvertenze sopra elencate hanno carattere generale e non esaustivo di tutte le cautele che devono essere adottate per un utilizzo corretto e sicuro del rullo di allenamento, di cui l'utente è responsabile in via esclusiva.

02_INTRODUZIONE

Drivo II è un trainer a trasmissione diretta con resistenza magnetica gestita elettronicamente.

- Le caratteristiche che contraddistinguono questo rullo sono: l'ampio intervallo di potenze erogabili durante l'allenamento, la misurazione diretta e precisa della potenza sviluppata, l'estrema rotondità di pedalata e la compatibilità con standard di comunicazione aperti.

- Drivo II è caratterizzato da un sistema brevettato a doppia cinghia di trasmissione, che permette di utilizzare un sistema di misurazione della potenza, rivoluzionando il concetto di trainer per l'allenamento indoor.

Questo rullo è a tutti gli effetti un ergometro, un sistema di analisi della potenza, che permette di ottenere valori di potenza assolutamente precisi.

La resistenza alla pedalata viene generata da una integrata unità frenante a tecnologia magnetica che garantisce la massima silenziosità durante l'allenamento.

- Drivo II è un dispositivo elettronico per effettuare allenamenti, da interfacciare con un personal computer (Windows, Mac) oppure con periferiche mobili (iOS e Android)* o con ciclo computer con tecnologia ANT+ e/o Bluetooth Smart.

Con Drivo II è incluso un abbonamento per un lungo periodo di prova al software My E-Training (iOS, Android, Windows, Mac).

Le principali funzioni di My E-Training sono:

- Allenamenti con i video
- Programmi di allenamento personalizzati
- Allenamenti con Google maps
- Salvataggio, importazione ed esportazione dati.

Grazie al fatto che Drivo II usa il protocollo aperto ANT+ FE-C, è quindi compatibile con molti altri software non Elite aventi lo stesso protocollo wireless.

Infatti sul mercato ci sono molti programmi / app / dispositivi che sono compatibili con questo protocollo e che quindi sono pienamente compatibili con Drivo II.

03_COMPATIBILITA' CORPETTO RUOTA LIBERA

Il Drivo II viene fornito da ELITE con un corpetto ruota libera compatibile con cassette pignoni 9/10/11 velocità Shimano® / SRAM® e altri costruttori che utilizzano lo Standard Shimano®.

È disponibile come accessorio un corpetto ruota libera compatibile con cassette pignoni 9/10/11 velocità Campagnolo®. In questo caso è necessario sostituire il corpetto presente originariamente sul Drivo II con quello

accessorio, seguendo le istruzioni riportate nel paragrafo 25 per procedere correttamente.

Il Drivo II è compatibile con biciclette aventi mozzi da 130 o 135 mm e bloccaggi rapidi diametro 5mm e con biciclette con perno passante da 142 mm con diametro 12 mm.

Sono disponibili come accessori:

- adattatore per biciclette con perno passante boost da 148 mm, diametro 12 mm;
- adattatori per biciclette con perno passante da 135 mm, diametro 10 e 12 mm.

In caso di dubbi sul tipo di cambio presente sulla Vostra bicicletta, consultare la documentazione della bicicletta o rivolgersi al Vostro rivenditore per garantire la corretta compatibilità con il Drivo II.

04_INTERVALLO DI POTENZA

L'intervallo di potenza che il rullo riesce a coprire è molto ampio ed è in funzione della velocità.

Tanto più veloce si pedala, tanto più ampio è l'intervallo di potenza.

È comunque possibile che ci siano condizioni estreme in cui la potenza richiesta sia al di fuori dell'intervallo (troppo elevata o troppo bassa). In questi casi il rullo fornisce la massima/minima possibile, ritornando a lavorare correttamente non appena le condizioni siano tornate ad essere compatibili con la potenza erogabile dal Drivo II. Quando la potenza necessaria è al di fuori dell'intervallo di potenza erogabile il rullo visualizza sul monitor l'effettiva potenza che sta producendo e non quella teorica.

05_PENDENZA

Anche la massima pendenza simulabile varia in funzione della velocità e del peso. Infatti, la potenza necessaria per affrontare una salita varia in funzione della velocità con cui la si affronta (più veloce, più potenza) e del peso (per "sollevare" più peso ci vuole più potenza). Quando la situazione richiede una potenza maggiore di quella massima, allora Drivo II continua a fornire la potenza massima e di conseguenza non si sentirà aumentare ulteriormente la resistenza.

Drivo II utilizza un sistema frenante di tipo magnetico il quale, agendo direttamente su un disco metallico in movimento, permette di modulare la resistenza in modo graduale ed omogeneo. Tale tecnologia permette di simulare in maniera veritiera anche i minimi cambi di pendenza, tenendo conto dell'inerzia che si avrebbe durante una pedalata su strada. La modifica della resistenza avverrà quindi in maniera graduale, sia in caso di aumenti sia in caso di diminuzioni di resistenza. Questo sistema permette di evitare il bloccaggio completo della pedalata dovuto a potenze troppo elevate.

06_MISURA DELLA POTENZA

Drivo II ha un sistema integrato di misurazione della potenza. Tale sistema brevettato è in grado di misurare con estrema precisione la potenza sviluppata dal ciclista durante l'allenamento.

La potenza misurata ha una precisione del $\pm 0,5\%$.

Per maggiori informazioni consultare il sito www.elite-it.com.

07_PROTOCOLLI DI TRASMISSIONE

Drivo II utilizza due diversi protocolli di trasmissione per interagire ed inviare i dati a programmi / app / dispositivi. Verifica con il produttore dell'app / programma / dispositivo la compatibilità con uno o più di questi protocolli.

ANT+

ANT+ FE-C. Questo protocollo permette al programma / app / dispositivo di ricevere i dati dell'allenamento e variare la resistenza del rullo. Con questo protocollo è possibile una completa interazione con il rullo.

ANT+ Speed&Cadence (Velocità&Cadenza)*. Questo protocollo permette l'invio dei dati di velocità e cadenza del rullo. Questo protocollo è molto più comune del ANT+ FE-C ma non permette l'interazione dell'app/programma/periferica.

ANT+ Power (Potenza). Questo protocollo permette l'invio del dato di potenza che il ciclista sta sviluppando. Questo protocollo è più comune del ANT+ FE-C ma non permette l'interazione dell'app/programma/periferica.

Ad eccezione di alcuni smartphone, che hanno la connettività ANT+ integrata, per la connessione tramite il protocollo ANT+ è necessario l'uso di una chiavetta. Per le periferiche iOS è necessario l'uso di una chiavetta particolare (non inclusa).

La lista completa delle periferiche compatibili con il protocollo ANT+ è disponibile sul sito ANT+ (<http://www.thisisant.com/directory/>)

BLUETOOTH SMART

Servizio Fitness Machine – Indoor Bike (FTMS). Questo protocollo permette al programma / app / dispositivo compatibile di ricevere i dati dell'allenamento e variare la resistenza del rullo.

Con questo protocollo è possibile una completa interazione con il rullo.

Servizio Speed&Cadence (Velocità&Cadenza)*. Questo protocollo permette l'invio dei dati di velocità e cadenza del rullo. Questo protocollo non permette l'interazione con un programma / app / dispositivo.

Servizio Power (Potenza). Questo protocollo permette l'invio del dato di potenza che il ciclista sta sviluppando. Questo non permette l'interazione con il programma / app / dispositivo.

Nella maggior parte dei casi, smartphone e tablet hanno già la connettività Bluetooth Smart e quindi non

necessitano alcun componente aggiuntivo per poter comunicare con Drivo II. Potrebbe essere che periferiche più datate non siano compatibili. Verificare con il produttore la compatibilità con Bluetooth Smart.

Nota: Quando il rullo è collegato con un protocollo Bluetooth Smart ad dispositivo, non è più possibile connetterlo con altri dispositivi Bluetooth. Questo è dovuto ad una limitazione del protocollo Bluetooth Smart.

** Attenzione: se il programma / app / dispositivo utilizza il protocollo Speed&Cadence per la ricezione della velocità, è necessario impostare un valore di circonferenza della ruota pari al valore reale della ruota diviso per 3,4. Esempio: se la circonferenza della ruota è di 2095mm, allora il valore da inserire come circonferenza è pari a $2095 / 3,4 = 616mm$.*

08_LED DI STATO

Drivo II invia i dati di velocità, cadenza e potenza tramite i protocolli ANT+ e Bluetooth Smart.

Nella scheda elettronica sono presenti 3 led che identificano lo stato di alimentazione e funzionamento della scheda stessa, oltre che notificare quale protocollo si sta utilizzando.

I Led hanno 3 colori:

Rosso = identifica l'alimentazione del trainer.

- Spento = Drivo II non è alimentato o è in modalità di risparmio energetico

- Acceso = Drivo II è alimentato

Verde = identifica il funzionamento del Drivo II con il protocollo ANT+.

- Lampeggiante = in attesa di una connessione.

- Acceso = Drivo II sta trasmettendo utilizzando il protocollo ANT+.

BLU = identifica il funzionamento del Drivo II con il protocollo Bluetooth Smart.

- Lampeggiante = in attesa di una connessione.

- Acceso = Drivo II sta trasmettendo utilizzando il protocollo Bluetooth Smart.

09_CALIBRAZIONE SENSORE POTENZA

Drivo II permette di effettuare una calibrazione del sistema interno di misurazione di potenza, che consiste nell'azzerare gli offset presenti nel sistema, al fine di ottenere valori di potenza sempre precisi.

Tale procedura è molto semplice, e consiste nel fare un qualsiasi tipo di allenamento sul trainer per almeno 10 minuti e successivamente lanciare una funzione nel software My E-Training.

Nella versione mobile, è possibile trovare il comando di calibrazione in: Parametri - Configurazione avanzata - Calibrazione del trainer.

Nella versione desktop, puoi trovare il comando di calibrazione in: Impostazioni - Calibrazione del trainer.

La procedura richiede di iniziare a pedalare ed aumentare la velocità fino ad un determinato valore.

Quando viene notificato di smettere di pedalare, smettere immediatamente.

Dopo pochi secondi la procedura notificherà che la calibrazione è avvenuta con successo.

Il valore di offset viene memorizzato nel Drivo II, così da permettere l'invio dei valori di potenza sempre corretti ad ogni periferica collegata, anche a programmi / app / dispositivi di terze parti non Elite.

Nota: la procedura di calibrazione precedentemente descritta può essere effettuata anche con altri programmi / app / dispositivi diversi da quelli Elite.

10_SENSORE DI CADENZA

Drivo II utilizza un sistema innovativo per il rilevamento della frequenza di pedalata. Tale sistema è chiamato "sensorless" (senza sensore). Questo è possibile grazie ad un sofisticato calcolo che si basa sulla potenza. Non essendo una misura diretta ma il risultato di un calcolo, in particolari situazioni il valore della cadenza potrebbe non essere accurato. Questo accade soprattutto quando si realizza una frequenza elevata di pedalata e bassa resistenza.

Qualora la precisione del sistema "sensorless" non sia sufficiente, è possibile utilizzare il sensore con filo incluso nella confezione.

Per l'installazione del sensore sulla bici, seguire le indicazioni del foglio accluso.

Per attivare la rilevazione della cadenza con il sensore è necessario collegare il sensore al Drivo II. Alcuni programmi permettono l'uso di sensori senza fili che si collegano direttamente all'app/programma/periferica. In questo caso, consultare le specifiche del programma / app / dispositivo per verificare se compatibile con i sensori di cadenza senza fili.

11_CARDIOFREQUENZIMETRO

Drivo II non ha al suo interno un ricevitore per cardiofrequenzimetri, il valore del battito cardiaco viene inviato dalla fascia cardiaca direttamente alla periferica con cui è connessa.

Nel caso dell'applicazione My E-Training, verificare la compatibilità dello smartphone e del cardiofrequenzimetro con il protocollo ANT+ o Bluetooth Smart.

12_COMPATIBILITÀ CON PROGRAMMI / APP /DISPOSITIVI DI TERZE PARTI

Con Drivo II è incluso un abbonamento per un lungo periodo di prova al software My E-Training. Consigliamo l'uso di questo programma in quanto è completo e grazie alle numerose funzioni disponibili permette di coprire le esigenze di tutti i tipi di ciclisti.

Grazie al fatto di usare dei protocolli standard, Drivo II è anche compatibile con tutti i programmi / app / periferiche che sono compatibili con gli standard del Drivo II. In particolare se tali programmi / app / dispositivi sono compatibili con il profilo ANT+ FE-C e Bluetooth Fitness Machine (FTMS) allora è possibile la piena interazione tra programma / app / dispositivo e Drivo II.

Se invece il programma / app / dispositivo è compatibile con uno o più degli altri protocolli del Drivo II, allora sarà possibile vedere i dati dell'allenamento ma non variare la resistenza.

La lista dei programmi / app / device compatibili con i vari protocolli ANT+ è disponibile sul sito di ANT+:

www.thisisant.com/directory.

13_COPYRIGHT

Nessuna delle parti di questo manuale può essere riprodotta o trasmessa senza l'autorizzazione scritta di ELITE S.r.l. Il software del Drivo II e il relativo codice sono di proprietà di ELITE S.r.l.

Il software è coperto dalle leggi internazionali sul copyright. Il software di Elite Drivo II deve essere trattato come ogni altro materiale coperto da copyright, come i libri. Usando il software si accetta di non modificare o adattare il programma. Si accetta anche di non decompilare, disassemblare o tentare in qualsiasi maniera di scoprire il codice nativo del software.

14_NOTE

- Elite non è responsabile di eventuali malfunzionamenti con altri programmi / app / dispositivi.
- La presenza di linee elettriche ad alto voltaggio, semafori, linee ferroviarie elettriche, linee elettriche di autobus o tram, apparecchi televisivi, automobili, ciclo computer, attrezzature da palestra e telefoni cellulari nel raggio d'azione l'attraversamento di varchi di sicurezza elettrici possono essere causa di interferenze. Pertanto l'utilizzo di altri ricevitori wireless potrebbe alterare o completamente inibire il funzionamento del Drivo II a causa di queste interferenze.
- Evitare di esporre Drivo II alla luce diretta del sole per periodi prolungati quando non è utilizzato.

15_MODIFICHE AI PRODOTTI

ELITE, anche in funzione dell'aggiornamento tecnologico, si riserva il diritto di apportare modifiche ai prodotti o alle loro specifiche senza obbligo di notifica o altra comunicazione preventiva al Cliente per:

- a) modifiche che non influiscano negativamente sulle prestazioni del prodotto;
- b) modifiche necessarie per soddisfare o migliorare le specifiche di prodotto;
- c) modifiche necessarie per l'adeguamento a requisiti di

legge o regolamentari applicabili.

ELITE si riserva inoltre il diritto di fornire i prodotti con tali miglioramenti senza alcun obbligo o responsabilità di apportare le stesse modifiche ai prodotti precedentemente acquistati, riservandosi inoltre il diritto di modificare i prezzi e la disponibilità di modelli secondo le condizioni di mercato, la disponibilità dei componenti e altre considerazioni aziendali.

16_DISCLAIMER

Elite S.r.l. non è responsabile di eventuali danni temporanei o permanenti all'integrità fisica dell'utente che siano conseguenza diretta o indiretta dell'utilizzo del rullo di allenamento.

17_NOME E LISTA DEI COMPONENTI

Il tuo Drivo II dovrebbe includere i seguenti componenti:

| | |
|--|----------|
| N°1 Corpo Drivo II | (Rif. A) |
| N°2 Distanziale corpetto ruota libera | (Rif. B) |
| N°1 Adattatore carro | (Rif. C) |
| N°1 Adattatore sinistro carro L=130-135 mm (5,1-5,3 inch) | (Rif. D) |
| N°1 Adattatore destro carro L=142 mm (5,6 inch) | (Rif. E) |
| N°1 Adattatore sinistro carro L=142 mm (5,6 inch) | (Rif. F) |
| N°1 Alimentatore | (Rif. G) |
| N°1 Quick release | (Rif. I) |
| N° 1 Gamba sinistra | (Rif. L) |
| N° 1 Gamba destra | (Rif. R) |
| N° 1 Appoggio centrale | (Rif. O) |
| N° 2 Vite TBEI M6x60 | (Rif. P) |
| N° 6 Rondelle M6 | (Rif. Q) |
| N° 2 Dado M6 | (Rif. S) |
| N° 2 Vite TBEI M8x35 | (Rif. T) |

18_ASSEMBLAGGIO DRIVO II

- Disimballare il Corpo Drivo II (Rif. A).
- Posizionare il Corpo Drivo II (Rif. A) verticalmente come indicato in (Fig.1) e mantenerlo in posizione per mezzo della maniglia superiore.
- Aprire la gamba fino a sentire il click della leva di sicurezza (Fig 2 e Fig. 3).
- Appoggiare il rullo su un piano ed Inserire le gambe laterali (Rif. L - R) (Fig. 4).
- Avvitare le viti M8x60 con rondelle e dado M8 (Rif. P – Q – S) fino a frizionare le gambe laterali permettendo la rotazione delle stesse (Fig. 5).
- Aprire fino a massima apertura le gambe laterali (Rif. L e R)(Fig. 6).
- ATTENZIONE! Il perno di centraggio deve essere allineato ai fori nella staffa (Fig. 7).

- Serrare i volantini di sicurezza (Fig. 8).
 - Inserire appoggio centrale (rif O)(Fig 9)
 - Avvitare le viti + rondelle M8 (Rif. T- Q)(Fig 10)
 - Verificare la stabilità del rullo (Fig. 11) o altrimenti intervenire sui piedini regolabili (Fig. 12A e 12B)
- Attenzione! l'appoggio centrale deve stare a circa 3 mm da terra (Fig. 13).

19 INSTALLAZIONE CASSETTA PIGNONI SUL DRIVO II PER CARRI DA M5 L=130 MM E M5 L=135 MM

- Assemblare la cassetta pignoni sul corpetto ruota libera allineando i profili scanalati.
- Solitamente sono necessari NR.2 distanziali (Rif B) per la cassetta da 9 velocità Shimano® / SRAM® (Fig 14), NR.1 distanziale per la cassetta da 10 velocità (Fig 15) e nessun distanziale per la cassetta da 11 velocità (Fig 16). A seconda della marca della cassetta utilizzata potrebbero esserci delle differenze rispetto a quanto sopra riportato avente carattere generale.
- Utilizzando una chiave dinamometrica serrare la ghiera di fissaggio fornita in dotazione al pacco pignoni sul corpo ruota libera (Fig. 17).

ATTENZIONE!

Attenersi rigorosamente alle istruzioni di montaggio del costruttore della Vostra cassetta pignoni per quanto riguarda specifiche tecniche d'assemblaggio, eventuali ulteriori distanziali e coppie di serraggio di chiusura.

NOTA: in caso di dubbi o non siete in grado di assemblare la cassetta pignoni contattate il Vostro rivenditore; la garanzia non risponde per danni conferiti alla bici e/o al Drivo II in caso d'assemblaggio non corretto.

- Drivo II predispone assemblato l'adattatore destro per quick release \varnothing 5 mm e carri da 130mm (5,1 inch) a 135mm (5,3 inch). Per bici con carro 130-135mm (5,1 -5,3 inch) basterà inserire l'adattatore sinistro (Rif. D) (Fig. 18). Invece, per bici aventi perno passante \varnothing 12 mm(\varnothing 0.47 inch) e carro da 142mm (5,6 inch) consultare il paragrafo 21.

20 ASSEMBLAGGIO DELLA BICI SUL DRIVO II

- Allentare il freno posteriore della bicicletta che si vuole utilizzare e posizionare la catena sul pignone più piccolo della ruota posteriore e della corona anteriore. Togliere la quick release dalla ruota posteriore.
- Inserire la quick release e l'adattatore carro (Rif. C) sull'albero del pacco pignoni del Drivo II (Fig. 19).
- Inserire la catena della bicicletta sul pignone più piccolo del Drivo II (Fig. 20).
- Inserire completamente i forcellini posteriori della bicicletta sull'albero del pacco pignoni del Drivo II (Fig. 21), prestando attenzione di posizionare correttamente l'adattatore carro (Rif. C) a seconda della tipologia di

bicicletta.

- Adattatore carro (Rif. C) esterno per bici da corsa e da crono (carro 130 mm) (Fig.22).
- Adattatore carro (Rif. C) interno per mountain bike (carro 135 mm) (Fig. 23).

NOTA: la faccia zigrinata dell'adattatore carro (Rif. C) deve essere rivolta verso il forcellino della bici.

- Fissare stabilmente la bicicletta al Drivo II chiudendo con forza la quick release assicurando un corretto serraggio. La pressione ottenuta deve consentire di mantenere bloccati i forcellini della bicicletta alla struttura del Drivo II.
- Verificare la stabilità della bicicletta tirando e spingendo il tubo orizzontale del telaio ed agendo sulla sella. Qualora la bicicletta non risultasse stabilmente fissata al Drivo II, chiudere con maggior forza la quick release.

21 INSTALLAZIONE CASSETTA PIGNONI SUL DRIVO II PER CARRI DA \varnothing 12 L=142 MM

- Per bici con perno passante posteriore si deve intervenire cambiando il set di bussole presente nell'albero del carro:
 - 1) Se inserito, togliere l'adattatore sinistro (Rif. D) e svitare l'adattatore destro per carri da 130-135 mm (Fig. 24);
 - 2) Avvitare completamente l'adattatore destro (Rif. E) ed inserire l'adattatore sinistro (Rif. F) per carri da 142 mm (Fig. 25);

3) Fissare l'adattatore (Rif. E) utilizzando la chiave 17 mm (11/16 inch) con una coppia di serraggio di 5Nm (44in-lbs). Per bloccare il dado sull'albero utilizzare il frenafili di media resistenza oleocompatibile;

4) Allentare il freno posteriore della bicicletta che si vuole utilizzare e posizionare la catena sul pignone più piccolo della ruota posteriore e della corona anteriore. Togliere il perno passante dalla ruota posteriore.

5) Inserire completamente i forcellini posteriori della bicicletta sull'albero del pacco pignoni del Drivo II.

6) Inserire il perno passante sull'albero del pacco pignoni del Drivo II.

7) Fissare stabilmente la bicicletta al Drivo II chiudendo con forza il perno passante assicurando un corretto serraggio. La pressione ottenuta deve consentire di mantenere bloccati i forcellini della bicicletta alla struttura del Drivo II.

8) Verificare la stabilità della bicicletta tirando e spingendo il tubo orizzontale del telaio ed agendo sulla sella. Qualora la bicicletta non risultasse stabilmente fissata al Drivo II, chiudere con maggior forza il perno passante.

Ora potete cominciare a pedalare. Si consiglia di pedalare molto lentamente e gradualmente prendendo confidenza con le funzionalità del Drivo II.

22 CONNESSIONI

- Drivo II ha una scheda elettronica al suo interno, e viene alimentata tramite un alimentatore standard (fornito nella confezione).

Inserire l'alimentatore nella presa elettrica e il jack nel Drivo II nel connettore apposito presente sul retro del rullo (Fig. 26), una leggera vibrazione indica che il sistema si sta portando nella posizione iniziale. Tale operazione può durare fino a circa 15 sec.

Fermare il cavo dell'alimentatore al gancio reggi cavo (Fig. 27).

- La conformità del Drivo II alle direttive comunitarie (vedi "Dichiarazione di conformità" a pagina 114) potrebbe venir meno se non viene utilizzato l'alimentatore fornito in dotazione.

23_RIMOZIONE DELLA BICICLETTA

- Posizionare la catena della bicicletta sul pignone più piccolo della cassetta del Drivo II e della corona anteriore della bicicletta.

- Aprire la quick release (oppure togliere il perno passante) e rimuovere la bicicletta dal Drivo II.

- Per il trasporto o per ridurre gli ingombri quando non si utilizza il rullo: allentare i volantini (Fig. 28) e ripiegare le gambe laterali (Fig. 29 - 30).

24_CONSIGLI DI UTILIZZO

- Per utilizzare al meglio il vostro Drivo II è utile scegliere la cassetta pignoni più idonea alle Vostre esigenze:

1) per atleti professionisti ed amatori agonisti in grado di sviluppare potenze elevate è consigliato utilizzare una cassetta pignoni avente dentatura da 11 a 23/25;

2) Per tutti gli altri ciclisti è consigliato utilizzare una cassetta pignoni che disponga di un numero di denti maggiore, ad esempio da 12/13 a 27/29.

- Generalmente il cambio della bicicletta funziona correttamente dopo il montaggio sul Drivo II, occasionalmente può essere necessario una regolazione idonea per garantire il corretto funzionamento. In caso di dubbi rivolgersi al Vostro rivenditore per garantire il corretto funzionamento con il Drivo II.

25_ISTRUZIONI INSTALLAZIONE CORPETTO RUOTA LIBERA COMPATIBILE CON CASSETTE PIGNONI CAMPAGNOLO® 9/10/11 VELOCITÀ

- Sostituire il corpetto ruota libera presente originariamente sul Drivo II con quello accessorio compatibile con cassette pignoni 9/10/11 velocità Campagnolo® seguendo le seguenti operazioni:

1) Svitare l'adattatore destro presente sull'albero pacco pignoni utilizzando una chiave esagonale 5 mm (Fig. 31).

2) Estrarre il corpetto ruota libera dall'albero del Drivo II (Fig. 32).

3) Inserire completamente il corpetto compatibile con cassette pignoni Campagnolo® (Fig. 33 e Fig. 34).

4) Fissare l'adattatore utilizzando la chiave esagonale 5

mm con una coppia di serraggio di 5Nm (44in-lbs). Per bloccare l'adattatore sull'albero utilizzare il frenafili di media resistenza oleocompatibile.

- Solitamente sono necessari NR.2 distanziali (Rif B) per la cassetta da 9 velocità (Fig 14), NR.1 distanziale per la cassetta da 10 velocità (Fig 15) e nessun distanziale per la cassetta da 11 velocità (Fig 16). A seconda della marca della cassetta utilizzata potrebbero esserci delle differenze rispetto a quanto sopra riportato avente carattere generale. ATTENZIONE!

Attenersi rigorosamente alle istruzioni di montaggio del costruttore della Vostra cassetta pignoni per quanto riguarda specifiche tecniche d'assemblaggio, eventuali ulteriori distanziali e coppie di serraggio di chiusura.

NOTA: in caso di dubbi o non siete in grado di assemblare la cassetta pignoni contattate il Vostro rivenditore; la garanzia non risponde per danni conferiti alla bici e/o al Drivo II in caso d'assemblaggio non corretto.

26_MANUTENZIONE

Il Drivo II non richiede alcun programma specifico di manutenzione. È consigliato di seguire le seguenti attenzioni:

- pulire con un panno il rullo dopo ogni allenamento prevenendo così il deposito di polvere e di sudore;

- non eseguire nessuna operazione di pulizia della bicicletta o di sgrassamento della catena quando la bicicletta è montata sul Drivo II in quanto i detergenti potrebbero danneggiare irreparabilmente i cuscinetti o altri organi meccanici interni

- controllare il corretto fissaggio e la completa funzionalità della quick release prima di ogni allenamento;

ATTENZIONE: la tensione della cinghia interna di trasmissione viene tarata e controllata su ogni singolo prodotto nel reparto di assemblaggio di Elite; non cambiare la tensione della cinghie in quanto il sensore di potenza deve essere ricalibrato ad ogni variazione di tensione delle cinghie stesse.

- E' possibile che dopo vari utilizzi o dopo allenamenti estremamente intensi tale tensione si riduca con conseguente non perfetta trasmissione dello sforzo esercitato dall'utilizzatore sul sistema di resistenza. In questo caso potrebbe esser necessario aumentare la tensione della cinghia di trasmissione operando come spiegato di seguito:

1) Togliere lo sportello scheda (Fig. 35).

2) Svitare le vite di bloccaggio registro di un giro in modo da poter poi agire sul registro (Fig. 36).

3) Agire sul registro, avvitando la vite di mezzo giro in modo da tensionare correttamente la cinghia (Fig. 37).

4) Avvitare la vite di bloccaggio registro (del punto 2) di un giro, in modo da fissare il registro (Fig. 36).

5) Eseguire la procedura di calibrazione descritta nel

paragrafo 11.

6) Se eseguita questa operazione, la trasmissione risulta ancora non omogenea, ripetere l'operazione e testare nuovamente.

7) Una volta effettuata la calibrazione richiudere lo sportello. (Fig. 38).

ATTENZIONE! Il tensionamento della cinghia a denti, deve essere effettuato esclusivamente dopo approvazione da parte dell'assistenza tecnica di Elite (Fig. 39). La rottura del sigillo antimanomissione invalida la garanzia del prodotto.

27 ATTENZIONE

- Drivo II si riscalda quando in uso. È necessario aspettare che si raffreddi prima di toccare i gusci.

- Utilizzare il rullo Drivo II come descritto nel manuale.

- Drivo II non è dotato di un freno di emergenza.

- Drivo II è stato progettato e realizzato in modo da garantire la massima sicurezza dell'utilizzatore e/o di soggetti terzi ma è necessario evitare che persone, bambini o animali possano avvicinarsi al rullo durante l'utilizzo in quanto i componenti in movimento del rullo e della bicicletta possono produrre danni o ferite in caso di contatto.

- Evitare assolutamente di introdurre dita, piccoli oggetti o monili all'interno delle fessure presenti nel Drivo II in quanto vi è il rischio elevato di danneggiare il rullo e/o provocare danni anche gravi alla persona fisica.

- Prima di iniziare l'allenamento, posizionare il trainer in un luogo adatto, lontano da oggetti potenzialmente pericolosi (mobili, tavoli, sedie...) in modo da evitare ogni rischio di contatto involontario e accidentale con gli oggetti stessi.

- Il cavalletto è studiato per l'uso da parte di un solo ciclista.

- Il limite massimo di peso dell'utilizzatore è di 113 kg / 250 lb in accordo alla normativa di riferimento EN 957-1 Class HC.

- Verificare la sicurezza e la stabilità della bicicletta sul Drivo II prima di ogni allenamento.

- Non ci sono componenti utilizzabili singolarmente all'interno. La garanzia è nulla se l'unità viene aperta o manomessa.

- Poiché i piedini sono costruiti in materiale morbido antiscivolo, potrebbe verificarsi che durante l'uso lascino tracce di gomma sul pavimento.

- Non lasciare l'alimentatore attaccato al rullo se non in uso.

- Non conservate il Drivo II in luoghi bagnati o umidi. Questo potrebbe danneggiare i componenti elettronici.

- Utilizzare solamente l'alimentatore in dotazione. La conformità del Drivo II alle direttive comunitarie (vedi "Dichiarazione di conformità" a pagina 114) potrebbe venir meno se non viene utilizzato l'alimentatore fornito in dotazione.

28 IMBALLO

- Qualora il rullo debba essere spedito per assistenza od altre motivazioni, un corretto imballo è essenziale.

- Staccare il cavo d'alimentazione dal Drivo II;

- Riporre il cavo d'alimentazione in un contenitore al riparo da umidità.

- Imballare il Drivo II nella scatola in cui era imballato originariamente. Durante le spedizioni i pacchi sono spesso sottoposti a maltrattamenti e urti molto forti, quindi imballi non sufficientemente resistenti rischiano di danneggiare irrimediabilmente il rullo. Tale tipo di danneggiamento non è coperto dalle condizioni di garanzia.

Nota: comunque sempre prima di spedire il rullo o qualche sua componente in assistenza, consultare prima Elite o il suo distributore o il proprio negoziante. Eventuali invii non concordati saranno respinti.

29 INFORMAZIONI SULLO SMALTIMENTO DEL PRODOTTO

1) NELL'UNIONE EUROPEA

Questo prodotto è conforme alle Direttive EU 2002/95/CE, 2002/96/CE and 2003/108/CE.



Il simbolo del cassonetto barrato riportato sull'apparecchiatura o sulla sua confezione indica che il prodotto alla fine della propria vita utile deve essere raccolto separatamente dagli altri rifiuti.

L'utente dovrà, pertanto conferire l'apparecchiatura giunta a fine vita agli idonei centri di raccolta differenziata dei rifiuti elettronici, oppure riconsegnarla al rivenditore al momento dell'acquisto di una nuova apparecchiatura di tipo equivalente, in ragione di una a uno.

L'adeguata raccolta differenziata per l'avvio successivo dell'apparecchiatura dimessa al riciclaggio, al trattamento e allo smaltimento ambientalmente compatibile contribuisce ad evitare possibili effetti negativi sull'ambiente e sulla salute e favorisce il reimpiego e/o riciclo dei materiali di cui è composta l'apparecchiatura.

Lo smaltimento abusivo del prodotto da parte dell'utente comporta l'applicazione delle sanzioni amministrative previste dalla normativa vigente.

2) IN PAESI CHE NON FANNO PARTE DELL'UNIONE EUROPEA

Se si desidera eliminare il presente prodotto, contattare le autorità locali e informarsi sul metodo di smaltimento.

Assistenza tecnica:

Tel +39 049 5940044

e-mail: info@elite-it.com

日本語

Drivo II サイクリングシミュレータをお買い上げいただきありがとうございます

01_安全上の一般警告

トレーナーを使用する前に、健康と安全のために以下の警告をよくお読みください。

1. この電化製品は、監視のもとまたは特定の支持がない限り、身体・感覚・精神障害者（子供を含む）や経験や知識のない方による使用は避けてください。
2. お子様や電化製品と遊ばないよう監視してください。
3. トレーニングプログラムを開始する前に、健康診断を受けて、体調が万全なことを確認していただくことを推奨します。
4. ご自身の持久力および健康状態に合わせてトレーニングのレベルを選択してください。
5. 運動中に強い疲労感や鋭い痛みを感じたら、すぐにトレーナーの使用を中止し、かかりつけの医師にご相談ください。
6. 付属の電源アダプター以外のものを使用しないで下さい (mod. 6A-181WP12)。付属以外のものを使用した場合、保証の対象外となります。

上記の警告は一般的なものであり、トレーナーの適切かつ安全な使用のために取られるべきあらゆる予防措置を網羅しているわけではありません。これについては使用者が全責任を負うものとします。

02_はじめに

Drivo II は、電子制御により磁力で負荷を調節するホームトレーナーです。

- ・ 広レンジの負荷と出力、ダイレクトで正確なパワー測定、スムーズなペダリングを実現し、各種の通信規格との互換性があります。

- ・ ダブル・トランスミッション・ベルトを採用しパワーを測定し、革命的なインドア・トレーニングを実現します。

このホームトレーナーはエルゴメーターで直接的に正確にパワー出力を計測します。

インテグレートッド・マグネティック・ブレーキング・ユニットにより非常に静かに負荷を発生させます。

パソコン、モバイル・デバイス (iOS及びAndroid) や、ANT+もしくはBluetooth Smartテクノロジーを使用したサイクル・コンピューターとの接続が可能です。

幅広いモードのトレーニング・レンジがあり、あらゆるレベルのサイクリストに理想的なトレーナーです。

Drivo IIには、My E-Trainingのソフトウェア (iOS, Android, Windows, Mac) の長期お試し期間へのお申込みが含まれています。

My E-Trainingの主な機能は次のとおりです：

- ビデオ・トレーニング
 - パーソナル・トレーニング・プログラム
 - Google mapトレーニング
 - データの保存、インポート、エクスポート
 - ANT+ FE-Cプロトコルを使用することにより、同じ無線通信プロトコルを使用する他社のソフトウェアとの互換性もあります。
- 多くのソフトウェア、アプリ、デバイスがこのプロトコルに対応しています。

03_フリーボディの互換性について

本製品には、Shimano®/ SRAM®及びShimano規格に順ずるその他のメーカーの9/10/11速互換のフリーボディが付属しています。

Campagnolo® 9/10/11速互換のフリーボディは別売で販売しております。

フリーボディの交換方法は後のページに記載しております。

エンド幅130-135mm、5mm径のクイックリリースの自転車車及び12mm径142mm幅のスル

ークスルの自転車に対応しています。
以下のアクセサリがご利用いただけます：
- 148mmのスルーアクスル（直径12mm）付き自転車用ブーストアダプター。
- 135mmのスルーアクスル（直径10mmおよび12mm）付き自転車用アダプター。
ディレクターのタイプがよく分からない場合は、自転車の取扱説明書等をご参照頂くか、販売店にご相談の上、本製品が使用可能かどうかをお確かめ下さい。

04_パワーレンジ

本製品で表現できるパワーレンジは非常に幅広く、スピードにより変化します。ペダリングを速くすればするほどパワーレンジは広くなりますが、実際のパワーは、そのレンジの上限や下限を超えてしまうことがあります。上限が下限を超えた場合は、その範囲内でのパワーが表現されますが、再度許容範囲に収まった際には、実際のパワー値を表示できるようになります。

05_傾斜

Drivo IIでシミュレーションできる最大斜度は、個々のライダーのスピードと体重により計算されます。

つまり、勾配を上るのに必要なパワーは、スピード（速くなるほど大きなパワーが必要）と、体重（体重が重くなるほど勾配を上るのに必要なパワーが大きい）によって変わります。

Drivo IIは磁力によるブレーキング・システムを採用しており、金属ディスク上を段階的に動くことにより負荷を調整します。

これにより、斜度が正確に変わり、実際に道路を走るような感覚で負荷を変えたトレーニングができます。

このシステムでは、高負荷が急にかかってペダリングがロックしてしまうようなことはありません。

06_パワー測定

Drivo IIは、パワー・メーターが内蔵されています。

トレーニング中のパワー値を非常に正確に計測します。誤差は+/-0,5%程度です。

詳しいことにつきましては、Elite社ホームページwww.elite-it.comをご参照下さい。”

07_データ通信プロトコル

Drivo IIには、2つの通信プロトコルが使用されており、ソフトウェア、アプリ及びデバイ

スとの連動とデータ送信を行います。

ANT+

ANT+ FE-C：このプロトコルにより、ソフトウェア、アプリ及びデバイスにトレーニング・データが送られ、トレーナーの負荷を調節します。

トレーナーの通信全般はこのプロトコルにより行われます。

ANT+ Speed&Cadence*：このプロトコルにより、トレーナーのスピードとケイデンスのデータが送信されます。ANT+ FE-Cよりも汎用的なものですが、アプリ、ソフトウェア及びデバイスとの通信は行いません。

ANT+ Power：このプロトコルにより、ライダーのパワー出力を送信します。

これも、ANT+ FE-Cよりも汎用的ですが、トレーナーとアプリ、ソフトウェア及びデバイスとの通信は行いません。

ANT+ 通信のできるスマートフォンを除いて、ANT+プロトコルでの通信には、USBドングルが必要です。

iOSデバイスをご使用の場合、別途ドングルが必要となります。

ANT+と互換性のあるデバイスのリストは、<http://www.thisisant.com/directory/>をご参照下さい。

BLUETOOTH SMART

「フィットネスマシン - 屋内サイクリングサービス」プロトコル(FTMS)。このプロトコルは、トレーニングのデータを互換性のあるソフトウェア/アプリ/デバイスに送信し、ホームトレーナーの抵抗を調整するためのものです。このプロトコルにより、ホームトレーナーとの完全に相互通信できます。

Speed&Cadence Service*：このプロトコルにより、トレーナーのスピードとケイデンスのデータが送信されますが、ソフトウェア、アプリ及びデバイスとホームトレーナーとの通信は行いません。

Power Service：このプロトコルが、ライダーのパワー出力データを送信しますが、こちらも、ソフトウェア、アプリ及びデバイスとトレーナーの通信を行うものではありません。

Bluetoothはホームトレーナー向けのサービスではありませんので、Elite社独自のものを開発しました。

このサービスは、My E-Training以外の他社のアプリでも使用できるものです。

他社サービスの詳細につきましては、アプリのプロバイダーにお問合せ下さい。

通常、スマートフォンやタブレットはBluetooth

oth Smartの通信機能を搭載しておりますので、本製品と通信するために特に他に必要な機器等はありません。

但し、古いデバイスの場合は互換性がない場合もございます。

Bluetooth Smartとの互換性につきましては、アプリのプロバイダーにお問合せ下さい。

注：ローラーがBluetooth Smartのプロトコルによってデバイスと接続されている場合、他のBluetoothデバイスと接続することはできません。これは、Bluetooth Smartのプロトコルの制限によるものです。

警告：Drivo IIを他社のソフトウェア、アプリ及びデバイスと共に使用する場合、センサーの初期設定の際、タイヤ周長の入力が必要です。この数値は実際のタイヤ周長を3.4で割った数字となります。

例えば、2095mmのタイヤ周長の場合、周長として入力する値は、 $2095/3.4=616\text{mm}$ となります。

08_LEDライト

Drivo IIIは、ANT+ または Bluetooth Smart プロトコルによりスピード、ケイデンス及びパワーの通信を行います。

マザーボード上に3つのLEDライトが付いています。電源の状態、マザーボードの状態、使用されているプロトコルの状態を表示します。

LEDライトは3色に光り、それぞれ下記を意味します。

赤＝電源の状態

- ・消灯＝本体に通電していない、もしくは、スリープモードに入っている。
- ・点灯＝本体に通電している。

緑＝本体がANT+プロトコルで接続している。

- ・点滅＝通信の待機状態
- ・点灯＝ANT+プロトコルでデータを送信中

青＝Bluetooth Smartプロトコルで接続している。

- ・点滅＝通信の待機状態
- ・点灯＝Bluetooth Smartプロトコルでデータを送信中

09_パワー・センサーのキャリブレーション

Drivo IIIは、常に正確な電力値を得るために、システムに存在するオフセットのゼロ調整による内部電力測定システムの校正を実行することができます。

この手順は非常に簡単で、トレーナーの任意

のトレーニングを少なくとも10分間行った後に、My E-TrainingソフトウェアとApp My E-Trainingの双方で機能を開始します。

モバイル版での校正コマンドを見つける手順は次の通りです：パラメータ - 詳細設定

- トレーナーの校正

デスクトップ版での校正コマンドを見つける手順は次の通りです：設定 - トレーナーの校正

この手順では、ペダルを踏んで速度を一定の値まで上げる必要があります。

ペダリングを停止するように通知されたらすぐに停止してください。

その数秒後に、手順で校正が成功したとの通知が表示されます。

オフセット値はDrivo IIIに保存されているため、Elite以外の他のプログラム/アプリ/デバイスであっても、接続された各デバイスに正しい電力値を送信することができます。

注：前述のキャリブレーション（校正）手順は、Elite以外の他のプログラム/アプリケーション/デバイスであっても実行することができます。

10_ケイデンス・センサー

Drivo IIIは革新的なセンサーレス・システムにより、高度な計算に基づくケイデンス測定を行います。低負荷で高速のケイデンスを維持している際、ケイデンスの値に僅かな誤差が生じることがありますが、これは直接的なモニタリングではなく、計算上の数値であることによるものです。特に、ペダリングが速く且つ負荷が小さい時に起こり得ます。

センサーレス・システムでは不十分な場合、付属の有線センサーを使用することも可能です。センサーによりケイデンスを拾う場合、トレーナーに通電する前にセンサーを接続して下さい。ソフトウェアによっては、アプリ、ソフトウェアまたはデバイスに直接接続されたワイヤレス・センサーを使用することができます。この場合、互換性を確認して下さい。

11_心拍モニター

Drivo IIIには心拍モニターのレシーバーが内蔵されておりません。

心拍の数値はDrivoに接続されたデバイスを介して、心拍モニターに信号が送られます。My E-Trainingアプリを使用する際は、ANT+ もしくはBluetoothのプロトコルがスマートフォンと互換性があるかどうかを御確認下さい。

12_他社のソフトウェア、アプリ及

びデバイスとの互換性

Drivo IIIには、My E-Trainingのソフトウェア (iOS、Android、Windows、Mac) の長期お試し期間へのお申込みが含まれています。

これらには、サイクリストにとって有効な数々の機能がありますので、ソフトウェアの初期設定にご利用されることをお奨めします。

標準的なプロトコルを利用しているため、Drivo IIIはその規格と互換性のある全てのプログラム、アプリ、および周辺機器で利用することができます。特に、ANT+ FE-CおよびBluetooth Fitness Machine (FTMS)と互換性のあるプログラム、アプリ、デバイスの場合、Drivo IIとの完全なインタラクションが可能となります。

ソフトウェア、アプリ及びデバイスが、Drivo II以外のプロトコルと互換性がある場合、トレーニング・データの通信は行いますが、負荷調整は行いません。

ANT+プロトコルと互換性のあるソフトウェア、アプリ及びデバイスについては、www.thisisant.com/directoryにて御確認頂けます。ソフトウェア、アプリ及びデバイスによっては、Elite社のBluetooth Smart サービスとの互換性があり、総合的な双方向通信が可能です。詳細は、ソフトウェア、アプリ及びデバイスの製造者にお問合せ下さい。

13 著作権

本日本語取扱説明書に記載の事項は、カワシマサイクルサプライ及びElite S.r.l.社の書面による許可無く、一切書き換えることが出来ません。

Drivo IIのソフトウェアと、それに関連するコードはElite S.r.l.社に帰属します。

ソフトウェアは、国際的な著作権に関する法律により保護されています。

本ソフトウェアは、書籍等其他の著作物と同じように扱われます。

ユーザーによりプログラムの改ざん等を行うこと、また、逆コンパイル、分解することにより、ソフトウェアのコードを取り出すことも禁じられています。

14_注意と警告

・他社製のソフトウェア、アプリ、デバイスを使用することによる不具合に関して、Elite社は一切の責任を負いません。

・2つのプロトコル間には、互換性がありません。Drivo IIIは、ANT+またはBluetooth Smartどちらかでデータ送信を行い、同時に

2つのプロトコルで送信することはできません。どちらか一方のプロトコルで接続した場合、もう片方のプロトコルでの通信は遮断されます。

・高圧電線、信号機、鉄道架線、自動車、テレビ、サイクル・コンピューター、フィットネス機器、モバイル通信機器などが付近にある場合、通信妨害の原因となることがあります。他のワイヤレス通信機器を使用することにより、Drivo IIの通信が妨害されたり、完全に遮断される可能性があります。

Drivo IIを使用していない時は、長時間直射日光にさらさないようにして下さい。

15_製品に対する修正に関して

ELITEは、お客様に通知やその他の事前の告知をせず、技術的な更新に関する事柄も含め、製品や仕様に対する下記の修正を行う権利を有します。

- 製品の性能に支障を与えない修正
- 製品の仕様を充たすため、もしくは改善するために必要な修正
- 該当する法律や規制の条件に合わせるために必要な修正

また、ELITEは、このような修正が加えられた製品を供給する権利を有するが、購入済みの製品に同様の修正を加える義務や責任は有しない。さらに、ELITEは、市場や部品供給の状況、その他企業内の事情により、価格やモデルの供給に変更を行う権利を有する。

16_免責事項

Elite S.r.l.社及び株式会社カワシマサイクルサプライは、トレーナーの使用によって直接的、間接的に引き起こされたいかなる進退及び機材、周辺環境等への一時的、永久的な被害、損害に対して一切の責任を負いません。

17_各部の名称とリスト

Drivo IIIは以下の部分で成り立っています。

- Drivo II 本体数量：1 (Aを参照)
 フリーホイールボディースペーサー数量：1 (Bを参照)
 フレームアダプター数量：1 (Cを参照)
 フレーム左アダプター長さ=130-135 mm (5,1-5,3 インチ) 数量：1 (Dを参照)
 フレーム右アダプタースペーサー長さ=142 mm (5,6 インチ)数量：1 (Eを参照)
 フレーム左アダプタースペーサー 長さ=142 mm (5,6 インチ)数量：1 (Fを参照)
 電源アダプター 数量：1 (Gを参照)

| | | |
|--------------|------|--------|
| クイックリリース | 数量：1 | (Iを参照) |
| 左脚 | 数量：1 | (Lを参照) |
| 右脚 | 数量：1 | (Rを参照) |
| 中央サポート | 数量：1 | (Oを参照) |
| TBEI M6x60ネジ | 数量：2 | (Pを参照) |
| ワッシャーM6 | 数量：2 | (Qを参照) |
| ナットM6 | 数量：2 | (Sを参照) |
| TBEI M8x35ネジ | 数量：2 | (Tを参照) |

18_Drivo IIの組立て

- 本体を図1のように垂直に立て、上部ハンドルを用いて支えます。
- フット
- セーフティレバーがカチッと鳴るまで、脚部を広げます。(図2、図3)
- ローラーを平らな面に置き、サイドレグ(横向きの脚)を挿入します。(LとRを参照)(図4)
- ワッシャとナットM8を使用して、サイドレグが回転するように脚を擦り合わせながら入れてM8x60ネジを締めます。(P-Q-Sを参照)(図5)
- 側脚を最大まで広げます(図6)
- センタリングピンがブラケットの穴に沿うようにしてください。(図7)
- 安全ノブを締めます(図8)。
- 中央サポート(Oを参照)を挿入します(図9)
- M8ワッシャーとネジを締めます。(T-Vを参照)(図10)
- ホームトレーナーが安定していることを確認してください(図11)。不安定な場合は、足の高さを調節してください(図12A-12B)。
- 注意! 中央サポートは地面から約3mmの位置になければなりません(図13)。

19_5mm径 130mm/135mm幅チェーンステアの場合のスプロケット・カセットの取付

- ・フリーボディの溝に合わせて、カセット・スプロケットを取り付けて下さい。
- ・シマノ®/SRAM®9スピードカセット(図14)にはスパーサー2枚(Bを参照)、10スピードカセットにはスパーサー1枚(図15)が必要で、11スピードカセットにはスパーサーは不要です(図16)。使用されるカセットのブランドにより、上記の一般的性格とは差異が生じることがあります。
- ・トルクレンチを用いて、スプロケット・カセットに付属のロックリングをフリーボディに取付けます。(図17)

“注意!

スプロケットの取付、スパーサーが必要かどうか等につきましては、必ず、カセットスプロケットの取扱説明書に従って行って下さい。

取付に関する問い合わせや取付作業は購入店に依頼して下さい。正しくない取付による本製品及び自転車、その他の破損については保証対象外です。

- ・Drivo IIにはエンド幅130mmから135mmへの変換アダプターが付属しております。
- このアダプター(D)をスパーサーとしてエンド部に入れてご使用下さい。12mm径x142mmスルーアクセルのスパーサーにつきましては、後述部分をご参照下さい。
- ・自転車をDrivo IIに取付ける際、スプロケットの一番小さいギアにチェーンを入れるようにして下さい。(図18)

20_Drivo IIへの自転車の取付け

- ・自転車のチェーンをリアのスプロケットの一番小さいギアに、フロントのチェーンリングの一番大きなギアに入れ、クイックリリースを抜きます。
 - ・Drivo IIのスプロケットカセット(図19)にクイックリリースとエンド・アダプター(C)を差し込みます。
 - ・Drivo IIにつけたスプロケットの一番小さいギアに自転車のチェーンを合わせます。(図20)
 - ・自転車のタイプに合わせ、エンド部分をDrivo IIのカセットにはめます。
 - ロードバイクやTTバイク(エンド幅130mm)の場合はアダプター(C)を外側に(図22)
 - マウンテンバイク(エンド幅135mm)の場合は内側アダプター(C)を内側に(図23)
- 注：アダプター(C)のギザギザの部分が自転車のエンド側になるようにして下さい。
- 自転車をDrivo IIにきつく固定し、クイックリリースをしっかりと閉じます。自転車のドロップアウトがDrivo IIにロックされた状態が保たれるはずですよ。

21_12mm径 142mm幅チェーンステアの場合のスプロケット・カセットの取付

スルーアクセルの自転車の場合、シャフトのスリーブを交換する必要があります。

- 1) 左アダプター(D)が付いている場合は取り外し、130-135mm幅の場合は右アダプターをを緩めます。(図24)

2)右アダプターを取付け (E)、エンド幅142mm用左アダプター (F)を差し込みます。

(図25)

3)17mmのアレンキーを使い、スパーサー (E)を取付けます。(締付トルク5Nm.)

ナットを締め付ける際、中強度のネジ留剤を差して下さい。”

“4) リアのブレーキアーチを緩め、リアのスプロケットとフロントのチェーンリングの一番小さいギアにチェーンを入れます。それから、リアのホイールからスルーアクスルを抜きます。

5) 自転車のエンド部分をトレーナーに付けたスプロケットの軸にはめます。

6) スルーアクスルをシャフトに差し込みます。

7) 自転車が正しく取付けられていることを確かめてから、スルーアクスルをしっかりとロックします。

22_接続

・Drivo IIの電子マザーボードは、付属のACアダプターにより電源が供給されます。

・Drivo IIの後ろ側にあるジャックにACアダプターを接続すると、ユニットが小さく振動し、初期のポジションで起動します。この動作には、最長で15秒かかります。図26と図27のようにケーブルをセットします。

・付属のACアダプター以外の物は絶対にご使用にならないで下さい。

23_自転車の取り外し

・自転車のチェーンをDrivo IIに付いている一番小さなスプロケットになるようにシフトします。

・クイックリリースを緩め (またはスルーアクスルを抜き)、Drivo IIから自転車を取り外します。

・チェーンの絡まり要望や作業を円滑に行うために、ノブを緩め (図28)、側脚を折りたたみます (図29-30)。

24_使用上の推奨事項

“お客様のトレーニング目標や身体能力に応じて、カセットスプロケットの歯数を選択して下さい。

1) プロや高出力を出せるアマチュアのお客様にはトップギアが11T、ローギアが23T/25Tが推奨です。

2)その他のお客様にはトップギアが12/13T、ローギアが27/29Tが推奨です。

・自転車をDrivo IIに取付けた際、通常は変速調整は不要ですが、正しい変速をするために変速調整が必要になる場合があります。変速調整につきましては、購入店にお問合せ下さい。”

25_CAMPAGNOLO® 9/10/11 S対応フリーボディへの交換方法

CAMPAGNOLO® 9/10/11 SPEED対応フリーボディへ交換する場合は、以下の通り作業を行って下さい。

1) コグセットシャフトのアダプタのネジを外します (図31)。

2) フリーハブボディをDrivo IIシャフトから取り外します (図32)。

3) Campagnolo®カセットと互換性のあるフリーハブボディを完全に挿入します (図33-34)。

4) 5mm六角レンチを使って、コグセットシャフトアダプタを5 Nm (44in-lbs) のトルクで締め付けます。中強度の耐油性のネジロック剤を使用して、シャフトのアダプタをロックします。

・9スピードカセット (図14) にはスパーサー2枚 (Bを参照)、10スピードカセットにはスパーサー1枚 (図15) が必要で、11スピードカセットにはスパーサーは不要です (図16)。使用されるカセットのブランドにより、上記の一般的性格とは差異が生じることがあります。

注意!

カセットスプロケットの取付作業は必ずカセットの取扱説明書に従って行って下さい。スパーサー使用の有無、ロックリングの締め付けトルク等も必ずカセットの取扱説明書に従って下さい。

注：取付に関する問い合わせや取付作業は購入店に依頼して下さい。正しくない取付による本製品及び自転車、その他の損傷等につきましては保証対象外です。

26_メンテナンス

Drivo IIに定期的なメンテナンスは不要ですが、下記の使用上の注意を守って使用して下さい。

・使用後毎回、Drivo IIを清潔な布で拭いて、埃や汗などを取り除いて下さい。

・自転車をDrivo IIに取付けたままチェーン洗浄を行わないで下さい。洗浄剤によってDrivo IIのベアリングや内部部品に修繕不可能なダメージを与えるおそれがあります。

・使用前に毎回、クイックリリースのレバーがしっかりと閉じられて固定されているかどうかを確認して下さい。

“警告：内部トランスミッションのベルトは製造段階でテストされています。ベルトのテンションを変えないで下さい。テンションが変わることで、パワー・センサーのキャリブレーションをやり直す必要があります。

・ベルトのテンションは、長期間使用を繰り返した後や、激しいトレーニングの後は、ベルトのテンションが緩むことがあります。それにより、パワーの伝達が正確でなくなる可能性があります。

万が一、テンションが緩んでしまった場合は、以下の方法でトランスミッションベルトのテンションを上げて下さい。

1) マザーボードのカバーを外して下さい。

(図35)

2)調整ネジを1回転回します。そうすると、調整ナットを回せるようになります。(図36)

3)調整ナットを半回転回すと、ベルトが正しく締まります。(図37)

4)キャリブレーションを始めます。

5)データ通信がうまくいかない場合、同じ作業を繰り返してください。

6)キャリブレーションが終わったら、マザーボードのカバーを戻してください。(図38)

警告！：ベルトのテンションを変えないで下さい。(図39) 改造防止シールを外した場合、保証の対象外となります。

27 警告！

ベルトのテンションを変えないで下さい。

改造防止シールを外した場合、保証の対象外となります。

・使用中、負荷ユニットが熱くなります。使用後負荷ユニットに触る際は御注意下さい。

・本製品使用に際しては、本取扱説明書に従ってください。

・本製品には、非常ブレーキは装備されておられません。

・本製品は最大限の安全性を考慮し設計されておりますが、可

動部分にお子様やペットが触ったりすると、本製品や自転車が破損したり、人が怪我をしたりすることがありますので御注意下さい。

・トレーニングを始める前に、トレーナーを安定した場所に置き、事故を防ぐため、家具等接触の可能性のあるものから離して下さい。

・本製品を使用の際、自転車に2人以上の人が乗ったりしない

で下さい。

・本トレーナーの体重制限は113kgです。

・ご使用前に、自転車がトレーナーにしっかりと固定されていることを御確認下さい。

・本体及びいかなる部品も、本来の使用目的以外では使用しないで下さい。本体を開け改造などを行うと保証の対象外となります。

・フット部分は滑りにくい素材でできています。その為、使用後床にゴム跡が残る場合があります。

・修理等の目的でトレーナーを輸送する必要がある場合、お買

い求め頂いた時と同じ梱包で発送して下さい。それ以外の梱

包をされた場合、保証の対象外となります。

注：トレーナーやその部品を修理等のために輸送する際は、事

前に販売店にご相談下さい。事前の確認なしに送付された場

合は受取を拒否させて頂くことがございます。

・ご使用にならない時は電源アダプターを差したままにしないで下さい。

・トレーナーを極度に気温の低い場所や濡れた場所に保管しな

いで下さい。電気系統に悪影響を与える可能性があります。

・付属の電源アダプター以外のものを使用しないで下さい。付

属以外のものを使用した場合、保証の対象外となります。

・本体及びいかなる部品も、本来の使用目的以外では使用しないで下さい。本体を開け改造などを行うと保証の対象外となります。

・フット部分は滑りにくい素材でできています。その為、使用後床にゴム跡が残る場合があります。

・修理等の目的でトレーナーを輸送する必要がある場合、お買い求め頂いた時と同じ梱包で発送して下さい。それ以外の梱包をされた場合、保証の対象外となります。

注：トレーナーやその部品を修理等のために輸送する際は、事前に販売店にご相談下さい。事前の確認なしに送付された場合は受取を拒否させて頂くことがございます。

・ご使用にならない時は電源アダプターを差したままにしないで下さい。

・トレーナーを極度に気温の低い場所や濡れ

た場所に保管しないで下さい。電気系統に悪影響を与える可能性があります。

・付属の電源アダプター以外のものを使用しないで下さい。付属以外のものを使用した場合、保証の対象外となります。

28_梱包・運搬について

トレーナーを輸送する場合、梱包に注意を払って下さい。

- 電源アダプターをトレーナーから外して下さい。

- 湿気から保護する容器に電源コードを保管してください。

- トレーナーを御購入時の箱に梱包して下さい。輸送中は、取扱いが悪かったり、衝撃が加わったりする可能性がありますので、必ず、適切な梱包をして下さい。梱包が不適切であった場合は保証の対象外となります。

注：トレーナー本体や部品をアフターサービスのために輸送する必要がある場合、必ず事前に御購入の販売店にご相談下さい。

29_製品の廃棄に関する情報

1) ヨーロッパ連合内

本製品は、欧州指令 2002/95/CE, 2002/96/CE and 2003/108/CE に準拠します。



機器または包装に記載されているこのマークは、使用寿命が尽きた際は、本製品を他の廃棄物と分けてごみ収集に出す必要があることを示しています。

したがって、製品寿命が尽きた時、使用者は、電子および電気技術廃棄物用に区別されるごみ収集のために、適切にごみ処理センターに機器を持ち込むか、同等のタイプの新製品を購入する際に販売店に返却する必要があります。

廃棄された機器をリサイクル、処理、環境に配慮した処分を行うための適切に区分して回収することは、環境や人々の健康に悪影響を及ぼすのを防ぐのに役立ち、また、機器の構成部品の再利用および/またはリサイクルを促進します。

本製品を不適切に処分すると、施行中の規則に明記された罰則が課される可能性があります。

2) ヨーロッパ連合圏外の諸国

本製品を処分する場合は、現地当局に連絡して、どのような処分方法が適用されるかをお尋ねください。

テクニカルサポート：

電話番号 +39 049 5940044

Eメールアドレス： info@elite-it.com

한국어

드리보를 구매해주셔서 감사합니다.

01_일반 안전 경고

트레이너를 사용하기 전에, 건강과 안전을 위해 아래에 나열된 경고문을 주의 깊게 읽으십시오.

1. 사용자가 체력적, 감각적 혹은 정신적인 약자 (어린이 포함)이거나, 제품에 대한 경험이나 지식이 부족한 경우, 제품 사용에 대한 감독이나 설명이 필요하며, 그렇지 않은 경우 사용을 제한하십시오.
2. 어린이가 해당 제품을 가지고 놀지 않도록 지도하십시오.
3. 트레이닝 프로그램을 시작하기 전에 신체 검사를 통해 건강 상태가 정상인지 확인하십시오.
4. 신체적인 지구력과 건강 상태에 적합한 트레이닝 수준을 선택하십시오.
5. 운동 중에 특별히 많은 피로감이나 통증이 느껴질 경우 트레이너 사용을 즉시 중단하고 의사의 진료를 받으십시오.

6. 반드시 제공되는 충전기를 사용하십시오 (mod. 6A-181WP12).
드리보는 EU법률 규정에 따라 (페이지 115, "규정 준수"참고) 정품 충전기를 사용하지 않은 경우, 워런티 적용이 불가합니다.

이상은 일반적인 경고문이며, 여기에는 트레이너를 올바르게 안전하게 사용하기 위해 이행해야 하는 모든 예방책이 포함되어 있지 않습니다. 이 예방책을 이행해야 하는 책임은 전적으로 사용자에게 있습니다.

02_사용 안내

드리보는 전자식 자기 저항 다이렉트 트랜스미션 홈 트레이너입니다.

드리보는 넓은 저항 범위와 파워 출력, 부드러운 페달링, 정확한 파워 측정력을 갖추었으며, 데이터 전송 호환성이 높은 제품입니다.

드리보의 특허 기술인 이중변속벨트 시스템은 실내 훈련 중 정확한 파워 수치 측정을 가능케 해줍니다. 드리보는 에르고미터(Ergometer)로서 직접적이고 높은 정확도의 파워 수치 측정을 가능케 해줍니다. 제품의 저항은 저소를 자기 제동 장치를 통해 구동됩니다.

드리보는 개인 컴퓨터, 모바일 (iOS, 안드로이드), ANT+ 혹은 블루투스 스마트 지원 사이클링 컴퓨터와 연결이 가능합니다.

Drivo II에는 My E - Training 소프트웨어 (iOS, Android, Windows, Mac) 의 장기간 체험 정액권이 포함되어 있습니다.

My E-Training의 주요 기능은 다음과 같습니다.

- 비디오 트레이닝
- 개인별 트레이닝 프로그램
- 구글 맵 트레이닝
- 데이터 송수신 및 저장

ANT+ FE-C 오픈 프로토콜을 사용하는 경우, 드리보 홈트레이너는 타사의 다양한 소프트웨어 프로그램/앱/장치들과 호환이 가능합니다.

해당 프로토콜과 호환되는 많은 소프트웨어 프로그램/앱/장치들이 시중에 있으며, 드리보와 완벽한 호환이 가능합니다.

03_프리허브 호환성

Campagnolo® 9/10/11단 카세트의 프리허브 바디용 호환 액세서리를 갖춘 경우, Shimano 호환 바디와 교체할 수 있습니다.

교체 방법은 81 페이지를 참고하십시오.

드리보는 130~135mm 허브에 5mm QR, 12mm x 142mm 스루액슬 허브를 가진 자전거와 호환이 가능합니다.

액세서리로 사용 가능한 어댑터:

- 직경 12 mm의 148 mm 스루 액슬이 있는 자전거용 부스트 어댑터
 - 직경 10 mm 및 12 mm 의 135 mm 스루 액슬이 있는 자전거용 어댑터
- 장착하고자 하는 자전거의 디레일러 타입을 모르는 경우, 자전거 설명서를 참고하거나 해당 자전거 판매자에게 문의하십시오.

04. 파워 범위

롤러의 파워 범위는 매우 넓으며, 사용자의 스피드에 따라 범위가 달라집니다. 페달을 빠르게 굴릴수록 파워의 범위는 넓어집니다. 그러나, 매우 극한적인 상황에서는 롤러의 최대 파워 범위를 벗어날 수도 있습니다. (아주 높거나 혹은 아주 낮은 경우) 이 경우 롤러는 파워 수치를 최대/최소로 표시하게 됩니다. 측정 가능한 파워 수치 범위 안으로 진입할 경우 다시 실제 파워 수치가 표시됩니다.

05. 경사도

최대 가상 경사도는 사용자 개인의 스피드와 무게에 의해 작동됩니다. 실제 경사도를 올라가기 위해 필요한 파워는 스피드(빠를 수록 더욱 많은 파워)와 몸무게(몸무게가 무거운 라이더일 수록 경사도에서 더 많은 힘이 필요)에 의해 결정됩니다. 드리보에는 자기 제동장치가 적용되어 즉각적인 반응성과 부드러운 저항력을 제공이 가능합니다. 해당 시스템은 따라서 매우 정확하고 부드러우면서도 자연스러운 경사도 변화를 표현할 수 있습니다.

06. 파워 측정

드리보는 특허 받은 통합 파워 측정 시스템을 갖추고 있으며, 트레이닝 중 발생하는 파워 수치를 매우 정확하게 측정할 수 있습니다.

파워 측정 정확도: $\pm 0.5\%$.

www.elite-it.com 을 방문하시면 더 많은 정보를 얻으실 수 있습니다.

07. 데이터 전송 프로토콜

드리보는 두 가지의 데이터 전송 프로토콜로 소프트웨어/앱/장치와 데이터를 교환합니다.

해당 프로토콜 호환 여부는 앱/소프트웨어/장치 제조사에 문의해주시기 바랍니다.

ANT+

ANT+ FE-C: 해당 프로토콜은 소프트웨어/앱/장치에 홀 트레이너 저항 조절, 트레이닝 데이터 수신이 가능합니다. 이 프로토콜은 홈트레이너와 모든 상호작용이 가능합니다.

ANT+ Speed&Cadence*: 해당 프로토콜은 속도, 케이던스 데이터를 전송해줍니다. 홈트레이너와 앱/소프트웨어/장치 간 상호작용은 불가능합니다.

ANT+ Power: 해당 프로토콜은 사이클리스트의 파워 출력 데이터를 전송해줍니다. 홈트레이너와 앱/소프트웨어/장치 간 상호작용은 불가능합니다.

ANT+ 통신 통합지원 가능 스마트폰을 제외하고, ANT+ 프로토콜과 연결되기 위해서는 USB 동글이 필요합니다.

만약 iOS 장치를 사용하는 경우에는 별도의 동글이

필요합니다. (제품에 미포함)

ANT+ 호환 가능 장치 리스트를 확인하시려면 <http://www.thisisant.com/directory/> 를 참고하십시오.

블루투스 스마트

Fitness Machine - Indoor Bike service (FTMS): 해당 프로토콜은 소프트웨어/앱/장치에 트레이닝 데이터 전송, 홈트레이너 저항 조절이 가능합니다. 이 프로토콜은 홈트레이너와 모든 상호작용이 가능합니다.

Speed&Cadence Service*: 해당 프로토콜은 속도, 케이던스 데이터를 전송해줍니다. 홈트레이너와 앱/소프트웨어/장치 간 상호작용은 불가능합니다.

Power Service: 해당 프로토콜은 사이클리스트의 파워 출력 데이터를 전송해줍니다. 홈트레이너와 앱/소프트웨어/장치 간 상호작용은 불가능합니다.

대부분의 스마트폰과 태블릿은 블루투스 스마트 통신을 지원하기 때문에 드리보와 통신하기 위한 별도의 구성품이 필요치 않습니다. 그러나 구형 제품의 경우에는 호환되지 않을 수도 있으니, 블루투스 스마트 지원 가능 여부는 해당 장치 제조사에 문의하시기 바랍니다.

주의: 롤러가 Bluetooth Smart 프로토콜을 이용하여 장치에 연결되면, Bluetooth Smart 프로토콜의 제한 사항으로 인하여, 더 이상 다른 Bluetooth 장치와 연결할 수 없습니다.

*경고: 소프트웨어/앱/장치는 속도 데이터를 읽기 위해 속도&케이던스 프로토콜을 사용해야만 하며, 휠의 둘레를 설정하기 위해서는 실제 둘레 값을 3.4로 나누어야 합니다. 예를 들어: 만약 휠 둘레가 2095mm라면, 입력하는 둘레 값 수치는 $2095/3.4 = 616mm$.

08. 라이트

드리보는 속도, 케이던스, 파워 데이터를 ANT+와 블루투스 스마트 프로토콜을 사용하여 전송합니다. 제품의 메인보드에는 3개의 LED가 있으며 전원 공급 현황, 메인보드 상태, 통신 연결 상태를 보여줍니다.

LED 라이트는 3가지 색상이며 아래와 같습니다:

빨강 = 홈트레이너 전원

- 꺼짐 = 드리보 전원 공급 중단 혹은 sleep 모드 돌입

- 켜짐 = 드리보 전원 공급 중

초록 = 드리보가 ANT+ 프로토콜과 연결됨

- 깜박임 = 통신 접속 대기 중

- 켜짐 = 드리보가 ANT+ 프로토콜을 통해 데이터 전송 중

파랑 = 드리보가 블루투스 스마트 프로토콜과 연결됨

- 깜박임 = 통신 접속 대기 중

- 커짐 = 드리보가 블루투스 스마트 프로토콜을 통해 데이터 전송 중

09_파워 센서 보정

Drivo II는 시스템상의 오프셋을 제로화하는 파워 측정 내부 시스템으로 교정을 수행하므로 항상 정확한 파워값을 얻을 수 있습니다.

이 절차는 매우 간단합니다. 최소 10 분간 트레이너에 관한 모든 종류의 훈련을 수행한 후 My E-Training 소프트웨어와 My E-Training App 에서 기능을 시작합니다.

모바일 버전에서는 <파라미터 - 고급 환경 설정 - 트레이너의 교정>과 같은 교정 옵션이 있습니다.

PC 버전에서는 <설정 - 트레이너 교정>과 같은 교정 옵션이 있습니다.

절차를 수행하려면 페달을 밟고 속도를 일정한 값까지 올리십시오.

페달을 멈추라는 알림이 뜨면 즉시 중지하십시오. 몇초후 교정 절차가 성공적으로 완료되었다는 메시지가 표시됩니다.

오프셋 값은 Drivo II에 저장되어, 각 주변 장치와 엘리트가 아닌 타사 프로그램 / App / 장치에도 상시 올바른 파워값을 전송할 수 있습니다.

참고 : 앞서 설명한 교정 절차는 엘리트 이외의 다른 프로그램 / App / 장치에서도 수행할 수 있습니다.

10_케이던스 센서

드리보는 정교한 페달 케이던스를 연산 과정을 통한 혁신적인 '센서리스' 시스템을 사용합니다.

낮은 저항에서 빠른 페달 케이던스를 유지할 시, 실시간 모니터링이 아닌 수치 계산의 결과로 인한 때때로 약간 부정확한 케이던스 값을 표출할 수가 있습니다.

'센서리스' 시스템의 정밀도가 떨어질 경우, 와이어 센서를 대신 사용할 수 있습니다.

자전거에 장착하는 방법에 대해서는 매뉴얼을 참고해주시기 바랍니다.

케이던스 센서 구동 시, 반드시 홀트레이너 시작 전 센서를 먼저 연결해주시시오.

일부 소프트웨어의 경우 와이어리스 센서를 앱/ 소프트웨어/장치에 직접 연결시킬 수 있습니다. 이 경우 해당 앱/소프트웨어/장치공급사에 와이어리스 케이던스 센서 호환성 여부를 확인하십시오.

11_심박계

드리보에는 내장형 심박계 수신기가 갖추어져 있지 않습니다. 심박수 값은 드리보와 연결된 심박계 장치를 통해 전송됩니다.

MyE-Training 앱을 사용할 시, ANT+ 혹은 블루투스 스마트폰 프로토콜이 스마트폰과 호환가능한지 확인하십시오.

12_외부 소프트웨어/앱/장치 기기 호환

Drivo II에는 My E - Training 소프트웨어 (iOS, Android, Windows, Mac) 의 장기간 체험 정액권이 포함되어 있습니다.

많은 옵션이 포함되어 있는 해당 프로그램 사용을 추천 드립니다.

표준 프로토콜을 사용함으로써 Drivo II는 Drivo II 표준과 호환되는 모든 프로그램 / App / 장치와 호환이 이루어집니다. 특히 이러한 프로그램 / App / 장치가 ANT + ™ FE-C 프로파일 및 Bluetooth Fitness Machine (FTMS) 과 호환되면 프로그램 / App / 장치와 Drivo II 간의 완전한 상호 작용이 가능합니다.

만약 소프트웨어/앱/장치가 드리보와 호환되지 않은 프로토콜을 사용하는 경우, 트레이닝 데이터 전송은 가능할 수 있으나 저항 조정이 불가능할 수 있습니다.

소프트웨어/앱/장치의 다양한 ANT+ 프로토콜의 호환성은 www.thisisant.com/directory 를 참고하십시오.

일부 소프트웨어/앱/장치들은 엘리트 블루투스 스마트 서비스와 호환이 가능합니다. 호환성 여부는 소프트웨어/앱/장치 제조사에 문의하십시오.

13_저작권

해당 매뉴얼을 Elite S.r.l.의 서면 허가 없이 무단으로 복제하거나 전송할 수 없습니다.

엘리트 드리보의 소프트웨어와 관련 코드들은 Elite S.r.l.의 자산입니다.

해당 프로그램은 국제저작권법에 의해 보호됩니다.

엘리트 드리보의 소프트웨어는 도서와 같이 저작권을 가진 자료로 취급됩니다.

사용자는 프로그램을 변경, 개조할 수 없습니다. 또한 역편집, 역어셈블 혹은 소프트웨어의 코드의 암호 해독을 위한 어떠한 시도도 불가합니다.

14_참고

- 엘리트는 제 3의 외부 소프트웨어/앱/장치로 인한 제품 고장에 대한 책임을 지지 않습니다.

- 고압전선, 교통신호등, 전기철도 레일, 버스 및 트램의 전기선, 텔레비전 세트, 차량 및 사이클 컴퓨터, 운동기구, 모바일폰등에 의해 통신 혼선이 올 수 있습니다. 따라서 제품 사용 중에는 가급적 외부 무선 수신기사용을 멈추어 주십시오.

- 제품 보관 시에는 직사광선에 장시간 노출되지 않도록 유의하여 주십시오.

15_제품의 변경

ELITE는 또한 다음과 같은 경우에 고객에게 통지나 기타 사전 통보의 의무 없이 기술 업데이트로 인한 제품 혹은 사양을 변경할 권리를 보유합니다.

- a) 제품의 성능에 부정적인 영향을 미치지 않는 변경;
 - b) 제품 사양을 충족시키거나 개선하기 위한 변경;
 - c) 해당 법적 또는 규제 요구 사항의 준수를 위한 변경.
- 아울러 ELITE는 이전에 구입한 제품에 대해 동일한 변경을 할 의무나 책임 없이 이러한 개선 사항을 제품에 제공할 권리가 있으며, 시장 조건과 부품의 재고 상황 및 기타 비즈니스 상의 고려 사항에 따라 모델의 가격과 가용성을 변경할 권리를 보유합니다.

16_고지사항

Elite S.r.l.은 사용자가 제품을 사용하면서 직간접적으로 야기시킨 일시적 혹은 영구적인 물리적 손상에 대한 어떠한 법적 책임도 지지 않습니다.

17_부품 구성 리스트

드리보 트레이너에는 아래와 같은 구성품들이 존재합니다.

- N°1 Drivo II 본체 (참고 A)
- N°2 프리허브 바디 스페이서 (참고 B)
- N°1 캐리지 어댑터 (참고 C)
- N°1 왼쪽 캐리지 어댑터
L = 130 - 135 mm (5.1 - 5.3인치)(참고 D)
- N°1 스페이서 어댑터 오른쪽 캐리지
L = 142 mm (5.6인치) (참고 E)
- N°1 스페이서 어댑터 왼쪽 캐리지
L = 142 mm (5.6인치) (참고 F)
- N°1 전원 장치 (참고G)
- N°1 퀵 릴리스 (참고I)
- N°1 왼쪽 다리 (참고L)
- N°1 오른쪽 다리 (참고R)
- N°1 중앙 서포트 (참고O)
- N°2 TBEI M6 x 60 나사 (참고 P)
- N°6 와셔 M6 (참고 Q)
- N°2 너트 M6 (참고 S)
- N°2 TBEI M8 x 35 나사 (참고 T)

18_드리보 설치 절차

- 드리보 본체를 꺼내십시오 (A참고).
- 드리보 본체 (A참고)를 (그림 1)과 같이 수직으로 세워 놓으십시오.
- 받침 튜브를 안전 레버가 딸깍 소리가 날 때까지 잡아당기십시오 (그림2,3).
- 롤러를 설치대에 놓고 양쪽 다리를 삽입하십시오. (참고 L과 참고 R) (그림 4)
- 양쪽 다리가 마찰하며 회전할 때까지 M8x60 나사를 와셔와 너트 M8 (참고 P - Q - S) 과 함께 조이십시오. (그림 5)
- 옆쪽 다리를 최대한 벌립니다(그림 6).

- 센터링핀은 브래킷의 구멍과 일직선이 되어 있어야 합니다 (Fig. 7).
- 안전 노브를 조입니다(그림 8).
- 중앙 서포트를 (참고 O) 삽입하십시오. (그림 9)
- M8 나사와 와셔를 (참고 T - Q) 조이십시오. (그림 10)
- 홈트레이너가 안정적인지 확인하고(그림 11), 그렇지 않은 경우 조정 가능한 발을 조정합니다(그림 12A - 12B).
- (주의!) 중앙 서포트는 바닥으로부터 약 3mm 떨어져 있어야 합니다. (그림 13)

19_스프라켓 카세트 설치 M5 L=130 mm 와 L=135 mm 체인스테이

스프라켓 카세트를 프리허브의 홈에 맞추어 잘 정렬시키십시오.

일반적으로 Shimano® / SRAM® 9단 카세트용 (그림 14)으로 2개의 스페이서 (참고B)가, 10 단 카세트용으로는 1개의 스페이서 (그림 15)가 필요하며, 11 단 카세트용은 (그림 16)는 스페이서가 필요하지 않습니다.

상기 언급사항은 카세트 이용 브랜드에 따라 차이가 있을 수 있습니다.

토크렌치를 사용하여 카세트와 함께 제공되는 락킹을 조이십시오 (그림17).

주의!

토크 값이나 추가 스페이서 필요 여부, 장착 기술 등과 관련하여 카세트 제조사가 제공하는 안내를 반드시 따르십시오.

참고: 카세트 장착이 불가능하거나 문의사항이 있을 경우 판매자에게 문의하시기 바랍니다. 잘못된 장착으로 인해 생기는 자전거나 드리보 제품에 대한 손상에 대해서는 워런티 적용이 불가합니다.

드리보에는 130mm(5.1인치)~135mm(5.3인치) 드랩아웃 프레임용을 위한 5mm 퀵-릴리즈 어댑터가 포함되어 있습니다. 따라서 130~135mm(5.1~5.3인치) 드랩아웃 자전거인 경우, 레프트 드랩아웃 어댑터(D참고)를 삽입하십시오(사진18).

12mm(0.47인치) X 142mm(5.6인치) 쓰루-액슬 스페이싱과 관련해서는 81 페이지를 참고하십시오.

20_드리보 설치 절차

자전거 뒷 브레이크를 풀고 체인을 가장 큰 프론트 체인링과 가장 작은 리어 스프라켓에 거십시오. 리어 휠의 퀵-릴리즈 레버를 제거하십시오.

-퀵-릴리즈 레버와 드랩아웃 어댑터 (참고)를 드리보 스프라켓 카세트에 장착시키십시오 (그림 19).

자전거 체인을 가장 작은 스프라켓에 거십시오 (그림20).

자전거의 리어 드랩아웃을 카세트에 완전히 장착시킨 후(그림21), 사용되는 자전거의 타입에

따라 아래를 잘 참고하십시오.

- 로드 자전거와 타임트라이얼 자전거 (130mm 트라이앵글)에는 외부 체인스테이 어댑터 (C참고) (그림22)
 - 산악 자전거(135mm 트라이앵글)에는 내부 체인스테이 어댑터 (C참고) (그림23)
- 참고: 트라이앵글 어댑터(C참고)의 오토돌출한 면이 자전거 드롭아웃 쪽으로 향하게 하십시오.
- 자전거를 Drivo II에 단단히 고정시키고 퀵 릴리스를 꼭 닫습니다. 이를 통해 발생하는 압력으로 자전거 드롭아웃이 Drivo II에 계속 고정되어야 합니다.

21_스프라켓 카세트 설치 Ø12 L=142mm 체인스테이

쓰루-액슬이 적용된 자전거의 경우 체인스테이 스피너들의 슬리브 세트를 바꿔야 합니다:

- 1) 130mm-135mm 체인스테이의 경우, 왼쪽 어댑터(D참고)를 제거한 후에, 오른쪽 어댑터를 풀어주십시오 (그림24);
 - 2) 142mm 체인스테이의 경우, 오른쪽 어댑터(E참고)를 잠근 후에, 왼쪽 어댑터(F참고)를 장착시켜 주십시오 (그림25);
 - 3) 스페이서 (E참고)를 17mm key (11/16인치)를 사용하여 5Nm 토크(44 in-lbs)로 조여주십시오. 나사고정제 사용 시, 중간 세기의 오일 내성이 있는 나사 고정제로 고정시켜주십시오.
 - 4)자전거 뒷 브레이크를 풀고 체인을 가장 큰 프런트 체인링과 가장 작은 리어 스프라켓에 거십시오. 리어 휠의 쓰루-액슬 레버를 제거하십시오.
 - 5) 드리보의 스프라켓 카세트 액슬 위에 리어 드롭아웃을 장착 시키십시오.
 - 6) 드리보의 스프라켓 카세트 샤프트에 쓰루-액슬을 장착시키십시오.
 - 7) 자전거가 드리보 위에 안정적으로 장착되도록 쓰루-액슬을 강하게 잠그십시오. 강한 힘이 가해져도 드리보에 자전거 드롭아웃이 단단히 고정되어 있어야 합니다.
 - 8) 자전거 탑 튜브와 안장을 손으로 잡은 채로 밀고 당겨했을 때, 자전거가 안정적으로 고정되어 있어야 합니다. 자전거가 움직인다면, 좀 더 강한 힘으로 쓰루-액슬을 잠그십시오.
- 천천히 페달링을 시작하여 점차 속도를 높이면서 드리보 사용에 익숙해지도록 하십시오.

22_연결

- 드리보에는 일반 전원어댑터를 통해 전원을 공급받는 전자식 메인보드가 장착되어 있습니다. -드리보 본체 뒤쪽 연결잭에 전원을 연결하십시오. 전원 연결 시 시스템 초기 부팅이 되면서 본체에 미세한 진동이 생깁니다.

부팅은 약 15초 정도 진행됩니다.

파워 공급 케이블을 전용 행거에 걸어주십시오. (그림 26, 27)

- 드리보는 EU법을 규정에 따라 (페이지 115,“규정 준수”참고) 정품 충전기를 사용하지 않은 경우, 워런티 적용이 불가합니다.

23_자전거 탈착

-자전거 체인을 가장 작은 스프라켓과 체인링으로 옮겨주십시오.

- 퀵-릴리즈 레버를 풀고 (혹은 쓰루-액슬을 풀고), 자전거를 드리보에서 분리시키십시오.

- 혼잡을 방지하기 위해, 또는 운송하기 전에: 노브를 느슨하게 풀고(그림 28) 옆쪽 다리를 접습니다(그림 29~30).

24_사용권장사항

카세트 범위를 사용자의 목표와 체력에 맞게 선택하시기 바랍니다.

1) 11t에서 23/25t 카세트는 프로선수 혹은 강한 파워를 낼 수 있는 아마추어 선수들에게 권장됩니다.

2) 12/13t에서 27/29t 카세트는 모든 사용자에게 권장됩니다.

- 드리보에 자전거 설치 후, 반드시 드레일러가 제대로 작동되는지 확인하십시오. 때로는 자전거에 설치 후 드레일러 조정을 해야할 수도 있습니다. 관련 문의 사항은 판매자에게 문의하십시오.

25_CAMPAGNOLO® 9/10/11단 스프라켓 카세트 설치 절차

- Campagnolo® 9/10/11단 카세트와 호환되는 프리허브 교체를 위해서는 아래의 절차를 따라주십시오:

- 1) 코그 셋 샤프트의 어댑터 (그림31)를 풀어주십시오.
- 2) 샤프트에 달려 있는 프리허브 본체를 제거해주십시오 (그림32).
- 3) 캄파놀로 카세트와 호환되는 프리허브 본체를 장착시키십시오 (그림 33,34).
- 4) 코그 셋 샤프트 어댑터를 5mm 헥스렌치를 사용하여 5 Nm (44in-lbs)의 힘으로 잠구주십시오. 나사고정제 사용 시 중간 세기의 오일 내성의 나사 고정제로 고정시켜주십시오.

일반적으로 9단 카세트용 (그림 14)으로 2개의 스페이서 (참고B)가, 10단 카세트용으로는 1개의 스페이서 (그림 15)가 필요하며, 11 단 카세트용은 (그림 16)는 스페이서가 필요하지 않습니다.

상기 언급사항은 카세트 이용 브랜드에 따라 차이가 있을 수 있습니다.

주의!

반드시 카세트 제조사가 제공하는 정보에 따라서 설치 기술, 추가 어댑터 장착, 토크 값 등의 세부사항을 지켜주십시오.

주의: 카세트 설치 관련 의문 사항은 판매점에 문의하십시오. 잘못된 설치로 인해 발생된 자전거 그리고/혹은 드리보 제품의 손상은 워런티 적용을 받을 수 없습니다.

26_유지관리

드리보는 특별히 정해진 정기 유지관리 절차가 존재하지 않지만, 아래와 같은 관리가 이루어지길 권고합니다.

- 사용 후 제품을 천으로 닦아 먼지와 습기를 제거해주십시오;

- 드리보에 체인이 체결되어 있을 때에는 체인에 기름칠을 하지 마십시오. 솔벤트 류의 화학성분이 드리보의 베어링이나 기타 내부 부품에 회복 불가능한 손상을 일으킬 수 있습니다;

- 사용 후 퀵-릴리즈 레버가 제대로 고정되어 있는지 매번 점검하십시오.

경고: 내부의 변속 벨트 장력은 엘리트의 생산공정 부서에서 테스트 되었습니다. 벨트 장력 변경 후에는 파워 센서의 벨트의 장력 변화 고정 절차가 수반되어야 하므로, 벨트의 장력을 변경시키지 마십시오.

- 오랜 사용 시 혹은 혹독한 훈련 후에는 벨트 장력이 느슨해질 수 있습니다, 그 결과 파워 측정 정확도가 감소할 수 있습니다. 이 경우, 변속 벨트의 장력을 아래와 같은 방법으로 늘리십시오:

- 1) 메인보드 커버를 제거하십시오 (그림35).
- 2) 고정 나사를 한 바퀴 돌려 느슨하게 만들어 조정 너트를 움직일 수 있게 하십시오(그림36).
- 3) 조정 너트를 반 바퀴 돌려 벨트를 조여주십시오 (그림37).
- 4) 79절에 명시된 대로 캘리브레이션을 시작해주십시오.
- 5) 데이터 전송이 정확하지 않은 경우 앞 전까지의 절차를 재 수행해주십시오.
- 6) 캘리브레이션 과정을 마치면, 메인보드 커버를 덮어주십시오 (그림38).

경고! : 장력 재조절 절차를 수행하기 전에 엘리트 기술지원팀에 사전 승인을 받으십시오 (그림39). 제품변경방지 스티커가 훼손된 경우 워런티 적용이 불가합니다.

27_경고

드리보는 사용 중 본체가 뜨거워집니다. 반드시 본체가 식은 후에 저항 유닛 커버를 만지십시오.

매뉴얼 절차에 따라 드리보를 사용하십시오.

드리보에는 비상 브레이크가 설치되어있지 않습니다.

드리보는 사용자 및 제 3자의 안전을 고려하여

제조되었습니다. 그러나 드리보 제품 사용 중, 어린이나 애완동물이 물리적으로 움직이는 드리보와 자전거 근처에 접근하지 않도록 반드시 주의를 기울여주십시오.

절대로 손가락이나 다른 신체부위를 드리보 제품 구멍 안에 넣지 않도록 주의하십시오. 제품 손상 및 신체 부상의 위험이 있습니다.

제품 사용 전, 트레이너를 사고 위험성이 있는 물건 (가구, 테이블, 의자 등)과 떨어진 곳에 위치시켜주십시오.

드리보는 2인 이상이 한꺼번에 사용할 수 없습니다. EN 957-1 Class HC 기준에 의거, 제품 사용 허용 최고 무게는 113kg / 250lb 이하입니다.

드리보 사용 전 반드시 자전거의 상태를 확인하시기 바랍니다.

정품이 아닌 부품은 사용하지 마십시오. 비 정품 부품 사용 시, 워런티 적용이 불가합니다.

제품의 받침대에는 미끄럼 방지 고무가 달려있기 때문에, 사용 시 바닥에 고무 흔적이 남을 수 있습니다.

제품 미 사용 시, 전원플러그를 뽑아주십시오. 제품을 출고 습기 많은 곳에 보관하지 마십시오.

전자 부품에 손상을 줄 수 있습니다. 반드시 제공되는 충전기를 사용하십시오.

드리보는 EU법을 규정에 따라 (페이지 115, “규정 준수”참고) 정품 충전기를 사용하지 않은 경우, 워런티 적용이 불가합니다.

28_포장

- 제품을 배송선적하는 경우 주의하여 포장하십시오.

- 충전기를 드리보 본체와 분리하여 주십시오.

-전원 코드를 습기로부터 보호된 용기에 보관하십시오.

- 드리보를 원래의 제품 포장 상자에 넣어주십시오. 선적 과정 중 제품이 손상될 정도의 큰 외부 충격을 받을 수도 있으며, 이 경우 원래의 제품 상자에 넣지 않았을 시 워런티 적용이 불가합니다.

주의: 제품을 발송하기 전에, 먼저 Elite사나 구매 대리점에 상담을 받으십시오.

사전 협의 없이 발송된 제품에 대해서는 반송처리 됩니다.

29. 제품 폐기에 관한 정보

1) 유럽 연합(EU) 내

이 제품은 유럽 지침 2002/95/CE, 2002/96/CE, 2003/108/CE를 준수합니다.



장비 또는 포장에 표시된 X표가 있는 쓰레기통 기호는 제품의 사용 수명이 끝난 후에 제품을 다른 폐기물과 분리하여 수거해야 함을 나타냅니다.

그러므로 제품의 사용 수명이 끝나면 사용자는

장비를 적절한 전자 및 전자기술 폐기물 분리 수거 센터로 가져가거나 비슷한 종류의 신제품을 구입할 때 판매처에 반환해야 합니다.

폐기된 장비를 이후에 재활용하고 처리하고 환경 친화적인 방법으로 폐기하기 위한 적절한 분리 수거는 환경과 인체 건강에 미치는 악영향을 방지하고 장비 제조에 사용된 자재를 재사용 및/또는 재활용하는 데 도움이 됩니다.

사용자가 제품을 올바르게 폐기하면 법률로 정해진 벌칙을 받을 수 있습니다.

2) EU 외 국가

이 제품을 폐기하려면 해당 지역 당국에 연락하여 어떤 폐기 방법이 적용되는지 물어보십시오.

기술 지원:

전화 +39 049 5940044

이메일: info@elite-it.com

Hartelijk dank om Drivo II te hebben gekocht.

01_ALGEMENE VEILIGHEIDSMEDEDELINGEN

Voor u de trainer gebruikt, lees aandachtig de onderstaande mededelingen door voor uw gezond- en veiligheid.

1. De inrichting moet niet gebruikt worden door personen (inclusief kinderen) met gereduceerde fysieke, seniorie of mentale vermogens of gebrek aan ervaring en kennis, tenzij deze onder toezicht staan of aanwijzingen gekregen hebben.
2. Kinderen die onder toezicht staan mogen niet spelen met de inrichting.
3. Laat uw gezondheid door uw (sport)arts keuren voor u met de training aanvangt.
4. Kies de trainingswijze die het beste bij uw gezondheid en lichamelijke weerstand past.
5. Als u tijdens de training buitengewone vermoeidheid of pijn vaststelt, onderbreek dan onmiddellijk het gebruik van de trainer en raadpleeg uw arts.
6. Gebruik alleen de meegeleverde netvoeding (mod. 6A-181WP12). De overeenstemming van de Drivo II met de Communautaire Richtlijnen (zie "Verklaring van overeenstemming" op blz. 114) kan komen te vervallen als de meegeleverde voeding niet gebruikt wordt.

De bovenstaande mededelingen hebben een algemeen karakter en omvatten niet alle voorzorgsmaatregelen die voor een correct en veilig gebruik van de trainer moeten worden toegepast, en waarvoor de gebruiker uitsluitend aansprakelijk is.

02_INLEIDING

Drivo II is een trainer met directe transmissie en elektronisch gestuurde magnetische weerstand.

- De eigenschappen van deze rol zijn: de ruime intervallen voor krachtontwikkeling tijdens de training, de rechtstreekse en nauwkeurige meting van het ontwikkelde kracht, de uitzonderlijke vlotte pedaalbeweging en de compatibiliteit met open communicatiestandaards.

- Drivo II gaat prat op een gepatenteerd systeem met dubbele transmissieriem, waarbij het mogelijk is de kracht te meten. Een heuse revolutie voor de indoor training.

Deze rol is een heuse ergometer, een systeem voor de analyse van de kracht, met het oog op het bekomen van heel nauwkeurige krachtwaarden.

De weerstand aan de pedalen wordt gegenereerd door een ingebouwde remeenheid met magnetische technologie die borg staat voor maximale geruisloosheid tijdens het trainen.

- Drivo II is een elektronische toestel voor het trainen dat communiceert met een personal computer of mobiele randapparatuur (iOS en Android)* of nog, met wielerscomputers uitgerust met de technologie ANT+ en/of Bluetooth Smart.

Drivo II omvat tevens een abonnement voor een lange proefperiode voor de software My E-Training (iOS, Android, Windows, Mac).

De belangrijkste functies van My E-Training zijn:

- Training met video's
- Gepersonaliseerd trainingsprogramma's
- Trainingen met Google maps
- Bewaren, invoeren en uitvoeren van gegevens.

Omdat Drivo II gebruik maakt van het open protocol ANT+ FE-C, is het dan ook compatibel met veel andere softwares niet geproduceerd door Elite maar die gebruik maken van hetzelfde wireless-protocol.

Op de markt zijn immers heel wat programma's / apps / toestellen beschikbaar die compatibel zijn met dit protocol en dus ook volledig met Drivo II.

03_COMPATIBILITEIT BEHUIZING NIET-AANGEDREVEN WIEL

Uw Drivo II wordt door ELITE geleverd met een behuizing van de body dat compatibel is met de cassettes 9/10/11 Shimano® / SRAM® en andere fabrikanten die de norm Shimano® toepassen.

De behuizing van de body compatibel met de cassettes 9/10/11 Campagnolo® is als accessoires verkrijgbaar. In dit geval moet u de oorspronkelijke behuizing op Drivo

II vervangen door het accessoire aan de hand van de aanwijzingen op 89.

Drivo II is compatibel met fietsnaven van 130 tot 135 mm en snelkoppelingen met een diameter van 5 mm, of met fietsen met doorlopende pen van 142 mm en diameter 12 mm.

Drivo II is compatibel met fietsen met een naaf van 130 of 135 mm en met quick releases met een diameter van 5 mm.

Als accessoires verkrijgbaar:

- adapter voor fietsen met een 148 mm lange boost-pen en een diameter van 12 mm

- adapters voor fietsen met een 135 mm lange pen en een diameter van 10 en 12 mm

Bij twijfel over het type versnelling op uw fiets, raadpleeg de documentatie van uw fiets of wend u tot uw verkoper voor een correcte compatibiliteit met uw Drivo II.

04_KRACHTMETING

Het krachtbereik dat de rol kan beslaan is erg groot en is afhankelijk van de snelheid. Hoe harder u trapt, hoe groter het krachtbereik. Het is in ieder geval mogelijk dat er extreme omstandigheden zijn waarin de gevraagde kracht buiten het bereik is (of te hoog of te laag).

In deze gevallen levert de rol de maximum/minimum mogelijke kracht en gaat weer goed werken zodra de omstandigheden weer geschikt zijn voor de kracht die door de Drivo II geleverd kan worden. Als de benodigde kracht buiten het leverbare krachtbereik is geeft de rol de werkelijke kracht die de rol aan het leveren is op de monitor weer en niet de theoretische kracht.

05_HELLING

De maximaal simuleerbare helling op de Drivo II varieert afhankelijk van de snelheid waarmee de renner fietst en het gewicht van deze persoon. De kracht die nodig is om een helling op te fietsen is afhankelijk van de snelheid (hoe sneller = hoe krachtiger je moet trappen) en het gewicht (hoe zwaarder de fietser, hoe harder hij moet trappen). Elke fietser heeft dus op basis van zijn gewicht een maximaal stijgingspercentage dat hij kan overwinnen (voor een fietser van 60 kilogram die 24 kilometer per uur fietst is het maximum stijgingspercentage van de weg 10%).

Drivo II maakt gebruik van een magnetisch systeem dat berust op de beweging van een magnetische arm binnen in een metalen schijf die in beweging is. Dankzij deze technologie, kan men op heel getrouwe wijze ook de minste hellingenverschillen simuleren, rekening houdend met de inertie die men zou ervaren bij het fietsen op de weg. De weerstand wordt dus geleidelijk aan verlaagd of verhoogd. Dit systeem maakt het mogelijk te voorkomen dat de pedalen volledig vastlopen omwille van een te grote kracht.

06_KRACHTBEREIK

Drivo II heeft een ingebouwd systeem voor het meten van de kracht. Dit gepatenteerd systeem is in staat om heel nauwkeurig de kracht te meten die de wielrenner ontwikkelt tijdens de training.

De krachtmeting heeft een precisie van $\pm 0,5\%$.

Voor meer informatie, raadpleeg de site: www.elite-it.com.

07_TRANSMISSIEPROTOCOLLEN

Drivo II maakt gebruik van twee verschillende transmissieprotocollen om te interageren en gegevens te sturen naar programma's / apps / toestellen.

Controleer met de fabrikant van de app / programma / apparaat de compatibiliteit met één van deze protocollen.

ANT+

ANT+ FE-C. Dankzij dit protocol kan het programma / de app / het toestel de gegevens ontvangen van de training en de weerstand van de rol variëren. Het is mogelijk compleet te interageren met de rol.

ANT+ Speed&Cadence (Snelheid&Ritme)*. Dit protocol is handig om de gegevens betreffende de snelheid en het ritme van de rol te versturen. Dit protocol is veel frequenter in gebruik dan ANT+ FE-C maar maakt geen interactie mogelijk met de app / het programma / de randapparatuur.

ANT+ Power (Kracht). Dankzij dit protocol kunt u het gegeven betreffende de kracht die de wielrenner ontwikkelt versturen. Dit protocol komt vaker voor dan ANT+ FE-C maar maakt geen interactie mogelijk met de app / het programma / de randapparatuur.

Met uitzondering van sommige smartphones die beschikken over een ingebouwde connectiviteit ANT+ voor verbindingen via het protocol ANT+, is een stick nodig.

Voor de randapparatuur iOS is een speciale stick nodig (niet inbegrepen).

De volledige lijst met randapparatuur compatibel met het protocol ANT+ is beschikbaar op de site ANT+ (<http://www.thisisant.com/directory/>).

BLUETOOTH SMART

Fitness Machine – Indoor Bike Service (FTMS). Met dit protocol kan het compatibele programma / app / apparaat de gegevens van de training ontvangen en de weerstand van de trainer veranderen.

Met dit protocol is volledige interactie met de trainer mogelijk.

Dienst Speed&Cadence (Snelheid&Ritme)*. Dankzij dit protocol kunt u de gegevens betreffende snelheid en ritme van de rol versturen. Interactie met een programma / app / toestel is niet mogelijk.

Dienst Power (Kracht). Met dit protocol kunt u het gegeven betreffende de kracht die de wielrenner ontwikkelt versturen. Interactie met het programma / de app / het toestel is niet mogelijk.

In de meeste gevallen, beschikken smartphones en tablets al over een aansluiting Bluetooth Smart en bijgevolg is het niet nodig extra componenten toe te voegen om te kunnen communiceren met Drivo II. Mogelijk is Drivo II niet compatibel met de oudere randapparatuur. Ga met uw producent de compatibiliteit met Bluetooth Smart na.

OPMERKINGEN: Als de roltrainer via een Bluetooth Smart protocol verbonden is met een apparaat is het niet meer mogelijk om de trainer met andere Bluetooth apparaten te verbinden. Dit is te wijten aan een beperking van het Bluetooth Smart protocol.

** Opgelet: als het programma / app / apparaat gebruik maakt van het Speed&Cadence (Snelheid&Cadans) protocol moet er om gegevens over de snelheid te ontvangen een wielomtrek ingesteld worden die gelijk is aan de werkelijke omtrek van het wiel gedeeld door 3,4. Bijvoorbeeld: als de wielomtrek 2095 mm is dan moet voor de wielomtrek de volgende waarde ingesteld worden: $2095 / 3,4 = 616$ mm.*

08_STATUSLEDS

Drivo II verstuurt de gegevens betreffende snelheid, ritme en kracht via de protocollen ANT+ en Bluetooth Smart.

De elektronische kaart bevat 3 leds die de status van voeding en werking van de kaart aangeven. Verder geven ze aan welk protocol in gebruik is.

De leds hebben 3 kleuren:

Rood = de voeding van de trainer.

- Uit = Drivo II staat uit of verkeert in de modaliteit energiebesparing.

- Aan = Drivo II is gevoed.

Groen = duidt op de werking van Drivo II met het protocol ANT+.

- Knipperend = in afwachting van een aansluiting.

- Aan = Drivo II verstuurt gegevens met het protocol ANT+.

Blauw = duidt op de werking van Drivo II met het protocol Bluetooth Smart.

- Knipperend = in afwachting van een aansluiting.

- Aan = Drivo II verstuurt gegevens met het protocol Bluetooth Smart.

09_IJKING KRACHTSENSOR

Drivo II maakt het mogelijk het intern krachtmetingssysteem te ijken. Hierbij worden de offsets aanwezig in het systeem gereset teneinde steeds nauwkeuriger krachtwaarden te verkrijgen.

Deze procedure is zeer simpel, en bestaat uit het maken van de gewenste soort training op de trainer gedurende minstens 10 minuten en vervolgens een kleine functie lanceren in de software My E-Training.

In de mobiele versie is het mogelijk het ijkingcommando te vinden in: Parameters – Geavanceerde configuratie – IJking van de trainer.

In de desktop-versie kun je het ijkingcommando vinden in: Instellingen – IJking van de trainer.

De procedure vereist dat men begint te trappen en dat de snelheid opgedreven wordt tot een welbepaalde waarde.

Wanneer aangegeven wordt dat men moet ophouden met trappen, doe dat dan ook onmiddellijk.

Na enkele seconden geeft de procedure aan dat de ijking met succes plaatsgevonden heeft.

De offsetwaarde wordt gememoriseerd in Drivo II, zodat altijd correcte krachtwaarden verstuurd kunnen worden naar elke aangesloten randapparatuur, ook programma's / apps / toestellen van derden, niet Elite.

Opmerking: de eerder beschreven procedure voor de ijking kan uitgevoerd worden ook met andere programma's / apps / apparatuur verschillend van Elite.

10_RITMESENSOR

Bij de Drivo II wordt gebruik gemaakt van een innovatief systeem voor het opmeten van de trapfrequentie. Dit systeem wordt "sensorless" (zonder sensor) genoemd. Dit is mogelijk dankzij een vernuftige berekening die gebaseerd is op de snelheid. Aangezien dit geen rechtstreekse meting is, maar het resultaat van een berekening, kan het in bijzondere situaties gebeuren dat de waarde van het trapritme niet nauwkeurig is.

Als de nauwkeurigheid van het "sensorless" systeem niet voldoende is, is het mogelijk om de sensor met draad die in de verpakking zit te gebruiken.

Volg om de sensor op de fiets te installeren de aanwijzingen op bijgevoegd blad op.

Om de cadans met de sensor op te meten moet de sensor op de Drivo II.

Sommige programma's maken het gebruik mogelijk van draadloze sensoren die rechtstreeks aangesloten worden op de app / het programma / de randapparatuur. In dit geval, raadpleeg de documentatie van het programma / de app / het toestel om de compatibiliteit met de draadloze ritmesensoren na te gaan.

11_HARTSLAGMETER

Drivo II heeft geen ingebouwde hartslagmeter. De hartslagwaarde wordt van de hartband rechtstreeks naar de verbonden randapparatuur verstuurd.

In geval van de applicatie my E-Training, controleer of uw smartphone en hartslagmeter compatibel zijn met het protocol ANT+ of Bluetooth Smart.

12_COMPATIBILITEIT MET PROGRAMMA'S / APPS / TOESTELLEN VAN DERDEN

Drivo II omvat tevens een abonnement voor een lange proefperiode voor de software My E-Training (iOS, Android, Windows, Mac). We raden het gebruik van programma aan,

omdat is zeer compleet zijn en heel wat functies bieden voor de behoeften van zowat alle types van wielrenners.

Dankzij het gebruik van standaardprotocollen is Drivo II ook compatibel met alle programma's / apps / randapparatuur die dezelfde standards als Drivo II aanwenden. In het bijzonder, als deze programma's / apps / toestellen compatibel zijn met het profiel ANT+ FE-C en Bluetooth Fitness Machine (FTMS), is complete interactie mogelijk tussen de programma's / apps / toestellen en Drivo II.

Als het programma / de app / het toestel, daarentegen, compatibel is met een of meer van de protocollen van Drivo II, zult u de gegevens van uw training kunnen zien maar zal het niet mogelijk zijn de weerstand aan te passen.

De lijst met programma's / apps / toestellen die compatibel zijn met de verschillende protocollen ANT+ is beschikbaar op de site ANT+: www.thisisant.com/directory

13_COPYRIGHT

Niets uit deze handleiding mag gereproduceerd of doorgezonden worden zonder schriftelijke toestemming van ELITE S.r.l. De software van de Drivo II en de bijbehorende code zijn eigendom van ELITE S.r.l. De software valt onder de internationale wetten op auteursrecht.

De software is beschermd door de internationale wetgeving inzake auteursrecht.

De software van de Elite Drivo II dient u te behandelen zoals alle materiaal dat onder auteursrecht valt, zoals bijvoorbeeld boeken.

Gebruikers verbinden zich ertoe het programma niet te wijzigen of aan te passen. Gebruikers verbinden zich er eveneens toe de basiscode van de software niet te zullen kraken of ontrafelen.

14_OPMERKINGEN

- Elite is niet verantwoordelijk voor eventuele storingen van andere programma's / apps / toestellen.

- De aanwezigheid van elektrische hoogspanningsleidingen, verkeerslichten, elektrische spoorlijnen, elektrische bus- of tramleidingen, televisietoestellen, auto's, fietscomputers, sporthaltoestellen en mobiele telefoons binnen de actieradius van de console of het overschrijden van de elektrische veiligheidsgrenzen kunnen storingen veroorzaken.

- Het gebruik van andere draadloze ontvangers kan de werking van de Drivo II dus nadelig beïnvloeden of zelfs volledig verhinderen vanwege deze storingen. Laat de Drivo II als hij niet gebruikt wordt niet langdurig in rechtstreeks zonlicht staan.

15_WIJZIGINGEN AAN PRODUCTEN

ELITE behoudt zich het recht voor om de producten of de specificaties ervan te wijzigen zonder meldingsplicht of een andere communicatie vooraf aan de klant, ook gezien de

technologische bijwerking, van:

- wijzigingen die geen negatieve uitwerking op de prestaties van het product hebben;
- wijzigingen die nodig zijn om aan de productspecificaties te voldoen of deze te verbeteren;
- wijzigingen die nodig zijn voor de aanpassing aan wettelijke voorschriften of toepasselijke reglementaire voorschriften.

ELITE behoudt zich het recht voor om producten met dergelijke verbeteringen te leveren zonder verplicht of aansprakelijk te zijn voor de toepassing van deze verbeteringen aan eerder gekochte producten. ELITE behoudt zich tevens het recht voor om de prijzen en verkrijgbaarheid van modellen te wijzigen n.a.v. de marktomstandigheden, de verkrijgbaarheid van componenten en andere zakelijke overwegingen.

16_DISCLAIMER

Elite S.r.l. aanvaardt geen aansprakelijkheid voor eventuele tijdelijke of blijvende schade aan de gezondheid van de gebruiker veroorzaakt door een direct of indirect gebruik van de trainer.

17_BENAMING EN LIJST VAN DE ONDERDELEN

Uw Drivo II trainer is inclusief de volgende onderdelen:

| | |
|---|----------|
| N°1 Hoofdedeelte Drivo II | (Ref. A) |
| N°2 Afstanden hoofdedeelte vrij wiel | (Ref. B) |
| N°1 Adapter wagen | (Ref. C) |
| N°1 Adapter linker wagen | |
| L=130-135 mm (5,1-5,3 inch) | (Ref. D) |
| N°1 Afstandstukje Adapter rechter wagen | |
| L=142 mm (5,6 inch) | (Ref. E) |
| N°1 Afstandstukje Adapter linker wagen | |
| L=142 mm (5,6 inch) | (Ref. F) |
| N°1 Voeder | (Ref. G) |
| N°1 Quick release | (Ref. I) |
| N° 1 Linker poot | (Ref. L) |
| N° 1 Rechter poot | (Ref. R) |
| N° 1 centrale steun | (Ref. O) |
| N° 2 Schroef TBEI M6x60 | (Ref. P) |
| N° 6 ringmoeren M6 | (Ref. Q) |
| N° 2 Blokje M6 | (Ref. S) |
| N° 2 Schroef TBEI M8x35 | (Ref. T) |

18_ASSEMBLAGE DRIVO II

- Haal de hoofdeenheid van Drivo II (Ref. A) uit de verpakking.
- Positioneer de hoofdeenheid van Drivo II (Ref. A) verticaal zoals aangegeven in (Afb. 1) en handhaaf deze positie met behulp van de bovenste handgreep.
- Open de poot tot u de klik van het veiligheidshendeltje

hoort (Afb. 2 en Afb. 3).

- De roller op een vlak zetten en zijpootjes erin zetten (Ref. L en Ref. R) (Afb. 4).
- De schroeven M8x60 met ringmoeren en blokje M8 (Ref.P – Q– S) aandraaien totdat de zijpootjes de draaiing ervan toelaten (Afb. 5).
- Open de zijpoten (Ref. L en Ref. R) volledig (Afb.6)
- De centreerpen moet met de gaten in de beugel zijn uitgelijnd (Afb. 7).
- Draai het handwiel vast voor de veiligheid (Afb. 8).
- De centrale steun erin zetten (ref O)(Afb. 9)
- De schroeven + ringmoeren M8 aandraaien (Ref. T- Q) (Afb. 10)
- Controleer de stabiliteit van de rol (Afb.11) if regel de voetjes (Afb.12A - 12B).
- Let op! de centrale steun moet op ongeveer 3 mm van de grond staan (Afb. 13).

19_INSTALLATIE VAN DE SPEEDCASSETTE OP DE DRIVO II BIJ M5 ACHTERDRIEHOEKEN L=130 MM EN M5 L=135 MM

- Assembleer de tandwielkast op de behuizing van het niet-aangedreven wiel en zorg er hierbij voor dat de gegroefde profielen uitgelijnd worden.
- Normaal gesproken zijn er NR.2 afstandstukjes nodig (Ref B)voor de cassette van 9 snelheden Shimano® / SRAM® (Afb. 14), NR.1 afstandstukje voor de cassette van10 snelheden (Afb. 15) en geen enkel afstandstukje voor de cassette van 11 snelheden (Afb. 16). Afhankelijk van de loop van de gebruikte cassette zouden er verschillen kunnen zijn t.o.v. wat hierboven gezegd wordt wat een algemene beschrijving is.
- Draai de ring die samen met de kettingwielen is geleverd met een torsiesleutel vast op de behuizing van de body (Afb. 17).

OPGELET!

Houd u aan de montageaanwijzingen van de fabrikant van uw cassette voor de technische specificaties voor de assemblage, eventuele extra afstandsringen en aandraaimomenten.

OPMERKING: bij twijfel of als u de cassette niet kunt assembleren, raadpleeg uw verkoper; de garantie dekt geen schade aan fietsen en/of Drivo II wegens een verkeerde assemblage.

- Drivo II wordt geleverd met de rechteradapter voor quick release \varnothing 5 mm en inbouwbreedte van 130mm (5,1 inch) tot 135mm (5,3 inch). Voor fietsen met inbouwbreedte 130-135mm (5,1 -5,3 inch) moet de linkeradapter (Ref. D) gebruikt worden (Afb. 18). Voor fietsen met doorlopende pen \varnothing 12 mm (\varnothing 0.47 inch) en inbouwbreedte van 142mm (5,6 inch), raadpleeg de paragraaf 21.

20_DE FIETS OP DRIVO II ASSEMBLEREN

- Zet de achterrem van de fiets die u wilt gebruiken los en positioneer de ketting op het kleinste rondsel van het achterwiel en de voorste kroon. Haal de quick release van het achterwiel.

- Plaats de quick release en de adapter van de inbouwbreedte (Ref. C) op de as van de tandwielen van Drivo II (Afb. 19).

Breng de ketting van de fiets aan op het kleinste tandwiel van Drivo II (Afb. 20).

- Plaats de achtervorken van de fiets op de as van de tandwielen van Drivo II (Afb. 21). Let er daarbij op dat u de adapter (Ref. C) correct plaatst naargelang het type fiets.

- Externe adapter (Ref. C) voor race- en tijdrijfietsen (wagen 130mm) (Afb. 22).

- Interne adapter (Ref. C) voor mountainbikes (wagen 135mm) (Afb. 23).

OPMERKING: de geribbelde zijde van de adapter (Ref. C) moet naar de vork van de fiets zijn gedraaid.

- Bevestig de fiets stevig op Drivo II en sluit de quick release, zorg daarbij voor een correcte bevestiging.

De verkregen druk moet de vorken van de fiets op de structuur van Drivo II houden.

- Controleer de stabiliteit van de fiets door aan de horizontale buis van het frame te trekken en te duwen en door het zadel te draaien.

Als de fiets niet stevig op Drivo II is vastgezet, sluit de quick release dan nog beter af.

21_INSTALLATIE VAN DE SPEEDCASSETTE OP DE DRIVO II BIJ ACHTERDRIEHOEKEN VAN \varnothing 12 L=142 MM

- Bij fietsen met een achtersteekas moet u te werk gaan door de set bussen op de as van de achterdriehoek te verwisselen:

1) Indien aangebracht moet de linker adapter (Ref. D) verwijderd worden en de rechter adapter bij achterdriehoeken van 130-135 mm losgeschroefd worden (Afb. 24).

2) Draai de rechter adapter (Ref. E) volledig aan en breng de linker adapter (Ref. F) aan bij achterdriehoeken van 142 mm (Afb. 25).

3) Zet de afstandshouder (Ref. E) met de sleutel van 17 mm (11/16 inch) met een aanhaalmoment van 5 Nm (44 in-lbs) vast. Om de moer op de as te borgen moet u een oliecompatibel borgmiddel met een gemiddelde weerstand gebruiken.

4) Draai de rem op het achterwiel los van de te gebruiken fiets en plaats de ketting op het kleinste tandwiel van het achterwiel en het kroonwiel voor. Verwijder de pen uit het achterwiel.

5) Plaats de achtervorken van de fiets op de as van de

tandwielen van Drivo II.

6) Breng de pen aan op de as van de tandwielen van Drivo II.

7) Bevestig de fiets stevig aan Drivo II door de pen met een krachtige beweging te sluiten en met een correct aanhaalmoment vast te zetten. De verkregen druk moet de vorken van de fiets op de structuur van Drivo II houden.

8) Controleer de stabiliteit van de fiets door aan de horizontale buis van het frame te trekken en te duwen en door het zadel te draaien. Sluit de pen met een krachtigere beweging als de fiets niet stevig aan Voalno is bevestigd.

- Nu kunt u gaan fietsen. We raden u aan om langzaam en gelijkmatig te trappen en zo met de functies van Drivo II bekend te raken.

22_AANSLUITINGEN

Drivo II heeft binnenin een elektronische kaart en wordt gevoed via een standaardvoeding (meegeleverd).

Sluit de voeding aan op het stopcontact en steek de jack van Drivo II in de connector achter op de rol. Een lichte trilling geeft aan dat het systeem zich begeeft naar de beginpositie. Deze procedure kan tot ongeveer 15 sec. duren.

Bevestig de kabel van de voeding aan de kabelhaak (Afb. 26 en Afb. 27).

- De overeenstemming van de Drivo II met de Communautaire Richtlijnen (zie "Verklaring van overeenstemming" op blz. 114) kan komen te vervallen als de meegeleverde voeding niet gebruikt wordt.

23_VERWIJDERING VAN DE FIETS

- Plaats de ketting van de fiets op het kleinste tandwiel van de cassette van Drivo II en het kroonwiel voor van de fiets..

- Open de quick release (of verwijder de doorlopende pen) en verwijder de fiets van Drivo II.

Voor het transport of om de omvang te verminderen wanneer de rol niet gebruikt wordt: zet de handwielen los (Afb. 28) en vouw de zijpoten dicht (Afb. 29-30).

24_GEBRUIKSTIPS

- Om uw Drivo II zo goed mogelijk te kunnen gebruiken, moet u de cassette kiezen die voor uw eisen het beste is:

1) Voor beroepswielrenners en amateurs die grote krachten kunnen ontwikkelen, raden we het gebruik aan van een cassette met tanden van 11 tot 23/25;

2) Voor elke andere wielrenner wordt het gebruik aanbevolen van een cassette met een groter aantal tanden, bijv. 12/13 tot 27/29.

- Doorgaans functioneert de versnelling uitstekend na de montage op Drivo II. Soms is voor een uitstekende functionering echter een afstelling vereist.

Bij twijfel wend u tot uw verkoper voor de correcte functionering met Drivo II.

25_INSTALLATIEAANWIJZINGEN BEHUIZING BODY COMPATIBEL MET CASSETTEEN CAMPAGNOLO® SNELHEID 9/10/11

- Vervang de oorspronkelijke behuizing van de body op Drivo II met het accessoire dat compatibel is met de cassette 9/10/11 Campagnolo® en verricht daarvoor de volgende handelingen:

1) Draai de adapter op de as van de kettingwielen los (Afb. 31).

2) Verwijder de behuizing van de body van de as van Drivo II (Afb. 32).

3) Breng de behuizing compatibel met de cassette Campagnolo® en vervolgens de afstandsring aan (Afb. 33 en Afb. 34).

4) Bevestig de adapter met een inbussleutel 5 mm en een aandraaimoment van 5Nm (44in-lbs). Blokkeer de adapter op de as met compatibel schroefdraadborgmiddel met een middelmatige weerstand.

- Normaal gesproken zijn er NR.2 afstandstukjes nodig (Ref B) voor de cassette van 9 snelheden (Afb. 14), NR.1 afstandstukje voor de cassette van 10 snelheden (Afb. 15) en geen enkel afstandstukje voor de cassette van 11 snelheden (Afb. 16). Afhankelijk van de loop van de gebruikte cassette zouden er verschillen kunnen zijn t.o.v. wat hierboven gezegd wordt wat een algemene beschrijving is.

OPGELET! Houd u aan de montageaanwijzingen van de fabrikant van uw cassette voor de technische specificaties voor de assemblage, eventuele extra afstandsringen en aandraaimomenten.

OPMERKING: bij twijfel of als u de cassette niet kunt assembleren, raadpleeg uw verkoper; de garantie dekt geen schade aan fietsen en/of Drivo II wegens een verkeerde assemblage.

26_ONDERHOUD

Drivo II vereist geen specifiek onderhoudsprogramma. We raden u aan om de volgende aanwijzingen te volgen:

- maak de trainer na elke training schoon met een doel om de ophoping van stof en zweet te vermijden;

- maak de fiets niet schoon en smeer de ketting niet in als de fiets is gemonteerd op Drivo II, aangezien reinigingsmiddelen de lagers of andere inwendige organen onherstelbaar kunnen beschadigen;

- controleer voor elke training of de quick release correct is bevestigd en functioneert.

OPGELET: de spanning van de interne transmissieriem wordt geijkt en gecontroleerd op elk product in de assemblageafdeling van Elite; wijzig de riemspanning niet omdat de krachtsensor bij elke wijziging van de riemspanning opnieuw geijkt moet worden.

- Het is mogelijk dat de spanning na een frequent gebruik

of bijzonder intense trainingen wat minder wordt, met als gevolg een niet helemaal perfecte transmissie van de kracht die de gebruiker uitoefent op het weerstandssysteem. In dat geval kan het nodig zijn de spanning van de transmissieriem aan te passen als volgt:

- 1) Verwijder het klepje van de kaart (Afb. 35)
- 2) Draai de schroef die de stelschroef blokkeert een slag los zodat u aan de stelschroef kunt draaien (Afb. 36);
- 3) Draai aan de stelschroef door de schroef een halve slag aan te draaien waardoor de riem correct wordt opgespannen (Afb. 37).
- 4) Draai de blokkeerschroef van de stelschroef (van punt 2) een slag vast zodat u de stelschroef blokkeert (Afb. 36).
- 5) Voer de ijkingprocedure uit zoals beschreven in de paragraaf 11.
- 6) Indien de transmissie ook na deze handeling nog niet homogeen is, herhaal de handeling dan en test opnieuw.
- 7) Na de ijking moet het klepje weer gesloten worden. (Afb. 38)

!OPGELET! Het aanspannen van de tandriem moet uitsluitend plaatsvinden na goedkeuring vanwege de technische assistentie van Elite (Afb. 39). Indien het veiligheidszegel gebroken is, vervalt de productgarantie.

27_OPGELET

- Drivo II warmt tijdens het gebruik op. Wacht tot deze helemaal is afgekoeld voor u de elementen aanraakt.
- Gebruik de trainer Drivo II volgens de aanwijzingen van de handleiding.
- Drivo II is niet voorzien van een noodrem.
- Drivo II is ontworpen en gemaakt om de gebruiker en/of derden een optimale veiligheid te waarborgen; desondanks moet worden vermeden dat personen, kinderen of huisdieren de trainer tijdens het gebruik kunnen benaderen, aangezien de bewegende onderdelen van de trainer en de fiets bij aanraking schade of letsel kunnen veroorzaken.
- Steek geen vingers, kleine voorwerpen of sieraden in de openingen van Drivo II om ernstige schade aan de trainer en/of de persoon te vermijden.
- Voor u met de training aanvangt, plaatst u de trainer op een geschikte plaatst buiten bereik van mogelijk gevaarlijke voorwerpen (meubels, tafels, stoelen) om elke ongewenste en accidentele aanraking te vermijden.
- De steun is ontworpen voor het gebruik door een enkele fietser.
- De maximum gewichtslimiet van de gebruiker is 113 kg / 250 lb in overeenstemming met de referentienorm EN 957-1 klasse HC.
- Controleer voor elke training de veiligheid en stabiliteit van de fiets op Drivo II.
- Inwendig zijn geen componenten aanwezig die apart kunnen worden gebruikt. De garantie vervalt als de groep

wordt geopend of onklaar gemaakt.

- Aangezien de poten gemaakt zijn van zacht antislipmateriaal, kunnen tijdens het gebruik rubberstrepen op de vloer ontstaan.
- Laat als u de rol niet gebruikt de netvoeding er niet in zitten.
- Berg de Drivo II niet op natte of vochtige plaatsen op. Hierdoor kunnen de elektronische onderdelen beschadigd worden.
- Gebruik alleen de meegeleverde netvoeding.
- De overeenstemming van de Drivo II met de Communautaire Richtlijnen (zie "Verklaring van overeenstemming" op blz. 114) kan komen te vervallen als de meegeleverde voeding niet gebruikt wordt.

28_VERPAKKING

- Als de rol verzonden moet worden voor service of om andere redenen is de juiste verpakking heel belangrijk:
- maak de voedingskabel van de Drivo II los;
- doe de voedingskabel ergens in (een doos of een zak) waarin ze beschermd zijn tegen vocht;
- verpak de Drivo II in de doos waarin hij oorspronkelijk verpakt was.

Tijdens verzending wordt er vaak slecht omgesprongen met pakketten en wordt er vaak ergens hard tegenaan gestoten, dus door een doos die niet groot of stevig genoeg is te gebruiken kan de rol dus onherstelbaar beschadigd worden. Dit soort schade wordt niet gedekt door de garantie.

NB: in ieder geval moet u voordat u de rol of een onderdeel ervan voor service gaat verzenden eerst met Elite of diens distributeur overleggen. Eventuele niet overeengekomen verzendingen worden niet geaccepteerd.

29_INFORMATIE OVER DE VERWIJDERING VAN HET PRODUCT

1) BINNEN DE EUROPESE UNIE

Dit product is in overeenstemming met de EU Richtlijnen 2002/95/EG, 2002/96/EG en 2003/108/EG.



Het symbool van de doorgekruiste afvalbak op de apparatuur of de verpakking geeft aan dat het product aan het einde van zijn nuttige levensduur gescheiden van ander afval ingezameld moet worden.

De gebruiker moet de apparatuur aan het einde van de levensduur dan ook inleveren bij geschikte inzamelpunten voor gescheiden afvalverwerking van afgedankte elektrische en elektronische apparatuur of bij aankoop van nieuwe soortgelijke apparatuur weer inleveren bij de verkoper, in de verhouding van één op één.

Een adequate gescheiden inzameling om dc afgedankte apparatuur vervolgens voor te bereiden voor recycling, milieuverantwoorde verwerking en verwijdering draagt

ertoe bij om mogelijke negatieve gevolgen voor het milieu en de gezondheid van de mens te vermijden en bevordert het hergebruik van het materiaal waar de apparatuur uit bestaat.

De illegale verwijdering van het product door de gebruiker brengt het opleggen van administratieve sancties met zich mee zoals bepaald door de geldende normen.

Die widerrechtliche Entsorgung wird von den Gesetzgebern sanktioniert.

2) IN NIET-EU LANDEN

Als u dit product wenst af te voeren neemt u contact op met de lokale overheid die verantwoordelijk is voor afvalverwerking en de aangewezen methodes.

Technische ondersteuning:

Phone +39 049 5940044

e-mail: info@elite-it.com

Bardzo dziękujemy za zakup trenera Drivo II.

01_WAŻNE INFORMACJE DOTYCZĄCE BEZPIECZEŃSTWA

Przed korzystaniem z trenera należy uważnie przeczytać poniższe uwagi dot. zdrowia i bezpieczeństwa.

1. Urządzenie nie jest przeznaczone do użytkowania przez osoby (w tym dzieci) o ograniczonej sprawności fizycznej, sensorycznej lub umysłowej lub braku doświadczenia i wiedzy, chyba że będą one nadzorowane lub zostaną poinstruowane na temat korzystania z urządzenia

2. Należy pilnować, aby dzieci nie wykorzystały urządzenia jako zabawki

3. Przed rozpoczęciem programu treningowego należy przejść odpowiednie badania lekarskie.

4. Wybierz poziom treningu odpowiedni do Twojej wytrzymałości i stanu zdrowia.

5. Jeżeli czujesz szczególne zmęczenie lub ból podczas ćwiczeń, zaprzestań korzystania z trenera i natychmiast skonsultuj się ze swoim lekarzem.

6. Używać wyłącznie dostarczonego zasilacza (mod. 6A-181WP12).

Zgodność trenera Drivo II z dyrektywami wspólnotowymi (patrz „Deklaracja zgodności” na stronie 115) może nie być aktualna, jeśli nie korzysta się z dostarczonego zasilacza.

Powyższe uwagi są ogólne i nie stanowią wszystkich możliwych środków ostrożności, które należy przedsięwziąć w celu odpowiedniego i bezpiecznego użytkowania trenera, co stanowi wyłączną odpowiedzialność użytkownika.

02_WSTĘP

Drivo II to trener z bezpośrednim napędem z oporem magnetycznym zarządzanym elektronicznie.

- Cechą wyróżniającą ten trener jest: szeroki zakres mocy pobieranych podczas treningu, bezpośredni i precyzyjny pomiar rozwijanej mocy, nadzwyczajna płynność pedalowania oraz kompatybilność z otwartymi standardami komunikacji.

- Drivo II charakteryzuje się opatentowanym systemem z podwójnym pasem napędowym, który umożliwia korzystanie z systemu pomiaru mocy, rewolucjonizując ideę trenerów do treningów indoor.

Ten trener pod wszystkimi względami jest ergometrem, systemem analizy mocy, umożliwiającym uzyskanie niezwykle dokładnych wartości mocy.

Opór przy pedalowaniu jest generowany przez wbudowaną magnetyczną jednostkę hamującą, która gwarantuje maksymalne ograniczenie hałasu podczas treningu.

- Drivo II to urządzenie elektroniczne służące do wykonywania treningów, łączenia z komputerem lub przenośnymi urządzeniami zewnętrznymi (iOS i Android)* lub z komputerem rowerowym z technologią ANT+ i/lub Bluetooth Smart.

Drivo II zawiera abonament na długi okres próbny, obejmujący oprogramowanie My E-Training (iOS, Android, Windows, Mac).

Podstawowe funkcje My E-Training to:

- Treningi z nagraniami video
- Spersonalizowane programy treningowe
- Treningi z Google maps
- Zapisywanie, import i eksport danych.

Dzięki temu, że Drivo II korzysta z otwartego protokołu ANT+ FE-C, jest kompatybilny z wieloma innymi oprogramowaniami nienależącymi do firmy Elite, mającymi taki sam protokół bezprzewodowy.

Na rynku dostępnych jest wiele programów/ aplikacji / urządzeń, które są kompatybilne z tym protokołem, zatem są w pełni kompatybilne z Drivo II.

03_KOMPATYBILNOŚĆ BĘBENKA DO PIASTY

Drivo II dostarczany jest przez firmę ELITE z bębenkiem do piasty kompatybilnym z kasetami zębatek 9/10/11-rzędowych przerzutek Shimano® / SRAM® oraz innych producentów, którzy stosują system Shimano®.

Jako dodatkowe wyposażenie dostępny jest

bębenek do piasty kompatybilny z kasetami zębatek 9/10/11-rzędowych przerzutek Campagnolo®. W tym wypadku bębenek występujący pierwotnie w Drivo II należy wymienić na bębenek dodatkowy, przestrzegając instrukcji podanych na stronie 97, aby wykonać tę czynność prawidłowo.

Drivo II jest kompatybilny z rowerami o piastach od 130 do 135 mm i szybkimi zatrzaskami o średnicy 5 mm oraz z rowerami z piastą przelotową 142 mm o średnicy 12 mm. Dostępne są następujące akcesoria:

- adapter do rowerów z piastą przelotową boost 148 mm o średnicy 12 mm
- adapter do rowerów z piastą przelotową 135 mm o średnicy 10 i 12 mm

W razie wątpliwości co do typu przelotów posiadanych w swoim rowerze należy zapoznać się z dokumentacją roweru lub zwrócić się do swojego sprzedawcy, aby zagwarantować pełną kompatybilność z Drivo II.

04_ZAKRES MOCY

Zakres mocy, którą trener może osiągnąć jest bardzo szeroki i zależy od prędkości.

Im szybciej się pedałuje, tym szerszy jest zakres mocy.

Możliwe jest jednak wystąpienie ekstremalnych warunków, w których wymagana moc będzie poza zakresem (zbyt wysoka lub zbyt niska). W takich wypadkach, trener dostarcza maksymalną / minimalną możliwą moc, przywracając prawidłową pracę, jak tylko warunki staną się na powrót kompatybilne z mocą pobieraną przez trener Drivo II.

Kiedy potrzebna moc znajduje się poza zakresem pobieranej mocy, trener pokazuje na ekranie faktyczną produkowaną moc, a nie moc teoretyczną.

05_NACHYLENIE

Również maksymalne symulowane nachylenie różni się w zależności od prędkości i wagi. Moc potrzebna do wykonania wjazdu różni się w zależności od prędkości, z jaką wjazd ten jest wykonywany (większa prędkość, większa moc) oraz od wagi (aby „podnieść” większą wagę, konieczna jest większa moc). Kiedy sytuacja wymaga większej mocy niż maksymalna, wówczas Drivo II kontynuuje dostarczanie maksymalnej mocy, a w konsekwencji nie odczuwa się dalszego zwiększenia oporu.

Drivo II wykorzystuje system hamowania typu magnetycznego, który oddziałując bezpośrednio na ruchomą metalową tarczę, umożliwia stopniowe i jednorodne zmiany oporu. Technologia ta umożliwia prawdopodobną symulację również minimalnych zmian nachylenia, biorąc pod uwagę bezwładność, która

wystąpiłaby podczas pedałowania po ulicach. Zmiana oporu odbywa się zatem stopniowo, zarówno w przypadku zwiększania, jak

i zmniejszania oporu.

System ten umożliwia uniknięcie całkowitej blokady pedałowania wynikającej ze zbyt wysokiej mocy.

06_POMIAR MOCY

Drivo II posiada wbudowany system pomiaru mocy.

Ten opatentowany system może zmierzyć z niebywałą precyzją moc rozwijaną przez rowerzystę podczas treningu.

Moc mierzona jest z dokładnością do +/- 0,5%.

Szczegółowe informacje znajdują się na stronie www.elite-it.com.

07_PROTOKÓŁ PRZEKAZYWANIA DANYCH

Drivo II korzysta z dwóch różnych protokołów przekazywania danych, dzięki czemu współpracuje i przesyła dane do programów / aplikacji / urządzeń:

ANT+

ANT+ FE-C. ten protokół umożliwia programowi / aplikacji / urządzeniu otrzymywanie danych treningowych i zmianę oporu trenera.

Protokół ten umożliwia pełną interakcję z trenerem.

ANT+ Speed&Cadence (Prędkość&Tempo)*.

Ten protokół umożliwia przesłanie wartości dotyczących prędkości i tempa trenera. Protokół ten jest dużo bardziej powszechny niż ANT+ FE-C, jednak nie umożliwia interakcji z aplikacją / programem / urządzeniem zewnętrznym.

ANT+ Power (Moc). Ten protokół umożliwia wysłanie danych dotyczących mocy, którą rozwinął rowerzysta. Protokół ten jest bardziej powszechny niż ANT+ FE-C, jednak nie umożliwia interakcji z aplikacją / programem / urządzeniem zewnętrznym.

Z wyjątkiem niektórych smartfonów, które mają zintegrowaną łączność ANT+, aby korzystać z połączenia przez protokół ANT+ trzeba użyć nośnika USB.

W przypadku urządzeń zewnętrznych iOS, należy skorzystać ze specjalnego nośnika (nie jest załączony).

Pełna lista urządzeń zewnętrznych kompatybilnych z protokołem ANT+ jest dostępna na stronie ANT+ (<http://www.thisisant.com/directory/>)

BLUETOOTH SMART

Fitness Machine – Indoor Bike Service (FTMS): ten protokół wysyła dane treningowe do zgodnego oprogramowania / aplikacji / urządzenia i dostosowuje opór trenera.

Umożliwia pełną interakcję z trenerem.

Speed&Cadence Service*: ten protokół przesyła dane o prędkości i kadencji trenera, ale nie umożliwia interakcji pomiędzy trenerem a aplikacjami / oprogramowaniem / urządzeniami.

Power Service: ten protokół przesyła dane o wydatku

mocy rowerzysty, ale również nie umożliwia interakcji pomiędzy trenerem a aplikacjami/oprogramowaniem/urządzeniami.

W większości przypadków smartfony i tablety są już wyposażone w funkcję łączności Bluetooth Smart, a więc nie ma konieczności stosowania dodatkowych komponentów do komunikacji z trenerem. Starsze urządzenia mogą jednak nie być zgodne. W celu sprawdzenia, czy dane urządzenie jest zgodne z protokołem Bluetooth Smart, należy skonsultować się z dostawcą aplikacji.

INFORMACJA: W przypadku gdy trener jest podłączony do urządzenia przy użyciu protokołu Bluetooth Smart, nie może być on podłączony do innych urządzeń Bluetooth.

Jest to ograniczenie samego protokołu Bluetooth Smart.

** Ostrzeżenie: jeśli oprogramowanie/aplikacja/urządzenie używa protokołu Speed&Cadence do odczytywania danych prędkości, konieczne jest ustawienie rzeczywistej wartości obwodu koła podzielonej przez 3,4. Na przykład: jeśli obwód koła wynosi 2095 mm, należy wprowadzić wartość obwodu równą $2095/3,4 = 616$ mm.*

08_ŚWIATŁA LED

Drivo II przesyła dane dotyczące prędkości / tempa i mocy przez protokoły ANT+ i Bluetooth Smart.

Na karcie elektronicznej znajdują się 3 diody led, które oznaczają stan zasilania i działania karty oraz informują, który protokół jest używany.

Dioda ma 3 kolory:

Czerwona = oznacza zasilanie trenera.

- Wyłączona = Drivo II nie jest zasilany lub jest w trybie oszczędzania energii

- Włączona = Drivo II jest zasilany

Zielona = oznacza działanie Drivo II z protokołem ANT+.

- Migająca = w oczekiwaniu na połączenie.

- Włączona = Drivo II przekazuje dane z wykorzystaniem protokołu ANT+.

Niebieska = oznacza działanie Drivo II z protokołem Bluetooth Smart.

- Migająca = w oczekiwaniu na połączenie.

- Włączona = Drivo II przekazuje dane z wykorzystaniem protokołu Bluetooth Smart.

09_KALIBRACJA CZUJNIKA MOCY

Drivo II umożliwia wykonanie kalibracji wewnętrznego systemu pomiaru mocy, co sprowadza się do zerowania wartości korekt występujących w systemie aby uzyskać precyzyjne wartości mocy.

Powyższa procedura jest bardzo prosta i polega na wykonaniu dowolnego treningu na trenerze przez co najmniej 10 minut, a następnie należy uruchomić funkcję w oprogramowaniu My E-Training.

W wersji na urządzenia mobilne można znaleźć polecenie

kalibracji w następującym miejscu: Parametry - Konfiguracja zaawansowana - Kalibracja trenera.

W wersji na komputery stacjonarne można znaleźć polecenie kalibracji w następującym miejscu: Ustawienia - Kalibracja trenera.

Procedura wymaga rozpoczęcia pedałowania i zwiększania prędkości aż do określonej wartości.

Kiedy pojawia się komunikat o zaprzestaniu pedałowania, należy natychmiast przestać.

Po kilku sekundach, procedura prześle informację, że kalibracja zakończyła się powodzeniem.

Wartość korekty jest zapamiętywana przez trenera Drivo II, co pozwala na stałe przesyłanie poprawnych wartości mocy do każdego podłączonego urządzenia zewnętrznego, również do programów / aplikacji/ urządzeń firm zewnętrznych innych niż Elite.

Uwaga: procedurę kalibracji opisaną powyżej można wykonać również w programach / aplikacjach / urządzeniach innych niż Elite.

10_CZUJNIK TEMPA

Drivo II używa innowacyjnego systemu odczytu częstotliwości pedałowania. System ten nazywany jest „sensorless” (bezcujnikowy). Jest to możliwe dzięki rozwiniętemu obliczeniom bazującym na mocy. Jako że nie jest to pomiar bezpośredni, lecz wynik obliczeń, w niektórych sytuacjach wartość tempa może nie być dokładna. Dzieje się tak przede wszystkim podczas treningów z dużą częstotliwością pedałowania i niskim oporem.

Jeśli dokładność systemu „sensorless” nie jest wystarczająca, można użyć czujnika z przewodem, załączonego w dostawie. Aby zainstalować czujnik na rowerze, należy postępować zgodnie z opisem w załączonej instrukcji. Aby aktywować odczyt tempa z czujnikiem, należy podłączyć czujnik Drivo II.

Niektóre programy umożliwiają korzystanie z czujników bezprzewodowych podłączanych bezpośrednio do aplikacji / programu / urządzenia zewnętrznego. W takim wypadku, należy zapoznać się z programem/aplikacją/ urządzeniem, aby sprawdzić ich kompatybilność z bezprzewodowymi czujnikami tempa.

11_MONITOR PRACY SERCA

Drivo II nie ma zainstalowanego wewnątrz odbiornika do monitorów pracy serca - wartość uderzeń serca przesyłana jest przez pulsometr bezpośrednio do urządzenia, do którego jest on podłączony.

W przypadku aplikacji My E-Training, należy sprawdzić kompatybilność smartfonu i monitora pracy serca z protokołem ANT+ lub Bluetooth Smart.

12_ZGODNOŚĆ Z OPROGRAMOWANIEM / APLIKACJAMI / URZĄDZENIAMI ZEWNĘTRZNYMI

Drivo II zawiera abonament na długi okres próbny, obejmujący oprogramowanie My E-Training (iOS, Android, Windows, Mac). Sugerujemy skorzystanie z tego oprogramowania jako dopełniającego i oferującego szereg opcji potrzebnych rowerzystom.

Dzięki zastosowaniu standardowych protokołów, Drivo II jest również kompatybilny z wszelkim innym oprogramowaniem/aplikacjami/urządzeniami zgodnymi z normami Drivo II. Pełna interakcja między trenerem a tymi urządzeniami jest możliwa w szczególności gdy oprogramowanie/aplikacja/urządzenie jest zgodne z profilem ANT+ FE-C i profilem Bluetooth Fitness Machine (FTMS).

Jeśli jednak oprogramowanie/aplikacja/urządzenie jest zgodne z jednym lub większą liczbą protokołów innych niż Drivo II, możliwe będzie wyświetlanie danych treningowych, ale nie dostosowywanie oporu.

Listę oprogramowania/aplikacji/urządzeń zgodnych z różnymi protokołami ANT+ można znaleźć na stronie www.thisisant.com/directory

13_COPYRIGHT

Żadnej części niniejszej instrukcji nie można kopiować ani przekazywać osobom trzecim bez uprzedniej zgody firmy ELITE S.r.l. Oprogramowanie Drivo II oraz odnośny kod stanowią własność firmy ELITE S.r.l. Oprogramowanie objęte jest międzynarodowymi prawami dotyczącymi praw autorskich. Oprogramowanie Elite Drivo II należy traktować w taki sam sposób, jak każdy inny materiał objęty ochroną praw autorskich, np. książki. Korzystanie z oprogramowania oznacza akceptację zakazu zmian lub dostosowywania programu.

Oznacza również akceptację zakazu nadpisywania, rozmontowywania lub podejmowania w jakikolwiek sposób prób odkrycia natywnego kodu oprogramowania.

14_UWAGI

- Elite nie ponosi odpowiedzialności za ewentualne nieprawidłowe działanie z innymi programami / aplikacjami / urządzeniami.

- Występowanie linii elektrycznych wysokiego napięcia, semaforów, elektrycznych linii kolejowych, elektrycznych linii autobusowych lub tramwajowych, urządzeń telewizyjnych, pojazdów, komputerów rowerowych, urządzeń do ćwiczeń oraz telefonów komórkowych w promieniu działania, jak również przechodzenie przez elektryczne bramki bezpieczeństwa może skutkować występowaniem zakłóceń. W związku z powyższym, korzystanie z innych odbiorników bezprzewodowych

mogłoby zmienić lub całkowicie uniemożliwić działanie Drivo II w związku z tymi zakłóceniami.

- Unikać narażania trenera Drivo II na bezpośrednie działanie promieni słonecznych przez dłuższy czas, jeśli nie jest on używany.

15_ZMIANY W PRODUKTACH

ELITE, również z uwagi na wprowadzane unowocześnienia technologiczne, zastrzega sobie prawo do wprowadzania następujących zmian w produktach i ich parametrach, bez obowiązku wcześniejszego informowania klienta o tym fakcie:

- zmiany nie wpływające negatywnie na parametry użytkowe produktu;
- zmiany niezbędne do zapewnienia lub ulepszenia parametrów użytkowych produktu;
- zmiany niezbędne do dostosowania produktu do mających zastosowanie wymagań prawnych lub uregulowań.

ELITE zastrzega sobie również prawo do dostarczania produktów z takimi ulepszeniami bez żadnych zobowiązań lub odpowiedzialności za dokonanie takich samych zmian w uprzednio zakupionych produktach oraz zastrzega sobie prawo do zmiany cen i dostępności modeli zgodnie z warunkami rynkowymi, dostępnością komponentów i innymi uwarunkowaniami firmy.

16_KLAUZULA WYŁĄCZENIA ODPOWIEDZIALNOŚCI

Firma Elite S.r.l. nie ponosi odpowiedzialności za ewentualne przejściowe lub trwałe naruszenie integralności fizycznej użytkownika, które byłoby bezpośrednią lub pośrednią konsekwencją korzystania z trenera.

17_NAZWY I WYKAZ CZĘŚCI

Twój trenera elektroniczny Drivo II składa się z następujących części:

- | | |
|---|-----------|
| 1 Korpus Drivo II | (Elem. A) |
| 2 Elementy dystansowe bębna piasty | (Elem. B) |
| 1 Adapter wózka | (Elem. C) |
| 1 Lewy adapter wózka L=130–135 mm (5,1–5,3 cali) | (Elem. D) |
| 1 Prawy element dystansowy wózka L=142 mm (5,6 cali) | (Elem. E) |
| 1 Lewy element dystansowy wózka L=142 mm (5,6 cali) | (Elem. F) |
| 1 Zasilacz | (Elem. G) |
| Szybki zatrzask | (Elem. I) |
| 1 Nóżka lewa | (Elem. L) |
| 1 Nóżka prawa | (Elem. R) |
| 1 Podpora środkowa | (Elem. O) |

| | |
|--------------------|-----------|
| 2 Śruby TBEI M6x60 | (Elem. P) |
| 6 Podkładki M6 | (Elem. Q) |
| 2 Nakrętki M6 | (Elem. S) |
| 2 Śruby TBEI M8x35 | (Elem. T) |

18_MONTAŻ DRIVO II

- Rozpakować korpus Drivo II (Elem. A).
- Umieścić korpus Drivo II (Elem. A) pionowo, jak pokazano na (Rys. 1) i utrzymywać go w tym ustawieniu, używając górnego uchwytu.
- Otworzyć nogę aż do usłyszenia kliknięcia dźwigni zabezpieczającej (Rys. 2 i Rys. 3).
- Oprzeć trenażer o płaszczyznę i wsunąć boczne nożki (Elem. L i Elem. R) (Rys. 4).
- Dokręcić śruby M8x60 z podkładkami i nakrętką M8 (Elem. P – Q – S) aż do zablokowania bocznych nożek, umożliwiając ich obracanie (Rys. 5).
- Rozłóż nożki boczne w maksymalnym stopniu (rys. 6).
- Kołek centrujący musi być wyrównany z otworami w wsporniku (rys. 7).
- Dokręć pokrętko zabezpieczające (rys. 8).
- Wsunąć podporę środkową (Elem. O) (Rys. 9)
- Dokręć śruby + podkładki M8 (Elem. T- Q) (Rys. 10)
- Upewnij się, że trenażer jest stabilny (rys. 11), w przeciwnym razie dostosuj regulowane nożki (rys. 12A - 12B).
- Uwaga! Podpora środkowa musi pozostać w odległości ok. 3 mm od ziemi (rys. 13).

19_INSTALOWANIE KASETY ZĘBATEK W DRIVO II DO WÓZKÓW M5 L=130 MM I M5 L=135 MM

- Złożyć kasetę zębatek na bębenek piasty, wyrównując rowkowane profile.
- Zazwyczaj potrzebne są 2 elementy dystansowe (Elem. B) do kaset 9 -rzędowych przerzutek Shimano® / SRAM® (Rys. 14), 1 element dystansowy do kasety 10 -rzędowych przerzutek (Rys. 15), natomiast nie potrzeba żadnego elementu dystansowego do kasety 11 - rzędowej przerzutki (Rys. 16). Powyższe informacje mają charakter ogólny - w zależności od marki kasety przerzutek mogą występować różnice w stosunku do ich treści.
- Używając klucza dynamometrycznego, metalową nakrętkę mocującą dostarczaną w zestawie zębatek należy dokręcić na korpusie piasty (Rys. 17).

UWAGA!

Ścisłe przestrzegaj instrukcji montażu producenta kasety zębatek, jeśli chodzi o specyfikacje techniczne montażu, ewentualne dodatkowe elementy dystansowe i momenty dokręcania.

UWAGA: w razie wątpliwości lub niemożliwości

zmontowania kasety zębatek należy się skontaktować ze swoim sprzedawcą. Gwarancja nie obejmuje uszkodzeń roweru i/lub trenażera Drivo II wynikających z nieprawidłowego montażu.

- Trenażer Drivo II jest wyposażony w zmontowany prawy adapter do szybkiego zatrasku \emptyset 5 mm i wózków 130 mm (5,1 cala) i 135 mm (5,3 cala).

W przypadku rowerów z wózkiem 130–135 mm (5,1–5,3 cala) wystarczy włożyć lewy adapter do wózka (Elem. D) (Rys. 18). Natomiast w przypadku rowerów \emptyset 12 (\emptyset 0,47 cala) i wózka 142 mm (5,6 cala) należy zapoznać się z treścią punktu w pkt 21.

20_MONTAŻ ROWERU W DRIVO II

- Poluzować tylny hamulec roweru, którego chcemy używać, i umieścić łańcuch roweru na najmniejszej zębatce tylnego koła i przedniego wieńca.
- Wyjąć szybki zatrask z tylnego koła.
- Umieścić szybki zatrask i adapter do wózka (Elem. C) na wale zestawu zębatek Drivo II (Rys. 19).
- Założyć łańcuch roweru na najmniejszą zębatkę trenażera Drivo II (Rys. 20).
- Wsunąć w całości tylne widełki roweru na wał zestawu zębatek trenażera Drivo II (Rys. 21), zwracając uwagę, aby prawidłowo ustawić adapter do wózka (Elem. C) w zależności od rodzaju roweru.
- Adapter do wózka (Elem. C) zewnętrzny do rowerów szosowych i triathlonowych (wózek 130 mm) (Rys. 22).
- Adapter do wózka (Elem. F) wewnętrzny do rowerów górskich (wózek 135 mm) (Rys. 23).

UWAGA: radełkowana powierzchnia adaptera do wózka (Elem. C) powinna być ustawiona w kierunku widełek roweru.

- W stabilny sposób przymocować rower do trenażera Drivo II, mocno zamykając szybki zatrask z prawidłowym momentem dokręcania. Uzyskany nacisk powinien umożliwić zablokowanie widełek roweru na ramie Drivo II.
- Sprawdzić, czy rower jest stabilny, ciągnąc i wypychając poziomą rurkę ramy oraz oddziałując na siodełko. Jeżeli rower nie jest stabilnie przymocowany do trenażera Drivo II, należy z większą siłą zamknąć szybki zatrask.

21_INSTALOWANIE KASETY ZĘBATEK W DRIVO II DO WÓZKÓW \emptyset 12 L=142 MM

- W przypadku rowerów z tylną piastą przelotową należy wymienić zestaw tulei występujących w wale wózka:
 - 1) Wyjąć lewy adapter (Elem. D), jeżeli został założony, i odkręcić prawy adapter do wózków 130–135 mm (Rys. 24);
 - 2) Dokręcić w całości prawy adapter (Elem. E) i włożyć lewy adapter (Elem. F) do wózków 142 mm (Rys. 25);
 - 3) Przymocować element dystansowy (Elem. E) za pomocą

klucza 17 mm (11/16 cali) z momentem 5 Nm (44 cali/lbs). Do zablokowania nakrętki na wale użyć preparatu do zabezpieczania gwintów o średniej wytrzymałości, kompatybilnego z olejami.

4) Poluzować tylny hamulec roweru, którego chcemy używać, i umieścić łańcuch roweru na najmniejszej zębatce tylnego koła i przedniego wieńca. Wyjąć piastę przelotową z tylnego koła.

5) Wsunąć w całości tylne widełki roweru na wał zestawu zębatek trenera

6) Wsunąć piastę przelotową na wał zestawu zębatek Drivo II.

7) W stabilny sposób przymocować rower do trenera Drivo II, mocno zamykając piastę przelotową z prawidłowym momentem dokręcania. Uzyskany nacisk powinien umożliwić zablokowanie widełek roweru na ramie Drivo II.

8) Sprawdzić, czy rower jest stabilny, ciągnąc i wypychając poziomą rurkę ramy oddziałując na siodełko. Jeżeli rower nie jest stabilnie przymocowany do trenera Drivo II, należy z większą siłą zamknąć piastę przelotową.

- Teraz można już pedałowac. Zaleca się bardzo wolne pedałowanie i stopniowe osvajanie się z funkcjami trenera Drivo II.

22_POŁĄCZENIA

- Drivo II ma wewnątrz kartę elektroniczną i jest zasilany standardowym zasilaczem (dostarczanym w opakowaniu). Umieścić zasilacz w gniazdku elektrycznym, a wtyczkę jack Drivo II w odpowiednim złączu znajdującym się z tyłu trenera - delikatne drganie oznacza, że system ustawia się w pozycji początkowej.

Może to trwać około 15 sekund.

Umieścić przewód zasilacza w przyczepie przytrzymującym przewód (Rys. 26 i Rys. 27).

- Zgodność trenera Drivo II z dyrektywami wspólnotowymi (patrz „deklaracja zgodności” na stronie 115) może nie być aktualna, jeśli nie korzysta się z dostarczonego zasilacza.

23_ZDEJMOWANIE ROWERU

- Założyć łańcuch roweru na najmniejszą zębatkę kasety Drivo II i przedniego wieńca roweru.

- Otworzyć szybki zatrzask (lub wyjąć piastę przelotową) i zdjąć rower z trenera Drivo II.

- Aby uniknąć nieporządku lub w celach transportowych: poluzuj pokrętkę (rys. 28) i ziół nożki boczne (rys. 29-30).

24_RADY DOTYCZĄCE UŻYCIA

- Dla lepszego wykorzystania trenera Drivo II dobrze jest wybrać kasetę zębatek najlepiej dostosowaną do własnych potrzeb.

1) Zawodowym sportowcom i sportowcom amatorom,

którzy są w stanie uzyskać wysokie wyniki, zaleca się stosowanie kasety zębatek o zakresie od 11 do 23/25 ząbków.

2) Wszystkim pozostałym osobom uprawiającym kolarstwo zaleca się stosowanie kasety zębatek o większej liczbie ząbków, na przykład od 12/13 do 27/29.

- Zasadniczo przełożenia roweru działają prawidłowo po ich zamontowaniu na Drivo II, natomiast czasami może być konieczna odpowiednia regulacja gwarantująca prawidłowe działanie trenera.

W razie wątpliwości należy się zwrócić do swojego sprzedawcy, aby zagwarantować prawidłowe działanie Drivo II.

25_INSTRUKCJE MONTAŻU BĘBENKA PIASTY KOMPATYBILNEGO Z KASETAMI ZĘBATEK 9/10/11-RZĘDOWYCH PRZERZUTEK CAMPAGNOLO®

- Bębenek piasty występujący pierwotnie w Drivo II należy wymienić na bębenek dodatkowy, kompatybilny z kasetami zębatek 9/10/11-rzędowych przerzutek Campagnolo®, wykonując następujące czynności:

1) Odkręć adapter z osi zębatek (Rys. 31).

2) Zdejmij bębenek wolnobiegu z osi trenera (Rys. 32).

3) Całkowicie umieść bębenek wolnobiegu kompatybilny z kasetami Campagnolo® (Rys. 33 i Rys. 34).

4) Dokręć adapter osi zębatek, korzystając z klucza imbusowego 5 mm z momentem siły 5 Nm (44 funtocali). Aby zablokować adapter na osi, użyj kleju do połączeń gwintowych o średniej odporności na oleje

- Zazwyczaj potrzebne są 2 elementy dystansowe (Elem. B) do kaset 9 -rzędowych przerzutek (Rys. 14), 1 element dystansowy do kasety 10 -rzędowych przerzutek (Rys. 15), natomiast nie potrzeba żadnego elementu dystansowego do kasety 11 -rzędowej przerzutki (Rys. 16). Powyższe informacje mają charakter ogólny - w zależności od marki kasety przerzutek mogą występować różnice w stosunku do ich treści.

UWAGA!

Ścisłe przestrzegać instrukcji montażu producenta kasety zębatek, jeśli chodzi o specyfikacje techniczne montażu, ewentualne dodatkowe elementy dystansowe i momenty dokręcania.

UWAGA: w razie wątpliwości lub niemożliwości zmontowania kasety zębatek należy się skontaktować ze swoim sprzedawcą. Gwarancja nie obejmuje uszkodzeń roweru i/lub trenera Drivo II wynikających z nieprawidłowego montażu.

26_KONSERWACJA

Drivo II nie wymaga żadnego specjalnego planu

konserwacji.

Zaleca się przestrzeganie następujących środków ostrożności:

- Po każdym treningu oczyścić trenażer szmatką, zapobiegając w ten sposób osadzeniu się kurzu i potu;
- Nie wykonywać żadnych czynności czyszczenia roweru lub odtłuszczenia łańcucha, gdy rower jest zamontowany na Drivo II, ponieważ detergenty mogłyby spowodować nieodwracalne uszkodzenia w łożyskach lub innych mechanizmach wewnętrznych;
- Sprawdzaj przed każdym treningiem, czy szybki zatrask jest prawidłowo przymocowany i w pełni sprawny.

UWAGA: napięcie wewnętrznego pasa napędowego jest regulowane i sprawdzane przez wydział montażu firmy Elite dla każdego produktu osobno;

Nie zmieniać napięcia pasów, ponieważ czujnik mocy musi zostać skalibrowany po każdej zmianie napięcia tych pasów.

- Może się jednak zdarzyć, że po dłuższym lub wyjątkowo intensywnym okresie używania napięcie to zmniejszy się i w konsekwencji przenoszenie siły wywieranej przez użytkownika na układ oporu nie będzie idealne. W takim wypadku może być konieczne zwiększenie napięcia pasa napędowego poprzez wykonanie następujących czynności:

- 1) Zdjąć zasłonę karty (Rys. 35).
- 2) Odkręcić o jeden obrót śrubę blokującą nakrętkę regulacyjną, aby umożliwić następnie wykonanie regulacji (Rys. 36).
- 3) dokonać regulacji, dokręcając śrubę o jeden obrót w sposób umożliwiający prawidłowe napięcie pasa (Rys. 37).
- 4) dokręcić o jeden obrót śrubę blokującą nakrętkę regulacyjną (o której mowa w punkcie 2), aby zablokować nakrętkę regulacyjną (Rys. 36).
- 5) Wykonać procedurę kalibracji opisaną w rozdziale 11.
- 6) Jeżeli po wykonaniu tej czynności pas w dalszym ciągu nie będzie równomiernie napięty, należy powtórzyć czynność i ponownie sprawdzić.
- 7) Po zakończeniu kalibracji, zamknąć osłonę (Rys. 38).

UWAGA! Napięcie pasa zębatego można wykonać wyłącznie po uzyskaniu zgody ze strony obsługi technicznej firmy Elite (Rys. 39). Przerwanie plomby zabezpieczającej przed zmianami powoduje utratę gwarancji na produkt.

27_UWAGA

- Drivo II nagrzewa się podczas użytkowania. Przed dotknięciem osłon należy poczekać, aż się schłodzi.
- Korzystać z trenażera Drivo II zgodnie z treścią instrukcji obsługi.
- Drivo II nie jest wyposażony w hamulec awaryjny.
- Drivo II został zaprojektowany i wykonany w sposób gwarantujący maksymalne bezpieczeństwo użytkownika i/lub osób trzecich, ale nie wolno dopuścić, aby inne osoby,

dzieci lub zwierzęta zbliżyły się do trenażera podczas jego użytkowania, ponieważ na skutek bezpośredniego kontaktu ruchome komponenty trenażera i roweru mogą spowodować uszkodzenia lub obrażenia ciała.

- Bezwzględnie unikać wkładania palców, małych przedmiotów lub elementów wyposażenia do otworów znajdujących się w Drivo II, ponieważ istnieje duże ryzyko uszkodzenia trenażera i/lub spowodowania poważnych obrażeń ciała.

- Przed rozpoczęciem treningu ustawić trenażer w odpowiednim miejscu, z dala od potencjalnie niebezpiecznych przedmiotów (meble, stoły, krzesła itp.), aby uniknąć wszelkiego ryzyka nieumyślnego i przypadkowego kontaktu z tymi przedmiotami.

- Podpórka została opracowana do stosowania tylko przez jednego rowerzystę.

- Maksymalny limit wagi użytkownika wynosi 113 kg / 250 funtów, zgodnie z normą odniesienia EN 957-1 Class HC.

- Przed każdym treningiem należy sprawdzić, czy rower jest bezpiecznie i stabilnie zamocowany na Drivo II.

- Żadnych komponentów nie należy używać pojedynczo we wnętrzu. Gwarancja straci ważność, jeżeli urządzenie zostanie otwarte lub poddane samodzielnym przeróbkom.

- Ponieważ nóżki są wykonane z miękkiego, antypoślizgowego materiału, może się zdarzyć, że w trakcie korzystania z trenażera na podłodze pozostaną ślady gумы.

- Nie zostawiać zasilacza podłączonego do trenażera, kiedy nie jest on używany.

- Nie przechowywać trenażera Drivo II w miejscach mokrych ani wilgotnych.

Mogłyby to skutkować uszkodzeniem komponentów elektronicznych.

- Używać wyłącznie dostarczonego zasilacza.

Zgodność trenażera Drivo II z dyrektywami wspólnotowymi (patrz „Deklaracja zgodności” na stronie 115) może nie być aktualna, jeśli nie korzysta się z dostarczonego zasilacza.

28_OPAKOWANIE

- Jeżeli trenażer ma być wysłany do serwisu i/lub z innych powodów odesłany, konieczne jest jego prawidłowe opakowanie.

- Odcłodzić przewód zasilania od Drivo II.

- Umieścić przewód zasilania w opakowaniu w miejscu zabezpieczonym przed wilgocią.

- Zapakować Drivo II do pudła, które stanowiło jej opakowanie oryginalne. Podczas wysyłki, paczki są często nieprawidłowo przechowywane się lub ulegają uderzeniom, zatem niewystarczająco wytrzymałe opakowanie może spowodować nieodwracalne uszkodzenie trenażera. Taki rodzaj uszkodzeń, nie jest zgodny z warunkami gwarancji.

Uwaga: w każdym wypadku, zawsze przed wysłaniem

trenażera lub jakiegokolwiek jego komponentu do serwisu, należy się najpierw skontaktować z firmą Elite albo dystrybutorem bądź sprzedawcą sprzętu. Ewentualne nieuzgodnione przesyłki nie będą przyjmowane.

29 INFORMACJE DOTYCZĄCE UTYLIZACJI

1) NA OBSZARZE UNII EUROPEJSKIEJ

Niniejszy produkt spełnia wymagania dyrektyw unijnych: 2002/95/WE, 2002/96/WE i 2003/108/WE



Symbol przekreślonego kosza znajdujący się na urządzeniu lub jego opakowaniu oznacza, że po upływie okresu eksploatacyjnego wyrobu nim oznaczonego nie należy utylizować go wraz z innymi odpadami.

Po zakończeniu okresu eksploatacyjnego wyrobu użytkownik jest zobowiązany dostarczyć go do odpowiedniego zakładu zbiórki odpadów elektronicznych i elektrycznych lub zwrócić do sprzedawcy podczas dokonywania zakupu nowego wyrobu tego samego typu.

Odpowiednio prowadzona zbiórka wyrobów w celu ich dalszego przekazania do recyklingu, przerobu i utylizacji w sposób przyjazny dla środowiska może pomóc w zapobieżeniu potencjalnym negatywnym skutkom dla środowiska i zdrowia ludzi oraz umożliwić ponowne użycie i/lub recykling materiałów, z których wykonano niniejsze urządzenie.

Utylizacja wyrobu w niewłaściwy sposób może wiązać się z nałożeniem na użytkownika kar przewidzianych w obowiązujących przepisach.

2) POZA OBSZAREM UNII EUROPEJSKIEJ

Przed utylizacją wyrobu należy skontaktować się z lokalnymi władzami w celu zapoznania się z obowiązującymi metodami utylizacji.

Obsługa serwisowa:

Phone +39 049 5940044

e-mail: info@elite-it.com

Muito obrigado por ter adquirido Drivo II.

01_AVERTÊNCIAS GERAIS DE SEGURANÇA

Antes de começar a utilizar o rolo de treinamento, leia atentamente as advertências especificadas a seguir para a proteção da sua saúde e segurança.

1. O aparelho não pode ser utilizado por pessoas (incluindo crianças) com capacidades físicas, sensoriais ou mentais reduzidas ou com falta de experiência e conhecimento, exceto sob supervisão ou instrução

2. As crianças não devem brincar com o equipamento mesmo com supervisão

3. Antes de iniciar o treinamento, é importante submeter-se a um cuidadoso exame médico-desportivo, que ateste o seu estado de boa saúde.

4. Escolha uma modalidade de treinamento que seja compatível com a sua condição de saúde e capacidade de resistência física.

5. Se durante o treinamento tiver sensações de bastante cansaço ou de dor, interrompa de imediato a utilização do rolo e consulte o seu médico.

6. Utilizar somente o alimentador em dotação (mod. 6A-181WP12).

- A conformidade do Drivo II às diretivas comunitárias (ver “Declaração de conformidade” na página 115) pode ser invalidada se não for utilizada a fonte de alimentação fornecido.

As advertências acima assinaladas possuem um caráter geral e não exaustivo de todas as cautelas que devem ser adotadas para uma utilização correta e segura do rolo de treinamento, do qual o usuário é exclusivamente responsável.

02_INTRODUÇÃO

Drivo II é um trainer a transmissão direta com resistência magnética gerida eletronicamente.

- As características que distinguem este rolo são: o amplo intervalo de potências que podem ser escolhidas durante o treino, a medição direta e precisa da potência desenvolvida, o extremo arredondamento de pedalada e a compatibilidade com standard de comunicação abertas.

- Drivo II é caracterizado por um sistema patenteado de dupla correia de transmissão, que permite de utilizar um sistema de medição da potência, revolucionando o conceito de trainer para o treino indoor.

Este rolo é para todos os efeitos um ergómetro, um sistema de análise da potência, que permite de obter valores de potência absolutamente precisos.

A resistência à pedalada é gerada por uma unidade de travagem integrada de tecnologia magnética que garante o máximo silêncio durante o treino.

- Drivo II é um dispositivo eletrônico para efetuar treinos, a ser colocado em interface com um computador pessoal ou com dispositivos móveis (iOS e Android)* ou com um computador com tecnologia ANT+ e/ou Bluetooth Smart.

Com Drivo II está incluída uma assinatura para um longo período de prova ao software My E-Training (iOS, Android, Windows, Mac).

As principais funções de My E-Training são:

- Treinos com os vídeo
- Programas de treino personalizados
- Treinos com Google maps
- Gravação, importação e exportação dados.

Graças ao fato que Drivo II usa o protocolo aberto ANT+ FE-C, por conseguinte, é compatível com muitos outros software não Elite com o mesmo protocolo wireless.

De fato, no mercado estão muitos programas/app/ dispositivos que são compatíveis com este protocolo e que portanto são plenamente compatíveis com Drivo II.

03_COMPATIBILIDADE CORPO DA RODA LIVRE

O Drivo II é fornecido pela ELITE com um corpo da roda livre compatível com cassetes de pinhões 9/10/11 velocidade Shimano® /SRAM® e outros fabricantes que utilizem o Standard Shimano®.

Está disponível como acessório um corpo de roda livre compatível com cassetes de pinhões de 9/10/11 velocidades Campagnolo®. Neste caso, é necessário substituir o corpo existente originalmente no Drivo II pelo acessório, seguindo as instruções apresentadas na página

105 para proceder corretamente.

Drivo II é compatível com bicicletas com cubos de 130 a 135 mm e bloqueios rápidos de diâmetro 5 mm e com bicicletas com perno passante de 142 mm com diâmetro 12 mm.

Estão disponíveis como acessórios:

- adaptador para bicicletas com pino passante boost de 148 mm com diâmetro 12 mm

- adaptadores para bicicletas com pino passante de 135 mm com diâmetro 10 e 12 mm.

Em caso de dúvidas sobre o tipo de mudanças existente na sua bicicleta, consultar a sua documentação ou contatar o seu revendedor para garantir a correta compatibilidade com o Drivo II.

04_INTERVALO DE POTÊNCIA

O intervalo de potência que o rolo consegue cobrir é muito amplo e depende da velocidade.

Quanto mais rápido se pedalar, tanto mais amplo é o intervalo de potência.

No entanto, é possível que existam condições extremas em que a potência requerida esteja fora do intervalo (muito elevada ou muito baixa). Nestes casos, o rolo fornece a máxima/mínima possível, retornando a trabalhar corretamente assim que as condições tenham tomado a ser compatíveis com a potência distribuível pelo Drivo II.

Quando a potência necessária está fora do intervalo de potência distribuível o rolo apresenta no monitor a efetiva potência que está produzindo e não aquela teórica.

05_INCLINAÇÃO

Também a máxima inclinação simulável varia em função da velocidade e do peso. De fato, a potência necessária para enfrentar uma subida varia em função da velocidade com que a enfrentar (mais veloz, mais potência) e do peso (para “levantar” mais peso precisa-se mais potência). Quando a situação requer uma potência maior do que a máxima, então Drivo II continua a fornecer a potência máxima e, conseqüentemente, não se sentirá aumentar ainda mais a resistência.

Drivo II usa um sistema de frenagem de tipo magnético o qual, atuando diretamente num disco metálico em movimento, permite de modular a resistência de forma gradual e homogênea. Essa tecnologia permite simular de forma verdadeira também as mínimas mudanças de declive, tendo em conta da inércia que se teria durante uma pedalada em estrada. A alteração da resistência será feita portanto, de forma gradual, quer no caso de aumentos quer no caso de diminuições de resistência. Este sistema permite de evitar o bloqueio completo da pedalada devido a potências muito elevadas.

06_MEDIÇÃO DA POTÊNCIA

Drivo II tem um sistema integrado de medição da potência. Esse sistema patenteado é capaz de medir com extrema precisão a potência desenvolvida pelo ciclista durante o treino.

A potência medida tem uma precisão de +/- 0,5%.

Para obter mais informações consultar o sítio URwww.elite-it.com.

07_PROTOCOLOS DE TRANSMISSÃO

Drivo II usa dois diferentes protocolos de transmissão para interagir e enviar os dados de programas/app/dispositivos:

ANT+

ANT+ FE-C. Este protocolo permite ao programa/app/dispositivo de receber os dados do treino e variar a resistência do rolo.

Com este protocolo é possível uma completa interação com o rolo.

ANT+ Speed&Cadence (Velocidade&Cadência)*.

Este protocolo permite o envio dos dados de velocidade e cadência do rolo. Este protocolo é muito mais comum d ANT+ FE-C, mas não permite a interação do app/programa/periférico.

ANT++ Power (Potência). Este protocolo permite o envio do dado de potência que o ciclista está desenvolvendo. Este protocolo é mais comum d ANT+ FE-C, mas não permite a interação do app/programa/periférico.

Com exceção de alguns smartphone, que têm a conectividade ANT+ integrada, para a conexão através de protocolo ANT+ é necessário o uso de uma memória.

Para os periféricos iOS é necessário o uso de uma chave particular (não incluída).

A lista completa dos equipamentos periféricos compatíveis com o protocolo ANT+ está disponível no sítio ANT+ (<http://www.thisisant.com/directory/>)

BLUETOOTH SMART

Protocolo “Serviço Fitness Machine – Indoor Bike” (FTMS).

Este protocolo permite ao programa / app / dispositivo compatível de receber os dados do treinamento e variar a resistência do rolo.

Com este protocolo é possível uma completa interação com o rolo.

Serviço Speed&Cadence (Velocidade&Cadência)*.

Este protocolo permite o envio dos dados de velocidade e cadência do rolo. Este protocolo não permite a interação com um programa/app/dispositivo.

Serviço Power (Potência). Este protocolo permite o envio do dado de potência que o ciclista está desenvolvendo. Este não permite a interação com o programa/app/dispositivo.

Bluetooth não tem um serviço dedicado aos rolos de treino que permita a interação com os rolos, por isso, Elite desenvolveu um seu serviço. Tal serviço é implementado

no app My E-Training e em alguns app de terceiros. Consultar o fabricante do app para verificar se implementa este serviço.

Na maior parte dos casos, smartphones e tablets já têm a conectividade Bluetooth Smart e, portanto, não exigem qualquer componente adicional para poder se comunicar com Drivo II. Pode ser que os periféricos Bluetooth mais antigos não sejam compatíveis.

Verificar com o produtor a compatibilidade com Bluetooth Smart.

** Atenção: se você usa Drivo II com um programa/app/dispositivo não Elite, na configuração do sensor é necessário configurar um valor de circunferência da roda, igual ao valor real da roda dividido por 3.4. Exemplo: se a circunferência da roda é de 2095mm, então o valor a inserir como circunferência é igual a $2095 / 3.4 = 616\text{mm}$.*

08_LED DE ESTADO

Drivo II envia os dados de velocidade, cadência e potência através dos protocolos ANT+ e Bluetooth Smart.

Na placa eletrônica estão presentes 3 led que identificam o estado de alimentação e funcionamento da própria placa, além de notificar qual protocolo se está usando.

Os Led têm 3 cores:

Vermelho = identifica a alimentação do trainer.

- Desligado = Drivo II não é alimentado ou está em modo de poupança energética

- Aceso = Drivo II é alimentado

Verde = identifica o funcionamento do Drivo II com o protocolo ANT+.

- Intermitente = em espera de uma conexão.

- Aceso = Drivo II está transmitindo utilizando o protocolo ANT+.

Azul = identifica o funcionamento do Drivo II com o protocolo Bluetooth Smart.

- Intermitente = em espera de uma conexão.

- Aceso = Drivo II está transmitindo utilizando o protocolo Bluetooth Smart.

09_CALIBRAÇÃO SENSOR POTÊNCIA

Drivo II permite de efetuar uma calibração do sistema interno de medição de potência, que consiste em colocar a zero os offset presentes no sistema, a fim de obter valores de potência sempre precisos.

Esse procedimento é muito simples, e consiste em fazer um qualquer tipo de treino no trainer por pelo menos 10 minutos e, em seguida, lançar uma função no software My E-Training.

Na versão móvel, é possível localizar o comando de calibração em: Parâmetros - Configuração avançada - Calibração do trainer.

Na versão desktop, pode encontrar o comando de

calibração em: Configurações - Calibração do trainer.

O procedimento requer de começar a pedalar e aumentar a velocidade até um determinado valor.

Quando é notificado para deixar de pedalar, parar imediatamente.

Após alguns segundos o procedimento irá notificá-lo que que a calibragem foi realizada com sucesso.

O valor de offset é memorizado no Drivo II, de modo a permitir o envio dos valores de potência sempre corretos a cada periférica ligada, também a programas / app / dispositivos de terceiras partes não Elite.

Nota: o procedimento de calibragem descrito anteriormente pode ser efetuado também com outros programas / app / dispositivos diferentes daqueles Elite.

10_SENSOR DE CADÊNCIA

Drivo II utiliza um sistema inovador para a detecção da frequência de pedalada. Esse sistema é chamado de "sensorless" (sem sensor). Isto é possível graças a um sofisticado cálculo que baseia-se na potência. Não sendo uma medição direta, mas o resultado de um cálculo, em situações particulares o valor da cadência pode não ser preciso. Isto acontece sobretudo quando se realiza uma frequência elevada de pedalada e baixa resistência.

Se a precisão do sistema "sensorless" não for suficiente, é possível utilizar o sensor com fio incluído na embalagem.

Para a instalação do sensor na bicicleta, seguir as indicações da folha em anexo.

Para ativar a detecção da cadência com o sensor é necessário ligar o sensor ao Drivo II.

Alguns programas permitem o uso de sensores sem fios que se conectam diretamente ao AP/programa/periférica. Neste caso, consultar as especificações do programa/app/dispositivo para verificar se compatível com os sensores de cadência sem fios.

11_CARDIOFREQUÊNCÍMETRO

Drivo II não tem no seu interior um receptor para cardiofrequencímetros, o valor do batimento cardíaco é enviado pela faixa cardíaca diretamente ao periférico com o qual está ligado.

No caso da aplicação My E-Training, verificar a compatibilidade do smartphone e do cardiofrequencímetro com o protocolo ANT+ ou Bluetooth Smart.

12_COMPATIBILIDADE COM PROGRAMAS / APP / DISPOSITIVOS DE TERCEIROS

Com Drivo II está incluída uma assinatura para um longo período de prova ao software My E-Training (iOS, Android, Windows, Mac). Recomendamos o uso destes dois programas, uma vez que são muito completos e graças às várias funções disponíveis permitem cobrir as exigências de todos os tipos de ciclistas.

Graças ao fato de usar protocolos standard, Drivo II é também compatível com todos os programas/app/dispositivos que são compatíveis com os standard do Drivo II. Em particular se esses programas / app / dispositivos são compatíveis com o perfil ANT+ FE-C e Bluetooth Fitness Machine (FTMS), então é possível a plena interação entre programa / app / dispositivo e Drivo II.

No entanto, se o programa / app / dispositivo é compatível com um ou mais dos outros protocolos do Drivo II, então será possível ver os dados do treino, mas não variar a resistência. A lista dos programas/app/device compatíveis com os vários protocolos ANT+ está disponível no sítio de ANT+: www.thisisant.com/directory.

13_COPYRIGHT

Nenhuma das partes deste manual pode ser reproduzida ou transmitida sem a autorização por escrito de ELITE S.r.l. O software do Drivo II e o relativo código são de propriedade de ELITE S.r.l.

O software está coberto por leis internacionais de copyright. O software de Elite Drivo II deve ser tratado como qualquer outro material coberto por direitos autorais, como os livros. Usando o software concorda em não modificar ou adaptar o programa.

Aceita-se também de não descompilar, desmontar ou tentar em qualquer forma de descobrir o código nativo do software.

14_NOTAS

- Elite não é responsável de eventuais maus funcionamentos com outros programas/app/dispositivos.
- A presença de linhas elétricas de alta voltagem, semáforos, linhas ferroviárias elétricas, linhas elétricas de ônibus ou carros elétricos, aparelhos de televisão, automóveis, ciclo computador, equipamentos de ginásio e telemóveis no raio de ação ou a atravessar de portões de segurança elétricos podem ser causa de interferências. Portanto, a utilização de outros receptores wireless pode alterar ou completamente inibir o funcionamento do Drivo II devido a estas interferências.
- Evitar de expor o Drivo II à luz direta do sol por períodos prolongados quando não utilizado.

15_ALTERAÇÕES AOS PRODUTOS

ELITE, também em função da atualização tecnológica, reserva-se o direito de efetuar alterações nos produtos ou às suas especificações sem obrigação de notificação ou outra comunicação prévia ao Cliente para:

- a) alterações que não afetem negativamente as prestações do produto;
- b) alterações necessárias para satisfazer ou melhorar as especificações de produto;
- c) alterações necessárias para a adaptação a requisitos de

lei ou regulamentares aplicáveis.

ELITE também reserva-se o direito de fornecer os produtos com esses aprimoramentos sem qualquer obrigação ou responsabilidade de fazer as mesmas alterações aos produtos anteriormente comprados, reservando-se também o direito de alterar os preços e a disponibilidade de modelos de acordo com as condições de mercado, a disponibilidade dos componentes e outras considerações comerciais.

16_DISCLAIMER

A Elite S.r.l. não é responsável por eventuais danos temporários ou permanentes à integridade física do usuário que sejam uma consequência direta ou indireta da utilização do rolo de treino.

17_NOME E LISTA DOS COMPONENTES

O seu Drivo II deve incluir os seguintes componentes:

| | |
|--|----------|
| N.º1 Corpo Drivo II | (Ref. A) |
| N.º2 Distanciador corpo de roda livre | (Ref. B) |
| N.º1 Adaptador carreto | (Ref. C) |
| N.º1 Adaptador esquerdo carreto | |
| L=130-135 mm (5,1-5.3 inch) | (Ref. D) |
| N.º1 Distanciador Adaptador direito carreto | |
| L=142 mm (5,6 inch) | (Ref. E) |
| N.º1 Distanciador Adaptador esquerdo carreto | |
| L=142 mm (5,6 inch) | (Ref. F) |
| N.º1 Alimentador | (Ref. G) |
| N.º1 Quick release | (Ref. I) |
| N.º1 Perna esquerda | (Ref. L) |
| N.º1 Perna direita | (Ref. R) |
| N.º1 Apoio central | (Ref. O) |
| N.º2 Parafusos TBEI M6x60 | (Ref. P) |
| N.º6 Arruelas M6 | (Ref. Q) |
| N.º2 Porca M6 | (Ref. S) |
| N.º2 Parafuso TBEI M8x35 | (Ref. T) |

18_MONTAGEM DRIVO II

- Desembalar o Corpo do Drivo II (Ref. A).
- Colocar o Corpo do Drivo II (Ref. A) verticalmente como indicado na (Fig. 1) e mantê-lo em posição por meio do puxador superior.
- Abrir a perna até ouvir o click da alavanca de segurança (Fig 2 e Fig. 3).
- B07_Apoiar o rolo num plano e inserir as pernas laterais (Ref. L e Ref. R) (Fig. 4).
- Aparafusar os parafusos M8x60 com arruelas e porca M8 (Ref. P – Q - S) até friccionar as pernas laterais, permitindo a rotação das mesmas (Fig. 5).
- Abrir até à máxima abertura as pernas laterais (Fig 6).
- O pino de centragem deve ser alinhado com os orifícios no suporte. (Fig. 7).
- Apertar os volantes de segurança (Fig. 8).

- Inserir o apoio central (ref O) (Fig 9)
- Aparafusar os parafusos + aruelas M8 (Ref. T -Q) (Fig 10)
- Verificar a estabilidade do rolo (Fig 11) ou, caso contrário, intervir nos pés reguláveis (Fig 12A - 12B).
- Atenção! O apoio central deve estar a cerca de 3 mm do chão (fig 13).

19. INSTALAÇÃO DA CASSETE DE PINHÕES NO DRIVO II PARA CARRETOS DE M5 L=130 MM E M5 L=135 MM

- Montar a cassete de pinhões no corpo da roda livre, alinhando os perfis canelados.
 - Normalmente, são necessários n.º 2 distanciadores (Ref B) para a cassete de 9 velocidades Shimano® / SRAM® (Fig 14), n.º 1 distanciador para a cassete de 10 velocidades (Fig 15) e nenhum distanciador para a cassete de 11 velocidades (Fig 16). Dependendo da marca da cassete utilizada, podem haver diferenças em relação a quanto acima indicado de carácter geral.
 - Utilizando uma chave dinamométrica, apertar o aro de fixação fornecido com o conjunto de pinhões no corpo da roda livre (Fig. 17).
- ATENÇÃO!**

Seguir rigorosamente as instruções de montagem do fabricante da sua cassete de pinhões no que se refere às especificações técnicas de montagem, eventuais espaçadores adicionais e binários de aperto de fecho.

NOTA: em caso de dúvida ou se não conseguir montar a cassete de pinhões, contacte o seu revendedor; a garantia não responde por danos feitos à bicicleta e/ou ao Drivo II em caso de montagem incorreta.

- Drivo II predispõe montado o adaptador direito para a quick release \emptyset 5 mm e carretos de 130mm (5,1 inch) a 135mm (5,3 inch). Para bicicletas com garfo 130-135mm (5,1 - 5,3 polegadas), bastará inserir o adaptador do garfo esquerdo (Ref. D) (Fig. 18). Em vez disso, para bicicletas com perno passante \emptyset 12 mm (\emptyset 0.47 inch) e carreto de 142mm (5,6 inch) consultar o parágrafo na Pág. 104.

20. MONTAGEM DA BICICLETA NO DRIVO II

- Afrouxar o freio posterior da bicicleta que se pretende utilizar e colocar a corrente no pinhão mais pequeno da roda posterior e da coroa anterior. Retirar a quick release da roda traseira.
- Inserir a quick release e o adaptador do carreto (Ref. C) no eixo do conjunto de pinhões do Drivo II (Fig. 19).
- Inserir a corrente da bicicleta no pinhão mais pequeno do Drivo II (Fig. 20).
- Inserir completamente as gancheiras traseiras da bicicleta no eixo do conjunto de pinhões do Drivo II (Fig. 21), prestando atenção para posicionar corretamente o adaptador do garfo (Ref. C) em função da tipologia de

bicicleta.

- Adaptador de carreto (Ref. C) externo para bicicleta de corrida e de crono (garfo 130 mm) (Fig.22).

- Adaptador de carreto (Ref. F) interno para mountain bike (carreto 135 mm) (Fig.23).

NOTA: a face serrilhada do adaptador do carreto (Ref. C) deve estar virada para o garfo da bicicleta.

- Fixar estavelmente a bicicleta ao Drivo II fechando com força a quick release assegurando um correto aperto. A pressão obtida deve permitir manter as gancheiras da bicicleta bloqueadas na estrutura do Drivo II.

- Verificar a estabilidade da bicicleta puxando e empurrando o tubo horizontal da estrutura e agindo no selim. Sempre que a bicicleta não fique estavelmente fixada no Drivo II, apertar com mais força a quick release.

21. INSTALAÇÃO DA CASSETE DE PINHÕES NO DRIVO II PARA CARRETOS DE \emptyset 12 L=142 MM

- Para bicicletas com perno passador traseiro, deve intervir alterando o conjunto de buchas existente no eixo do garfo:

- 1) Quando inserido, retirar o adaptador esquerdo (Ref. D) e desaparafusar o adaptador direito para garfos de 130-135 mm (Fig. 24);
- 2) Aparafusar completamente o adaptador direito (Ref. E) e inserir o adaptador esquerdo (Ref. F) para carretos de 142 mm (Fig. 25);
- 3) Fixar o espaçador (Ref. E) utilizando a chave de 17 mm (11/16 polegadas) com um binário de aperto de 5Nm (44in-lbs). Para bloquear a porca no eixo utilizar o fixador de roscas de média resistência óleo-compatível;
- 4) Afrouxar o freio posterior da bicicleta que se pretende utilizar e colocar a corrente no pinhão mais pequeno da roda posterior e da coroa anterior. Retirar o pino passante da roda posterior.
- 5) Inserir completamente as gancheiras traseiras da bicicleta no eixo do conjunto de pinhões do Drivo II.
- 6) Inserir o perno passante no eixo do conjunto de pinhões do Drivo II.

7) Fixar estavelmente a bicicleta ao Drivo II fechando com força o perno passante assegurando um correto aperto. A pressão obtida deve permitir manter as gancheiras da bicicleta bloqueadas na estrutura do Drivo II.

- 8) Verificar a estabilidade da bicicleta puxando e empurrando o tubo horizontal do quadro e agindo no selim. Se a bicicleta não for estavelmente fixada ao Drivo II, fechar com maior força o pino passante.

- Agora pode começar a pedalar. Aconselha-se a pedalar muito lentamente, de forma a ganhar gradualmente confiança com as funcionalidades do Drivo II.

22. CONEXÕES

- Drivo II tem uma placa eletrônica no seu interior, e é

alimentada através de um alimentador standard (fornecido na embalagem).

Inserir o alimentador na tomada elétrica e o jack no Drivo II no conector respectivo presente na parte traseira do rolo, uma ligeira vibração indica que o sistema está sendo colocado na posição inicial.

Esta operação pode demorar até cerca de 15 seg.

Fixar o cabo do alimentador ao gancho de suporte do cabo (Fig. 26. e Fig. 27).

- A conformidade do Drivo II às diretivas comunitárias (ver “Declaração de conformidade” na página 115) pode ser invalidada se não for utilizada a fonte de alimentação fornecido.

23_REMOÇÃO DA BICICLETA

- Colocar a corrente da bicicleta no pinhão mais pequeno da cassete do Drivo II e da coroa dianteira da bicicleta.

- Abrir a quick release (ou retirar o perno de passagem) e remover a bicicleta do Drivo II.

- Para o transporte ou para reduzir as dimensões quando não for utilizado o rolo: afrouxar os volantes (Fig. 28) e dobrar as pernas laterais (Fig. 29 - 30).

24_CONSELHOS DE UTILIZAÇÃO

- Para utilizar da melhor forma possível o seu Drivo II é útil escolher a cassete de pinhões mais adequada às suas exigências:

1) para atletas profissionais e amadores agonistas em condições de praticarem potências elevadas, é aconselhável a utilização de uma cassete de pinhões com dentadura de 11 a 23/25;

2) Para todos os outros ciclistas é aconselhável a utilização de uma cassete de pinhões que disponha de um número de dentes maior, por exemplo de 12/13 a 27/29.

- Geralmente, a caixa de velocidades da bicicleta funciona corretamente após a montagem no Drivo II, ocasionalmente pode ser necessária uma regulação apropriada para garantir o correto funcionamento. Em caso de dúvidas, contactar o Seu revendedor para garantir o correto funcionamento com o Drivo II.

25_INSTRUÇÕES DE INSTALAÇÃO PARA CORPO DA RODA LIVRE COMPATÍVEL COM CASSETE DE PINHÕES CAMPAGNOLO® 9/10/11 VELOCIDADES

- Substituir o corpo de roda livre presente originalmente no Drivo II com o acessório compatível com cassetes de pinhões 9/10/11 velocidade Campagnolo® seguindo as seguintes operações:

1) Desaparafusar o adaptador direito presente no eixo da embalagem de pinhões utilizando uma chave hexagonal 5mm (Fig. 31).

2) Retire o corpo roda livre do eixo do Drivo II (Fig. 32).

3) Inserir completamente o corpo compatível com as cassetes de pinhões Campagnolo® e posteriormente o distanciador (Fig. 33 e Fig. 34).

4) Fixar o adaptador usando uma chave hexagonal de 5 mm com um torque de aperto de 5Nm (44in-lbs). Para bloquear o adaptador no eixo utilizar o fixador de roscas de média resistência óleo-compatível.

- Normalmente, são necessários n.º 2 distanciadores (Ref B) para a cassete de 9 velocidades (Fig 14), n.º 1 distanciador para a cassete de 10 velocidades (Fig 15) e nenhum distanciador para a cassete de 11 velocidades (Fig 16). Dependendo da marca da cassete utilizada, podem haver diferenças em relação a quanto acima indicado de carácter geral.

ATENÇÃO!

Seguir rigorosamente as instruções de montagem do fabricante da sua cassete de pinhões no que se refere às especificações técnicas de montagem, eventuais espaçadores adicionais e binários de aperto de fecho.

NOTA: em caso de dúvida ou se não conseguir montar a cassete de pinhões, contacte o seu revendedor; a garantia não responde por danos feitos à bicicleta e/ou ao Drivo II em caso de montagem incorreta.

26_MANUTENÇÃO

O Drivo II não requer qualquer programa específico de manutenção. É aconselhado o cumprimento das seguintes precauções:

- limpar o rolo com um pano depois de cada treino, prevenindo assim a acumulação de pó e de suor;

- não efetuar nenhuma operação de limpeza da bicicleta ou de desengorduramento da corrente quando a bicicleta estiver montada no Drivo II, pois os detergentes poderão danificar irreparavelmente os rolamentos ou outros órgãos mecânicos internos;

- controlar a correta fixação e a completa funcionalidade do engate rápido antes de cada treino;

ATENÇÃO: a tensão da correia interna de transmissão é calibrada e controlada em cada produto no departamento de montagem de Elite; não alterar a tensão da correia, pois o sensor de potência deve ser recalibrado a cada variação de tensão das correias.

- É possível que, após vários usos ou após treinos extremamente intensos que essa tensão se reduza com conseqüente não perfeita transmissão do esforço exercido pelo utilizador no sistema de resistência. Neste caso, poderá ser necessário aumentar a tensão da correia de transmissão, agindo como explicado a seguir:

1) Retirar a portinhola da placa (Fig. 35).

2) Desaparafusar o parafuso de bloqueio do registro uma volta de forma a poder intervir no registro (Fig. 36).

3) Intervir no registro, aparafusando meia volta o parafuso de forma a esticar corretamente a correia (Fig. 37).

- 4) Apertar o parafuso de bloqueio do registro (do ponto 2) uma volta, de forma a que este fique fixado (Fig. 36).
- 5) efetuar o procedimento de calibração descrita no parágrafo 11.
- 6) Se efetuada esta operação, a transmissão será ainda não homogênea, repetir a operação e testar novamente.
- 7) Uma vez efetuada a calibração fechar a portinhola. (Fig. 38).

ATENÇÃO! O retesamento da correia de dentes, deve ser efetuado exclusivamente após aprovação por parte do assistente técnico de Elite (Fig. 39). A rotura do selo anti- violação invalida a garantia do produto.

27_ ATENÇÃO

- Drivo II aquece quando em uso. É necessário esperar que arrefeça antes de tocar as coberturas.
- Utilizar o rolo Drivo II como descrito no manual.
- Drivo II não é equipado de um freio de emergência.
- Drivo II foi concebido e fabricado de forma a garantir a máxima segurança do usuário e/ou de terceiros, sendo, todavia, necessário evitar que pessoas, crianças ou animais se aproximem do rolo durante a utilização, pois os componentes em movimento do rolo e da bicicleta podem produzir danos ou ferimentos em caso de contato.
- É fundamental evitar introduzir os dedos, pequenos objetos ou correntes no interior das fissuras existentes no Drivo II, dado que existe o risco elevado de danificar o rolo e/ou provocar também danos graves à pessoa física.
- Antes de iniciar o treino, posicionar o trainer num local adequado, longe de objetos potencialmente perigosos (móveis, mesas, cadeiras...) de modo a evitar qualquer risco de contato involuntário e acidental com os objetos.
- O cavalete foi estudado para ser usado por um só ciclista.
- O limite máximo de peso do utilizador é de 113 kg/250 lb de acordo com a regulamentação de referência EN 957-1 Class HC.
- Verificar a segurança e a estabilidade da bicicleta no Drivo II antes de cada treino.
- Não existem componentes utilizáveis individualmente no interior. A garantia é nula se a unidade é aberta ou adulterada.
- Uma vez que os pés são fabricados em material macio antiderrapante, pode verificar-se que durante o uso deixem vestígios de borracha no pavimento.
- Não deixar o alimentador preso ao rolo se não em uso.
- Não conservar o rolo em locais molhados ou úmidos. Isto pode danificar os componentes eletrônicos.
- Utilizar somente o alimentador em dotação.
- A conformidade do Drivo II às diretivas comunitárias (ver "Declaração de conformidade" na página 115) pode ser invalidada se não for utilizada a fonte de alimentação fornecido.

28_ EMBALAGEM

- Sempre que o rolo deva ser expedido para assistência ou outras razões, um embalamento correto é essencial.
- Desligar o cabo de alimentação do Drivo II;
- Recolocar o cabo de alimentação num contentor ao resguardo de humidade.
- Embalar o Drivo II na caixa em que estava embalado originalmente. Durante as expedições os pacotes são muitas vezes submetidos a maus-tratos e choques muito fortes, por isso, embalagens não suficientemente resistentes podem danificar irremediavelmente o rolo. Esse tipo de dano não é coberto pelas condições de garantia.

Nota: antes de enviar o rolo ou algum seu componente para assistência, consultar em primeiro lugar Elite ou um seu distribuidor ou o próprio negociante. Eventuais envios não acordados serão recusados.

29_ INFORMAÇÕES SOBRE A ELIMINAÇÃO DO PRODUTO

1) NA UNIÃO EUROPEIA

Este produto está em conformidade com as diretivas EU 2002/95/CE, 2002/96/CE e 2003/108/CE.



O símbolo do contentor de lixo barrado, encontrado no aparelho ou na sua embalagem indica que o produto no final da sua própria vida útil deve ser recolhido separadamente dos outros resíduos.

O usuário deverá, por isso, entregar o aparelho no final da sua vida útil nos centros de recolha seletiva de resíduos elétricos ou eletrônicos apropriados, ou então devolver ao revendedor no momento da compra de um novo aparelho semelhante, à razão de um para um.

A recolha seletiva adequada para o envio posterior do aparelho desativado para reciclagem, tratamento e desmantelamento ambientalmente compatível contribui para evitar possíveis efeitos negativos ao ambiente e à saúde, e possibilita a reutilização e/ou reciclagem dos materiais dos quais o aparelho é constituído.

O desmantelamento abusivo do produto por parte do utilizador comporta a aplicação das sanções administrativas previstas pela regulamentação em vigor.

2) EM PAÍSES QUE NÃO FAZEM PARTE DA UNIÃO EUROPEIA

Se desejar eliminar este produto, contacte as autoridades locais e informar-se do método de eliminação.

Assistencia técnica:

Tel -39 049 5940044

e-mail: info@elite-it.com

SLOVENSKY

Blahoželáme k zakúpeniu cyklistického trénažeru Drivo II**01_VŠEOBECNÉ BEZPEČNOSTNÉ****UPOZORNENIA**

Pred použitím trénažeru, si pozorne prečítajte upozornenia nižšie, pre zachovanie vášho zdravia a bezpečia.

1. Zariadenie nie je určené pre použitie osobami (vrátane detí) so zníženými fyzickými, zmyslovými alebo mentálnymi schopnosťami, alebo s nedostatkom skúseností a znalostí, s výnimkou prípadu, keď sú pod dohľadom alebo boli náležite poučené.

2. Deti musia byť pod dohľadom, aby sa so zariadením nehrali.

3. Pred začatím tréningového programu, sa podrobte fyzickým testom pre potvrdenie vášho dobrého zdravia.

4. Zvoľte si úroveň tréningu v súlade s vašou fyzickou kondíciou a vašim zdravotným stavom.

5. Ak sa počas tréningu cítite vyčerpane alebo vás niečo bolí, okamžite ukončíte jazdu na trénažeri a konzultujte to so svojim lekárom.

6. Používajte len s originálnym dodným káblom (mod. 6A-181WP12).

- Drivo II podlieha normám EÚ (pozri "Vyhlásenie o zhode" na strane 115), môže strácať účinnosť, ak sa trénažer používa s iným káblom, ako je originálny.

Vyššie uvedené upozornenia sú všeobecné a nezahŕňujú všetky možné situácie, ktoré treba brať do úvahy pre správne a bezpečné používanie trénažeru; za ktoré zodpovedá výhradne sám užívateľ.

02_ÚVOD

Drivo II trénažer s priamym náhonom s elektronicky riadeným magnetickým odporom.

- Drivo II predstavuje výnimočný rozsah výkonu a možností odporu, priame a presné meranie výkonu, hladké pedálovanie a kompatibilitu s otvorenými protokolmi snímania údajov.

- Drivo II tiež predstavuje patentovaný systém dvojitého hnacieho remeňa, ktorý meria výkon, teda revolučný koncept v indoor tréningu.

Tento trénažer je ergometrom, ktorý priamo a presne meria dosiahnutý výkon.

Odpor je vyvíjaný extrémne tichou integrovanou magnetickou brzdou jednotkou.

Elektronický Drivo II je možné pripojiť k PC, mobilným zariadeniam (iOS a Android) a cyklo počítačom, ktoré podporujú protokoly ANT+ a / alebo Bluetooth Smart.

V cene Drivo II je zahrnuté aj používanie softvéru My V cene Drivo II je zahrnuté aj používanie softvéru My E-Training (iOS, Android, Windows, Mac) počas skúšobného obdobia.

Dôležité funkcie My E-Training sú:

- Video tréning
- Osobný tréningový program
- Tréning cez Google maps
- Ukladanie, importovanie a exportovanie údajov

Vďaka otvorenému protokolu ANT+ FE-C, je Drivo II tiež kompatibilný s viacerými ďalšími programami mimo Elite, ktoré tiež využívajú tento protokol.

Existuje mnoho softvérových programov / aplikácií / zariadení na trhu, ktoré sú kompatibilné s týmto protokolom a vďaka tomu sú plne kompatibilné s Drivo II.

03_KOMPATIBILITA ORECHU

Drivo II je vybavený orechom kompatibilným s 9/10/11 rýchlostnou kazetou Shimano® / SRAM® alebo od niektorého iného výrobcu, ktorý využíva Shimano® Standard. Ako doplnok je dostupný orech kompatibilný s Campagnolo® 9/10/11 rýchlostnou kazetou na výmenu za tú originálnu Shimano kompatibilnú, ktorá je súčasťou balenia. Návod na výmenu nájdete na strane 111.

Drivo II je kompatibilný s bicyklami s nábojom 130 - 135 mm s 5 mm rýchloupínakom a s bicyklami s 12 mm x 142 mm nábojom s pevnou osou.

K dispozícii je nasledujúce príslušenstvo:

- adaptér pre bicykle s nápravou boost s rozmerom 148 mm a priemerom 12 mm;

- adaptéry pre bicykle s nápravou s rozmerom 135 mm a priemerom 10 a 12 mm.

Ak nie ste si istý typom kazety na vašom bicykli, overte si to v návode k bicyklu alebo kontaktujte vášho predajcu, aby ste sa uistili o kompatibilitu s Drivo II.

04_ROZSAH VÝKONU

Rozsah výkonu trénažeru je veľmi široký a závisí od rýchlosti. Čím rýchlejšie pedálujete, tým vyšší výkon dokážete vyvinúť. Aj keď môžu nastať extrémne okolnosti, kedy je požadovaný výkon mimo tohto rozsahu (príliš vysoký alebo príliš nízky). V týchto prípadoch, trénažer vyvinie najvyšší/najnižší možný, a vráti sa do normálu, len čo sa obnoví podmienky, ktoré sú kompatibilné s rozsahom výkonu trénažeru Drivo II. Ak je požadovaný výkon mimo tohto rozsahu, trénažer zobrazí na obrazovke aktuálny výkon, ktorý produkuje a nie ten teoretický.

05_SKLON

Maximálny sklon simulovaný na trénažery Drivo II je funkciou rýchlosti a hmotnosti jazdca. V skutočnosti, výkon požadovaný na prekonanie stúpania je funkciou rýchlosti (rýchlejšie = vyšší výkon) a hmotnosti (čím ťažší jazdec, tým sa vyžaduje viac výkonu na prekonanie stúpania). Drivo II využíva magnetický systém brzdenia, ktorý priamo vplýva na pohyblivé kovové časti, ktoré postupne a plynule upravujú záťaž.

Táto technológia umožňuje veľmi presné zmeny v stúpaní, aj veľmi malé, tým že berie do úvahy vlastnosti ako na ceste. Oboje, znižovanie i zvyšovanie záťaže sú postupné. Tento systém zabráni zaswknutiu pedálov, čo by sa mohlo prihodiť pri extrémne vysokom výkone.

06_MERANIE VÝKONU

Drivo II predstavuje integrovaný systém merania výkonu. Tento patentovaný systém meria s obrovskou presnosťou výkon vyvinutý jazdcom počas tréningu.

Presnosť merania výkonu: +/- 0,5%.

Viac informácií na www.elite-it.com.

07_PROTOKOLY PRENOSU DAJOV

Trénažer využíva dva typy bezdrôtových protokolov, ANT+ a Bluetooth Smart:

ANT+

ANT+ FE-C protokol posielal údaje z trénažeru a nastavuje odpor cez aplikáciu/zariadenie.

ANT+ Power a Bluetooth Smart power protokoly posielajú jazdcové údaje o výkone.

ANT+ Speed&Cadence a Bluetooth Smart Speed&Cadence protokoly posielajú údaje jazdca o rýchlosti a kadencii.

S výnimkou smartfónov, ktoré podporujú protokol ANT+, je

potrebný USB dongle is pre spárovanie cez protokol ANT+. Ak používate zariadenie iOS, je potrebný špecifický dongle, ktorý nie je súčasťou balenia.

Kompletný zoznam ANT+ kompatibilných zariadení nájdete na: <http://www.thisisant.com/directory/>

BLUETOOTH SMART

"Fitness Machine - Indoor Bike service" (FTMS) protokol. Tento protokol posielal údaje o tréningu do kompatibilného softvéru / aplikácie / zariadenia a nastavuje odpor na trénažeri. Tento protokol umožňuje úplnú interaktivitu s trénažerom.

Speed&Cadence Service*: tento protokol sníma údaje o rýchlosti a kadencii, ale neumožňuje komunikáciu medzi softvérom / aplikáciou / zariadením a trénažerom.

Power Service: tento protokol sníma údaje o výkone jazdca, ale tiež neumožňuje komunikáciu medzi softvérom / aplikáciou / zariadením a trénažerom.

Keďže Bluetooth nemá funkciu pre ovládanie trénažeru, Elite si vytvorilo vlastný. Táto služba je zahnutá v aplikácii My E-Training a tiež v cudzích aplikáciách.

Konzultujte s poskytovateľom aplikácie dostupnosť tejto funkcie. Vo väčšine prípadov, sú smartfóny a tablety vybavené funkciou Bluetooth Smart, preto nie sú potrebné dodatočné zariadenia pre komunikovanie s Drivo II.

Aj keď staršie zariadenia nemusia byť kompatibilné. Kontaktujte správcu aplikácie pre overenie kompatibility s Bluetooth Smart.

**Upozornenie: ak používate Drivo II s inou ako Elite aplikáciou/ softvérom/ zariadením, obvod kolesa rovný skutočnej hodnote deleno 3.4 musí byť nastavený v konfigurácii snímača. Napríklad: ak je obvod kolesa 2095mm, zadaný obvod musí byť 2095 / 3.4 = 616 mm.*

08_KONTROLKY

Drivo II vysiela údaje o rýchlosti, kadencii a výkone cez ANT+ a Bluetooth Smart protokoly.

Na ovládacom paneli sú 3 LEDky, ktoré signalizujú stav napájania a činnosť samotnej jednotky, tiež ktorý protokol je používaný.

LEDky majú 3 farby:

Červená = označuje zdroj napájania trénažeru:

- Nesvieti = Drivo II nie je napájaný alebo je v úspornom režime

- On = Drivo II je napájaný.

Zelená = označuje činnosť trénažeru s ANT+ protokolom.

- Blikanie = čakanie na spojenie.

- On = Drivo II is transmitting data via the ANT+ protocol.

Modrá = označuje činnosť trénažeru s Bluetooth Smart protokolom.

- Blikanie = čakanie na spojenie.

- Svetí = Drivo II je spárovaná s aplikáciou My E-Training využitím ANT+ protokolu.

09_KALIBROVANIE SNÍMAČA VÝKONU

Drivo II umožňuje vykonať kalibráciu interného systému merania výkonu, ktorá pozostáva z vynulovania pôvodných nastavení systému s cieľom získať presnejšie hodnoty výkonu.

Tento postup je veľmi jednoduchý. Na trénažeri je potrebné vykonať akýkoľvek typ cvičenia počas minimálne 10 minút a následne spustiť funkciu v softvéri My E-Training.

V mobilnej verzii môžete nájsť príkaz na kalibráciu v časti: Parametre – Pokročilá konfigurácia – Kalibrácia trénažeru.

Vo verzii pre stolové počítače môžete nájsť príkaz na kalibráciu v časti: Nastavenia – Kalibrácia trénažeru.

Pre daný postup je potrebné začať šliapať do pedálov a zvyšovať rýchlosť, až kým nedosiahnete stanovenú hodnotu.

Keď sa objaví oznámenie o zastavení šliapania, ihneď prestaňte šliapať do pedálov.

Po niekoľkých sekundách vám postup oznámi, že kalibrácia prebehla úspešne.

Hodnota nastavenia sa uloží do pamäte Drivo II, aby bolo možné odosielať každému pripojenému zariadeniu vždy správne hodnoty výkonu.

Poznámka: uvedený postup kalibrácie je možné vykonať aj pomocou programov/aplikácií/zariadení inej značky než Elite.

10_SNÍMAČ KADENCIE

Drivo II nevyužíva snímač na meranie kadencie. To je možné vďaka sofistikovanému prepočtu založenému na rýchlosti. Vzhľadom na to, že to nie je priame meranie, ale výsledok prepočtu, môžu nastať prípady, kedy je meranie kadencie nepresné. Pre presnejšie meranie kadencie, použite drôtový snímač napojený priamo na trénažer. Na jednotke odporu je konektor na to určený. Pre dodatočné informácie o možnosti zakúpenia drôtového snímača kontaktujte ELITE.

Prípadne, ak je s kadenciou kompatibilná aplikácia / softvér / zariadenie, môže byť bezdrôtový snímač kadencie pripojený priamo ku aplikácii / softvéru / zariadeniu.

11_SNÍMAČ SRDCOVÉHO PULZU

Drivo II nesníma srdcový pulz. Srdcový pulz môže byť snímaný priamo zariadením, ktoré obsahuje funkciu srdcového pulzu.

Kompatibilita s rôznymi typmi snímačov srdcového pulzu závisí od zariadenia / softvéru / aplikácie, ktoré využíva len ANT+ a je tiež kompatibilný s Bluetooth Smart snímačom, umožňujúcim spojenie so snímačmi cez oba protokoly.

12_KOMPATIBILITA S APLIKÁCIAMI / SOFTVÉROM / ZARIADENIAMI TRETÍCH STRÁN

V cene Drivo II je zahrnuté aj používanie softvéru My E-Training (iOS, Android, Windows, Mac) počas skúšobného obdobia. Odporúčame použitie tohto softvéru, pretože sú kompletne s množstvom funkcií špeciálne pre potreby jazdca.

Použitím bežných protokolov, je Drivo II kompatibilný aj s inými softvérmi / aplikáciami / zariadeniami, ktoré sú kompatibilné s Drivo II štandardom.

Čiastočne, ak je softvér / aplikácia / zariadenie kompatibilné s ANT+ FE-C a Bluetooth Fitness Machine (FTMS) profirom, bude možná úplna komunikácia medzi Drivo II a týmito zariadeniami.

Ak je softvér / aplikácia / zariadenie kompatibilné s ešte jedným alebo viacerými protokolmi ako Drivo II, bude možné zobrazenie tréningových údajov, ale nebude možné ovládať odpor.

Zoznam softvérov / aplikácií / zariadení kompatibilných s rôznymi ANT+ protokolmi nájdete na www.thisisant.com/ directory Niektorý softvér / aplikácie / zariadenia môžu byť kompatibilné s Elite Bluetooth Smart službou, ktorá umožní úplnú komunikáciu s trénažerom.

Kontaktujte správcu softvéru / aplikácie / zariadenia, aby ste si overili, či takúto službu podporuje.

13_AUTORSKÉ PRÁVA

Žiadna z častí tohto návodu nesmie byť kopírovaná alebo upravovaná bez písomného súhlasu Elite S.r.l.

Softvér Elite Drivo II a príslušné kódy sú majetkom Elite S.r.l. Zákon medzinárodnej ochrany autorských práv chráni tento softvér. So softvérom Elite Drivo II sa musí zaobchádzať ako s akýmkoľvek iným materiálom podliehajúcim ochrane autorských práv, ako napríklad knihy. Užívateľ sa zaväzuje neupravovať ani nepripodobovať program. Užívateľia sa tiež zaväzujú nerozkladať, ani dekompilovať program, ani sa nijako snažiť odhaliť jeho zdrojový kód.

14_POZNÁMKY

- Elite nezodpovedá za žiadne znefunkčnenie používaním cudzieho softvéru / aplikácie / zariadenia.

- Prítomnosť drôtov vysokého napätia, semaforov, elektrických vedení, trolejbusov, televízorov, automobilov, cyklopočítačov, fitness zariadení a mobilných telefónov v dosahu trénažeru, môže spôsobiť rušenie. Preto by sa malo obmedziť alebo úplne odsrániť používanie iných zariadení, ktoré spôsobujú rušenie. Nevystavujte trénažer alebo jeho časti priamemu slnečnému žiareniu na dlhú dobu, ak sa práve nepoužíva. Pravidelne kontrolujte pozíciu snímačov a magnetov.

15_ÚPRAVY VÝROBKOV

Spoločnosť ELITE si aj v závislosti od technickej aktualizácie

vyhradzuje právo vykonať úpravy výrobkov alebo zmeniť ich technické vlastnosti bez toho, aby o tom vopred upovedomila klienta v rámci upozornenia alebo predchádzajúceho oznámenia, týkajúce sa:

- úprav, ktoré nemajú negatívny vplyv na nastavenia výrobku;
- úprav, ktoré sú potrebné pre naplnenie alebo vylepšenie technických vlastností výrobku;
- úprav, ktoré sú potrebné v zmysle dodržiavania platných právnych predpisov a regulačných opatrení.

Spoločnosť ELITE si okrem toho vyhradzuje právo na poskytovanie výrobkov s uvedenými vylepšeniami bez toho, aby sa zaviazala alebo prevzala zodpovednosť za vykonanie uvedených úprav na predtým zakúpených výrobkoch, pričom si zároveň vyhradzuje právo na zmenu cien a dostupnosti modelov podľa podmienok na trhu, dostupnosti komponentov a z iných obchodných dôvodov.

16_PREHLÁSENIE

Elite S.r.l. nezodpovedá za žiadne dočasné alebo trvalé následky na zdraví užívateľa, ktoré sú priamo alebo nepriamo spôsobené používaním trénažerů.

17_ZOZNAM KOMPONENTOV

Váš elektronický trénažer Drivo II pozostáva z nasledujúcich častí:

- | | |
|---|----------|
| 1 ks konštrukcia Drivo II | (ref. A) |
| 2 ks rozperná vložka pre konštrukciu voľného kolesa | (ref. B) |
| 1 ks adaptér zadnej konštrukcie | (ref. C) |
| 1 ks ľavý adaptér zadnej konštrukcie d = 130 – 135 mm (5,1 – 5,3 palca) | (ref. D) |
| 1 ks rozperná vložka pravého adaptéru zadnej konštrukcie d = 142 mm (5,6 palca) | (ref. E) |
| 1 ks rozperná vložka ľavého adaptéru zadnej konštrukcie d = 142 mm (5,6 palca) | (ref. F) |
| 1 ks napájacie zariadenie | (ref. G) |
| 1 ks zariadenie na rýchle vypnutie | (ref. I) |
| 1 ks ľavá nožička | (ref. L) |
| 1 ks pravá nožička | (ref. R) |
| 1 ks stredová podpera | (ref. O) |
| 2 ks skrutka TBEI M6x60 | (ref. P) |
| 6 ks podložky M6 | (ref. Q) |
| 2 ks matica M6 | (ref. S) |
| 2 ks skrutka TBEI M8x35 | (ref. T) |

18_MONTÁŽ DRIVO II

- Rozložte telo trénažerů (Rif. A)
- Umiestnite telo trénažerů (Ref. A) vertikálne ako je naznačené (Obr. 1) a hpridržte ho na mieste úchyтом smerom nahor.
- Roztiahnite nohu, až kým neklikne bezpečnostná páčka (Obr. 2 a Obr. 3).

- Položte valec na rovnú plochu a nasadte bočné nožičky (ref. L a ref. R) (obr. 4).
- Priskrutkujte skrutky M8x60 s podložkami a maticou M8 (ref. P – Q – S), až kým sa vplyvom uťahovania nezačnú otáčať (obr. 5).
- Roztiahnite bočné nožičky na maximum (Obr. 6)
- Stredový čap musí byť zarovnaný s otvormi v držiaku. (Obr. 7).
- Dotiahnite bezpečnostné koliesko (Obr. 8).
- Vložte stredovú podperu (ref. O) (obr. 9)
- Priskrutkujte skrutky + podložky M8 (ref. T – Q) (obr.10)
- Uistite sa, že trénažer je stabilný (Obr 11), prípadne ešte upravte nastaviteľné nožičky (Obr 12A - 12B).
- Upozornenie! Stredová podpera musí byť približne 3 mm nad zemou (obr.13).

19_INŠTALOVANIE KAZETY NA DRIVO II PRE M5 L=130 MM A L=135 MM ZADNÚ STAVBU

- Nainštalujte kazetu na orech, tak že drážky do seba zapadnú.

- Zvyčajne sú potrebné 2 ks rozperných podložiek (ref. B) pre kazetové teleso s 9 rýchlostami Shimano®/SRAM® (obr. 14), 1ks rozpernej podložky pre kazetové teleso s 10 rýchlostami (obr. 15) a žiadna rozperná podložka pre kazetové teleso s 11 rýchlostami (obr. 16). Na základe značky použitého kazetového telesa môžu existovať rozdiely všeobecného charakteru v porovnaní s informáciami uvedenými vyššie.

- Použitím momentového kľúčasu utiahnite uzamykací krúžok, ktorý je súčasťou balenia kazety na orech (Obr. 17). UPOZORNENIE! Pozorne nasledujte inštrukcie výrobcu kazety s ohľadom na špeciálne spôsoby inštalácie, potrebu dodatočných podložiek a požiadavky na uťahovanie.

POZNÁMKA: kontaktujte svojho dileru, v prípade že máte otázky ohľadom inštalácie kazety. Záruka sa nevzťahuje na akékoľvek poškodenie bicykla a/alebo trénažerů Drivo II v dôsledku nesprávnej inštalácie.

- Drivo II obsahuje správny 5mm rýchloupínakový adaptér pre rozteč v rozmedzí od 130mm (5,1") do 135mm (5,3"). Preto na bicykloch s 130-135mm (5,1-5,3") priestorom vložte ľavý adaptér (Ref. D) (Obr. 18). V prípade 12mm osky (0,47") a 142mm sa poraďte ohľadom odseku na strane 111.

20_MONTÁŽ BICYKLA NA DRIVO II

- Uvoľnite zadnú brzdu bicykla a prehoďte reťaz na najmenšie koliesko vzadu a najväčšie vpredú.
- Odnímte rýchloupínak zo zadného kolesa.
- Vložte rýchloupínak a adaptér na kazetu na trénažerů (Ref.C) (Obr. 19).
- Umiestnite reťaz na najmenšie koliesko na trénažerů Drivo II (Obr 20).
- Položte zadné konce bicykla na kazetu v trénažerů (Obr.

21), dávajte pozor na správnu vnútornú aj vonkajšiu pozíciu, podľa typu bicykla:

- Vonkajší trojuholníkový adaptér (Rif. C) pre cestné a časovkárské bicykle (130mm) (Obr.22).
- Vnútorný trojuholníkový adaptér (Rif. C) pre MTB bicykle (135mm) (Obr.23).

POZNÁMKA: ryhovaná strana adaptéru (Rif. C) musí smerovať ku koncu bicykla.

- Bezpečne upevnite bicykel na trénažer Drivo II a pevne zatvorte rýchlopínák. Výsledný tlak by mal udržiavať zakončenie zadnej stavby k trénažeru Drivo II uzamknuté.

21_ INŠTALOVANIE KAZETY NA DRIVO II PRE Ø12 L=142 MM OSKU

- Pre bicykle s pevnou zadnou oskou je potrebné vymeniť púzdro pre os zadnej stavby:

- 1) 1) Ak je vložené, odnímate ľavý adaptér (Ref. D) a odsrúbujete pravý adaptér pre 130-135mm zadnú stavbu. (Obr.24);
- 2) Prísrúbujete pravý adaptér na jej koniec (Ref. E) a vložte ľavý adaptér (Ref. F) pre 142 mm zadnú stavbu (Obr.25);
- 3) Umiestnite podložku (Ref. E) so 17mm kľúčom (11/16") s 5Nm ťahovacím momentom (44 inlbs).

Použite strednú silu, maticu utiahnite k orechu stredy;

4) Uvoľnite zadnú brzdu bicykla a refáz prehodte na najmenšie koliesko kazety vzadu a a najväčšie vpredu. Odnímate pevnú osku zo zadného kolesa.

5) Umiestnite konce bicykla na osku kazety trénažera Drivo II.

6) Vložte pevnú osku do kazety trénažeru.

7) Uistite sa, že bicykel je bezpečne umiestnený na trénažer a utiahnite osku silným stlačením. Tlak by mal zaistiť konce bicykla pevne umiestnené na konštrukciu trénažeru.

8) Uistite sa, že bicykel je stabilný poťahaním za hornú rámovú trubku bicykla a sedlo. Ak sa bicykel čo len trochu hýbe na trénažery, utiahnite osku silnejšie.

- Začni pedálovať. Najskôr len pomaly a zrýchľujte postupne, kým si nezvyknete na svoj nový trénažer.

22_ PÁROVANIE

- Drivo II má elektronickú základnú dosku, ktorá je napájaná cez bežný zdroj napájania s adaptérom (je súčasťou balenia).

- Pripojte kábel do konektora v zadnej časti Drivo II. Slabé zavibrovanie znamená, že systém sa zapína. Môže to trvať 15 sek. Preverte kábel napájania cez na to určený vešiak (Obr 26 a 27).

- Drivo II podlieha normám EÚ (pozri "Vyhlásenie o zhode" na strane 115), môže strácať účinnosť, ak sa trénažer používa s iným káblom, ako je originálny.

23_ ODNÍMANIE BICYKLA

- Prehodte refáz na najmenšie koliesko kazety na

trénažery a na najmenšie koliesko vpredu na bicykli.

- Otvorte rýchlopínák (alebo odnímate pevnú osku) a odnímate bicykel z trénažeru.

- Aby ste ušetrili miesto alebo pri preprave: uvoľnite kolieska (Obr. 28) a zložte bočné nohy (Obr. 29 - 30).

24_ ODPORÚČANIA PRE POUŽÍVANIE

- Vyberte si takú kazetu, ktorá je v súlade s vašimi cieľmi a úrovňou kondície:

1) Kazety s počtom zubov 11 až 23/25 sú doporučené pre profesionálnych športovcov a amatérov, ktorí dokážu vyvinúť vysoký výkon.

2) Kazety s väčším počtom zubov, ako 12/13 až 27/29, sú doporučené pre všetkých ostatných cyklistov.

- Prevody by mali fungovať hladko po nainštalovaní bicykla na trénažer. Príležitostne, môže byť potrebné vykonať drobné nastavenie pre správne fungovanie. V prípade otázok kontaktujte svojho diera pre správne fungovanie prevodov na trénažery.

25_ NÁVOD NA INŠTALÁCIU ORECHU PRE CAMPAGNOLO® 9/10/11 RÝCHLOSTNÚ KAZETU

- Pre výmenu originálneho orechu nainštalovaného na trénažery Drivo II za orech kompatibilný s Campagnolo® 9/10/11 rýchlostnou kazetou nasledujte tieto kroky:

1) Pomocou 5mm imbusového kľúča odsrútkujte pravý adaptér, ktorý sa nachádza na hriadeľi s pastorkami (Obr. 31).

2) Vytiahnite blok voľnobežky z hriadeľa valčeka (Obr. 32).

3) Úplne zasunite blok kompatibilný s pastorkovými kazetami Campagnolo® (Obr. 33 a Obr. 34).

4) Pomocou 5mm imbusového kľúča upevnite adaptér a utiahnite ho momentom 5 Nm (44 in-lbs). Na zaistenie adaptéra na hriadeľ použite zaistovač závitov so strednou odolnosťou, kompatibilný s olejom.

- Zvyčajne sú potrebné 2 ks rozperných podložiek (ref. B) pre kazetové teleso s 9 rýchlosťami (obr. 14), 1ks rozpernej podložky pre kazetové teleso s 10 rýchlosťami (obr. 15) a žiadna rozperná podložka pre kazetové teleso s 11 rýchlosťami (obr. 16). Na základe značky použitého kazetového telesa môžu existovať rozdiely všeobecného charakteru v porovnaní s informáciami uvedenými vyššie.

UPOZORNENIE! Pozorne nasledujte inštrukcie výrobcu kazety s ohľadom na špecifickú techniku inštalácie, potrebu dodatočných podložiek alebo ťahovaciu silu. POZNÁMKA: Kontaktujte svojho predajcu, ak máte otázky ohľadom inštalácie alebo ak nevíete kazetu nainštalovať. Záruka sa nevzťahuje na poškodenia spôsobené na bicykli a/alebo trénažery nesprávnou inštaláciou kazety.

26_ÚDRŽBA

Drivo II si nevyžaduje žiadnu špeciálnu pravidlenú údržbu, ale doporučuje sa nasledovne:

- Utrite rtenazér vlhkom handričkou po každom použití, aby ste predišli hromadeniu prachu a potu;
- nečistite ani neodmasťujte reťaz bicykla, ak je bicykel nainštalovaný na trénažery, pretože rozpúšťadlá by mohli spôsobiť nezvratné poškodenie ložísk alebo iných vnútorných mechanických častí;
- uistite sa, že rýchlopupínak je správne zaistený a plne funkčný pred každým tréningom.

UPOZORNENIE: tlak vnútorného hnacieho remeňa je testovaný u každého produktu Elite; nemeňte napätie v remeni, pretože snímač výkonu musí byť kalibrový s každou zmenou jeho napätia.

- Napätie remeňa sa môže zmeniť po niekoľkých použitíach alebo po veľmi náročnom tréningu, v dôsledku toho sa môže znížiť presnosť výkonu jazdca. V tomto prípade je potrebné zvýšiť napätie v remeni nasledovne:

- 1) Odnímate hlavný kryt trénažeru (Obr. 35).
- 2) Uvoľnite nastavovaciu skrutku jedným otočením, tak aby ste mohli potom otáčať nastavovaciu maticu (Obr. 36).
- 3) Otočte nastavovaciu maticu o polovicu otáčky pre správne utiahnutie remeňa (Obr. 37).
- 4) Spustite proces kalibrácie, ako je popísané v odseku na strane 107.
- 5) Opakujte predchádzajúci postup, ak sú údaje stále nesprávne.
- 6) Po skončení kalibrácie vráťte kryt trénažeru na miesto (Obr. 38).

UPOZORNENIE! Uistite sa, že úprava napätia v remeni prebehla správne s oddelením technickej pomoci Elite (Obr. 39). Porušenie tesnenia proti neoprávnenej manipulácii zneplatní záruku na produkt.

27_UPOZORNENIA

- Drivo II sa počas používania ohrieva. Počkajte, kým vychladne reťaz, než sa dotknete jednotky odporu.
- Používajte trénažer tak, ako je popísané v manuáli.
- Drivo II nie je vybavený pohotovostnou brzdou.
- Drivo II bol navrhnutý a vyrobený s ohľadom na maximálnu bezpečnosť užívateľa a/alebo tretích osôb, ale osoby, deti a zvieratá by sa mali držať mimo trénažeru počas jeho používania, aby nedošlo ku kontaktu s jeho pohyblivými časťami a bicyklom, čo by mohlo spôsobiť poranenie alebo poškodenie.
- Nedávajte prsty, ani cudzie predmety do priestorov trénažeru Drivo II, pretože tu je vysoké riziko poškodenia trénažeru a/alebo vážne zranenie.
- Pred začiatkom tréningu, umiestnite trénažer na vhodné miesto, mimo potenciálne nebezpečných objektov (nábytok, stoly, stoličky...) aby sa zabránilo

náhodnému kontaktu.

- Drivo II môže používať len jeden jazdec v danom momente.
- Maximálna hmotnosť jazdca je 113 kg / 250 lb v súlade s normou EN 957-1 Class HC.
- Vždy si overte bezpečnosť a stabilitu bicykla na trénažery ešte pred použitím.
- Žiadna z jeho častí nemá iné využitie, ako je primárne určené. Záruka nebude uplatnená, v prípade, že jednotka bola otvorená alebo sa s ňou inak manipulovalo.
- Keďže nožičky sú vyrobené z mäkkého protišmykového materiálu, môžu zanechať gumené stopy na podlahe počas používania.
- Nenechávajte kábel napájania zapojený, ak sa Drivo II nepoužíva.
- Neskladujte trénažer na chladnom a vlhkom mieste. Mohlo by to poškodiť jeho elektronické súčasti.
- Používajte len s originálnym dodaným káblom.
- Drivo II podlieha normám EÚ (pozri "Vyhlásenie o zhode" na strane 115), môže strácať účinnosť, ak sa trénažer používa s iným káblom, ako je originálny.

28_BALENIE

- Ak je nutné poslať trénažer, presne zabalenie je nevyhnutné.
 - odnímate kábel napájania z Drivo II;
 - vložte kábel do suchého obalu;
 - zabaľte Drivo II do jeho originálneho obalu. Počas prepravy sa môže s balikmi nešetrne zaobchádzať, preto nevhodné balenie môže spôsobiť trvalé poškodenie. Na tento typ poškodenia sa nevzťahuje záruka.
- POZNÁMKA:** pred zaslaním trénažeru alebo jeho súčastí, kontaktujte vždy firmu Elite alebo distribútora. Všetky neohlásené zásielky budú odmietnuté.

29_INFORMÁCIE O LIKVIDÁCII PRODUKTU 1) V RÁMCI EURÓPSKEJ ÚNIE

Tento produkt je v súlade s Európskymi smernicami 2002/95/CE, 2002/96/CE a 2003/108/CE.



Symbol pre čiarknutú smetnú nádobu uvedený na zariadení alebo na obale znamená, že na konci jeho životnosti musí byť výrobok zbieraný oddelene od ostatných odpadov.

Preto musí používateľ na konci životnosti výrobku odovzdať zariadenie do príslušného strediska pre diferencovaný zber elektronického a elektrotechnického odpadu alebo ho vrátiť predávajovi pri nákupe nového produktu ekvivalentného typu.

Zodpovedajúci diferencovaný zber pre následné odoslanie zlikvidovaného zariadenia na recykláciu, úpravu a ekologickú likvidáciu môže pomôcť predchádzať možným negatívnym dôsledkom pre životné prostredie a zdravie ľudí a uprednostňuje opätovné použitie a/alebo recykláciu mate-

riálov, z ktorých je zariadenie vyrobené.

Nesprávne zneškodnenie výrobku používateľom môže zahŕňať sankcie, ktoré sú stanovené platnými právnymi predpismi.

2) V NEČLENSKÝCH KRAJINÁCH

Ak chcete tento výrobok zlikvidovať, obráťte sa na miestne orgány s požiadavkou, aký spôsob likvidácie sa na výrobok vzťahuje.

Technická podpora:

Telefón +39 049 5940044

E-mail: info@elite-it.com

**Dichiarazione di conformità / Declaration of conformity / Déclaration de conformité
Konformitätserklärung / Declaración de Conformidad / Verklaring van Overeenstemming**

Il sottoscritto, dichiara che il prodotto / I hereby declare that the product / Le soussigné déclare que le produit / Der Unterzeichnete erklärt, dass das Produkt / El abajo firmante declara que el producto / Ondergetekende verklaart dat het product

Descrizione / Description / Description / Beschreibung / Descripción / Beschrijving :

Rullo di allenamento / Hometrainer / Rouleau d'entraînement / Rollentrainer / Rodillo de entrenamiento / Trainingsrol

Modello / Model / Modèle / Modell / Modelo / Model: Drivo II

Marca / Trademark / Marque / Marke / Marcas / Handelsmerk: Elite

È conforme a tutte le norme tecniche relative al prodotto entro il campo di applicabilità delle Direttive Comunitarie 2014/35/UE e 2014/30/EU: Satisfies all the technical regulations applicable to the product within the scope of Council Directives 2014/35/UE and 2014/30/EU:

Est conforme à toutes les normes techniques concernant le produit dans le domaine d'applicabilité des Directives Communautaires 2014/35/UE et 2014/30/EU:

Allen das Produkt betreffenden technischen Normen innerhalb des Anwendungsgebiets der EG-Richtlinien 2014/35/EU und 2014/30/EU entspricht:

Es conforme a todas las normas técnicas relativas al producto en el campo de aplicabilidad de las Directivas Comunitarias 2014/35/EU y 2014/30/EU:

In overeenstemming is met alle technische normen met betrekking tot het product binnen het toepassingsgebied van de Communautaire Richtlijnen 2014/35/EU en 2014/30/EU:

EN 300 328 V.1.9.1 clause 5.3.10; 5.3.11

EN 62479:2010

EN 61000-6-1:2007; EN 61000-6-3:2007/A1:2011;

EN 301 489-1 V1.9.2; EN 301 489-17 V2.2.1

EN 60335-1: 2012 + AC:2014 + A11:2014

EN 62233:2008

Sono state eseguite tutte le necessarie prove di radiofrequenza./ All essential radio test suites have been carried out.

Tous les essais nécessaires de radiofréquence ont été effectués. / Alle erforderlichen Funkfrequenzproben wurden ausgeführt.

Han sido realizadas todas las necesarias pruebas de radiofrecuencia. / Alle nodige radiofrequentieproeven zijn uitgevoerd.

COSTRUTTORE o RAPPRESENTANTE AUTORIZZATO:

MANUFACTURER or AUTHORISED REPRESENTATIVE:

CONSTRUCTEUR ou REPRESENTANT AUTORISE:

HERSTELLER oder AUTORISIERTER VERTRETER:

FABRICANTE o REPRESENTANTE AUTORIZADO:

FABRIKANT of GEVOLMAGHTIGDE VERTEGENWOORDIGER:

ELITE S.R.L.

VIA FORNACI, 4 - 35014

FONTANIVA - PADOVA

ITALY

Questa dichiarazione viene emessa sotto la sola responsabilità del costruttore e, se applicabile, del suo rappresentante autorizzato.

This declaration is issued under the sole responsibility of the manufacturer and, if applicable, his authorized representative.

Cette déclaration est rédigée sous la seule responsabilité du constructeur et, si applicable, de son représentant autorisé.

Diese Erklärung wird unter der ausschließlichen Verantwortlichkeit des Herstellers und, falls anwendbar, seines autorisierten Vertreters ausgestellt.

Esta declaración es emitida bajo la sola responsabilidad del fabricante y, si aplicable, de su representante autorizado.

Deze verklaring wordt geheel onder verantwoordelijkheid van de fabrikant en indien van toepassing van diens gevolmachtigde vertegenwoordiger afgegeven.

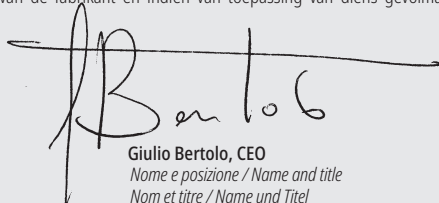

Giulio Bertolo, CEO

Nome e posizione / Name and title

Nom et titre / Name and Title

Nombre y cargo / Naam en de titel

Fontaniva, 24/09/2018

Luogo, data di emissione / Place, date of issue /

Lieu, date de délivrance / Ort, Datum der Ausstellung /

Lugar, fecha de expedición / Plaats, datum van afgifte

**Prohlášení o Shodě / Overensstemmelseserklæring / 適合宣言書 / 적합성 선언
Deklaracja zgodności / Declaração de Conformidade / Vyhlasenie o zhode / 一致性声明**

Tímto prohlašuji, že tento produkt / Undertegnede erklærer, at produktet / 本製品 / 본인은 이로써 다음 제품이 / Niniejszym oświadczam, że produkt / O abaixo assinado, declara que o produto / Týmto vyhlasujem, že výrobok / 我在此声明, 本产品

Popis / Beskrivelse / 説明 / 설명 / Opis / Descrição / Popis / 描述:

Trenažér / Cykeltræner / ホームトレーナー / 홈트레이너 / Trenažer / Rolo de treinamento / Domáci trenažér / 家用训练器

Model / Model / 모델 / 모델 / Model / Modelo / Model / 型号: Drivo II

Výrobce / Mærke / 商標 / 상표 / Znak towarowy / Marca / Ochranná známka / 商標 : Elite

Spĺňuje všetky technické predpisy vzťahujúce sa k výrobkům v oblasti pôsobnosti smerníc 2014/35/EU a 2014/30/EU:
Opfylder alle de tekniske forskrifter for varen inden for området af anvendeligheden af EU-direktiverne 2014/35/EU og 2014/30/EU
は、理事会指令 2014/35/EU および 2014/30/EU の範囲内で、製品に適用されるすべての技術規制を満たしています。
Council Directive 2014/35/EU, 2014/30/EU 의 범위 내에서 제품에 적용되는 다음 기술 규정을 모두 준수한다고 선언합니다:
Spełnia wszystkie techniczne wymogi dotyczące produktu w ramach dyrektyw unijnych: 2014/35/EU i 2014/30/EU:
Atende a todas as normas técnicas relativas ao produto dentro do campo de aplicabilidade das Diretivas Comunitárias 2014/35/EU e 2014/30/EU:
Splňa všetky technické predpisy platné pre výrobok v zmysle smerníc Rady 2014/35/EU a 2014/30/EU:
满足欧洲理事会指令 2014/35/EU 和 2014/30/EU 范围内所有适用于本产品的技术法规:

EN 300 328 V.1.9.1 clause 5.3.10; 5.3.11

EN 62479:2010

EN 61000-6-1:2007; EN 61000-6-3:2007/A1:2011;

EN 301 489-1 V1.9.2; EN 301 489-17 V2.2.1

EN 60335-1: 2012 + AC:2014 + A11:2014

EN 62233:2008

Veškeré základní rádiové testy byly provedeny. / Alle de nødvendige tests for radio-frekvens er blevet udført. / すべての必須の無線テストスイツ実施済。/ 일련의 모든 필수 무선 테스트가 실시되었습니다. / Wszystkie niezbędne testy radiowe zostały przeprowadzone. / Foram realizadas todas as provas necessárias de radiofrequência. / Boli vykonané všetky nevyhnutné rádiové testy. / 已执行所有必要的无线电测试集。

VÝROBCE NEBO ZPLNOMOCNĚNÝ ZÁSTUPCE:

FABRIKANTEN ELLER DENNES REPRÆSENTANT:

製造者または正式代表者:

제조업체 또는 공인 대리점:

PRODUCENT lub AUTORYZOWANY PRZEDSTAWICIEL:

FABRICANTE ou REPRESENTANTE AUTORIZADO:

VÝROBCA alebo OPRÁVNENÝ ZÁSTUPCA:

制造商或授权代表:

ELITE S.R.L.

VIA FORNACI, 4 - 35014

FONTANIVA - PADOVA

ITALY

Toto prohlášení se vydává na výhradní odpovědnost výrobce a případně jeho zplnomocněného zástupce:

Denne erklæring er udstedt under ansvar af fabrikanten og, hvis det er relevant, dennes repræsentant.

本宣言書は、製造者と、該当する場合は、製造者の正式代表者の唯一の責任において発行されます。

본 선언문은 제조업체와 해당될 경우 공인 대리점의 전적인 책임 하에 발행되었습니다.

Niniejsza deklaracja została wydana na wyłączną odpowiedzialność producenta i, w stosownych przypadkach, jego upoważnionego przedstawiciela.

Esta declaração é emitida sob a única responsabilidade do fabricante e, se aplicável, do seu representante autorizado.

Toto vyhlásenie sa vydáva výlučne na zodpovednosť výrobcu, prípadne jeho splnomocneného zástupcu.

本声明在制造商及(适用时)其授权代表承担全部责任的条件下发布。

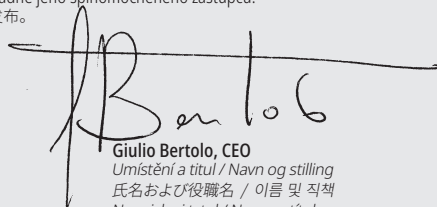

Giulio Bertolo, CEO

Umístění a titul / Navn og stilling

氏名および役職名 / 이름 및 직책

Nazwisko i tytuł / Nome e titolo

Meno a titul / 姓名和职称

Fontaniva, 24/09/2018

Místo a datum vydání / Sted og dato for udstedelsen

宣言地、発行日 / 발행 장소, 날짜

Miejsce, data wydania / Local, data de emissão

Miesto, dátum vydania / 发布地点、日期

保修 中文

1. 依据 02/02/2002 第 24 号法律以及 CE 指令 1999/44, ELITE s.r.l. 保证其产品以及组件自购买之日起可使用两 (2) 年。

2. 对于不可归责于制造商之原因而引起的缺陷, 保修无效, 比如使用产品时出现疏忽或粗心、碰撞、由非授权人员执行维护、运输导致的损坏、正常磨损。此外, 在不当使用产品以及不当遵循说明 (尤其是 ELITE s.r.l. 提供的安装和使用相关注意事项) 的情况下, 保修同样无效, 若出现此情况, 则在任何情形下, 对于最终导致的直接或间接损坏, ELITE s.r.l. 概不负责。

3. 若工厂或其某个授权服务中心已维修或更换产品, 则对于运输过程中出现的任何损失或损坏, ELITE s.r.l. 概不负责。

4. 为利用保修服务, 用户需仔细填写“客户协助卡”中的所有部分, 而且需随附财务收据或其它由卖家开具的文件 (包含卖家名称以及最终返回产品的销售日期)。如果此类文件不齐全, 则保修无效。

5. 购买者在“客户协助卡”上提供的所有信息将依据 31/12/1996 第 675 号法律规定进行处理。

6. 若除产品随附的文档外还提供有产品本身的技术图纸, 则通过写下对应的编号表明缺陷或故障部件。“客户协助卡”上需附上图纸。

7. ELITE s.r.l. 保留对其产品进行技术以及美学修改的权利, 恕不另行通知。

ZÁRUKA ČESKY

1. V souladu se zákonem č. 24 z 02/02/2002 a směrnice CE 1999/44, ELITE s.r.l. ručí za její produkty a komponenty po dobu používání dvou (2) let od data nákupu.

2. Záruku nelze uplatnit na vady způsobené z důvodů, které nejsou k tíži výrobce, jako je nedbalost či nepozornost při používání výrobku, nárazy, údržba prováděna nekompetentními osobami, škody způsobené dopravcem, či běžné opotřebení. Záruka zaniká v případě neodborného používání tohoto výrobku, nedodržování pokynů pro instalaci popsanych v návodu.

3. V případě opravovaného nebo vyměněného produktu prováděného výrobcem, nebo autorizovaným servisem, Elite S.r.l. není zodpovědná za ztrátu, nebo poškození během přepravy.

4. Chcete-li využít záručního servisu, je nutné pečlivě vyplnit všechny části v “Zákaznické asistenční kartě”, která musí být předložena spolu se stvrzenkou, nebo jiným dokladem vydaným prodávajícím, který nese jméno prodávajícího a datum prodeje a název produktu. Záruka je neplatná v případě, že jeden z těchto dokumentů chybí.

5. S veškerými informacemi obsaženými na “Zákaznické asistenční kartě” bude nakládáno v souladu s pravidly stanovenými zákonem č. 675 31/12/1996.

6. V případě, že je spolu s dokumentací dodáván také technický výkres, který obsahuje vadný komponent, je nutné tento výkres připojit k “Zákaznické asistenční kartě”.

7. ELITE s.r.l. vyhrazuje právo uplatnit technické a estetické úpravy svých produktů bez povinnosti předchozího upozornění.

GARANTI DANSK

1. I henhold til bekendtgørelse nr. 24 af 02/02/2002 og DIREKTIV EF 1999/44, giver ELITE s.r.l. garanti for sine produkter og de anvendte materialer i en periode på to (2) år fra købsdatoen.

2. Udenfor garanti: For andre årsager end dem der kan tilskrives fabrikanten, såsom uagtsomhed eller skødesløs brug, stød, vedligeholdelse udført af ikke autoriserede personer, transportskader, normal slitage. Desuden udelukkes fra garantien: Upassende brug, forskellig fra det formål, som produktet er udviklet til og installation af samme, der ikke overholder instruktionerne fra ELITE s.r.l., for hvilke, producenten frasiger sig ethvert ansvar for eventuelle skader, der måtte opstå direkte eller indirekte som følge af ovenstående.

3. For produkter der reparerer eller udskiftes på fabrikken eller på en af producentens servicecentre, er ELITE s.r.l. ikke ansvarlig for bortkomne produktet eller skader, der måtte forekomme under transporten af samme.

4. For at opnå service under garantiperioden, skal “KUNDESERVICEKORTET” udfyldes grundigt og i alle dets dele og sendes, sammen med en kopi af kvitteringen eller anden form for dokumentation udstedt af sælger med angivelse af dennes navn og datoen, hvor salget blev foretaget. Hvis en af disse dokumenter mangler, er produktet kan garantien ikke gøres gældende.

5. Alle personfølsomme oplysninger, som kunden angiver på “KUNDESERVICEKORTET” vil blive behandlet i henhold til lov 31/12/1996 nr. 675.

6. Hvis der, i den dokumentation der er vedlagt produktet, findes en tegning med designet af det pågældende produkt, skal det defekte eller dårligt fungerende sted på produktet, der er genstand for klagen, angives ved at markere nummeret på tegningen med et kryds. Vedlæg tegningen til “KUNDESERVICEKORTET”.

7. Elite s.r.l. forbeholder sig ret til at foretage tekniske og æstetiske ændringer sine produkter uden forudgående varsel.

GARANTIE DEUTSCH

1. Firma ELITE srl garantiert - gemäß Gesetzesverordnung Nr. 24 vom 02.02.2002 und EG-Richtlinie 1999/44- das eigene Produkt und die für die Herstellung desselben verwendeten Materialien für einen Zeitraum von zwei Jahren ab Anschaffungsdatum.

2. Von dem Garantieanspruch ausgeschlossen sind Schäden, die dem Hersteller nicht zuzuschreiben sind, wie z. B. Fahrlässigkeit und Nachlässigkeit bei der Bedienung und unsachgemässe Behandlung; Schäden, die durch Stösse verursacht werden oder infolge von Wartungsarbeiten auftreten, die von nicht autorisiertem Personal durchgeführt wurden; Transportschäden; normaler Verschleiss. Der Gewährleistungsanspruch verfällt, wenn der Einsatz des Produktes nicht dem Zwecke dient, wofür es hergestellt wurde, und dessen Installation nicht gemäss den Anleitungen von ELITE srl durchgeführt wurde, wofür in jedem Falle jegliche Verantwortung für eventuelle Schäden, die direkt oder indirekt entstehen könnten, abgelehnt wird.

3. ELITE srl ist für den Verlust oder die Beschädigung der Produkte während des Transportes zur Herstellerfirma oder zu einer von ihr eingerichteten Kundendienststelle, wo die Produkte repariert bzw. ersetzt werden, nicht verantwortlich.

4. Die Garantie darf nur beansprucht werden, wenn die "KUNDENDIENSTKARTE" sorgfältig in allen ihren Teilen ausgefüllt und der eventuellen Retourware beigegeben wird – zusammen mit dem Kassabeleg, der Rechnung oder sonstiger Quittung, die vom Verkäufer ausgestellt wurde (darauf müssen Name und Anschrift des Verkäufers sowie das Anschaffungsdatum klar ersichtlich sein). Fehlt eines der hier angeführten Dokumente, verfällt der Garantieanspruch.

5. Alle vom Konsumenten auf der "Kundendienstkarte" angeführten Informationen werden laut den im Gesetz Nr. 675 vom 31.12.1996 festgeschriebenen Normen behandelt.

6. Für den Fall, daß die dem Produkt beiliegende Dokumentation eine Zeichnung des Produktes umfasst, sind die fehlerhaften oder nicht funktionierenden Bestandteile, die Gegenstand der Reklamation sind, zu kennzeichnen, indem die nummerierten Kreise auf der Zeichnung entsprechend angekreuzt werden. Die Zeichnung ist dann der "KUNDENDIENSTKARTE" beigegeben.

7. ELITE srl behält sich das Recht vor, die eigenen Produkte - ohne Vorankündigung - technisch und optisch zu verbessern.

WARRANTY ENGLISH

1. In accordance with the law no. 24 of 02/02/2002 and CE directive 1999/44, ELITE s.r.l. guarantees its products and the components used for a period of two (2) years from the date of purchase.

2. Warranty is void for defects caused by reasons not chargeable to the manufacturer such as negligence or carelessness whilst using the product, impacts, maintenance done by non-authorised personnel, damage

caused by transportation, normal wear. Additionally, warranty is void in case of improper use of the product, wrong observation of instruction, especially the notice concerning installation and use supplied by ELITE s.r.l. for which in any case it is not responsible for eventual direct or indirect damages.

3. In case of repaired or replaced product done by the Factory or in one of its authorized Service Centers, ELITE s.r.l. is not responsible for any loss or damage during transportation.

4. To take advantage of the warranty service it is necessary to carefully fill in all its parts the "CUSTOMER ASSISTANCE CARD" which needs to accompany, along with the fiscal receipt or other document issued by the Seller which bears the name of the Seller and date selling, the eventual returned product. Warranty is void in case one of these documents are missing.

5. All the information supplied by the Purchaser on the "CUSTOMER ASSISTANCE CARD" will be handled in accordance with the rules of the law no. 675 of 31/12/1996.

6. In case there is, along with the documentation supplied with the product, a technical drawing of the product itself, indicate the defective or malfunctioning part by signing on the correspondent number. The drawing needs to be attached to the "CUSTOMER ASSISTANCE CARD".

7. ELITE s.r.l. reserves the right to apply technical and aesthetic modifications to its products without obligation of notice.

GARANTIA ESPAÑOL

1. De acuerdo con el DL nº 24 de fecha 02/02/2002 y con la directiva CE 1999/44, ELITE s.r.l. garantiza el propio producto y los materiales empleados por un periodo de dos (2) años a partir de la fecha de compra.

2. Anulación de la garantía: Por causas ajenas no imputables al fabricante tales como negligencia y mal trato durante el uso, robo, mantenimiento efectuado por personal no autorizado, daños de transporte, desgaste normal, etc. Además, la garantía queda anulada por una utilización diferente de aquella para la que el producto ha sido concebido y por la instalación y montaje del mismo no siguiendo las instrucciones

suministradas por Elite s.r.l. por lo que en cada caso se declina todo tipo de responsabilidad para eventuales daños que directa o indirectamente pudieran derivarse.

3. Para los productos reparados o sustituidos por la Casa Constructora o en alguno de sus Centros de Asistencia, Elite s.r.l. no es responsable de eventuales desperfectos o daños originados durante el transporte de los mismos.

4. Para hacer uso del servicio de garantía es necesario cumplimentar atentamente y en su totalidad la "CARTA DE

ASISTENCIA AL CLIENTE” y de adjuntarla al producto, junto a una copia de la factura u otro documento justificativo emitido por el vendedor en el que se haga constar el nombre y dirección del mismo así como la fecha en la cual ha sido efectuada la venta.

5. Todas las informaciones suministradas por el consumidor e indicadas en la “Carta de Asistencia al cliente” serán tratadas conforme a la normativa incluida en la ley 31/12/1996 nº 675.

6. Cuando, entre la documentación que acompañe al producto, esté presente un diseño del mismo, indicar las partes defectuosas o mal funcionantes motivo de la reclamación, marcando con una cruz los cuadros numerados presentes en el diseño. Adjuntar por tanto el diseño a la “CARTA DE ASISTENCIA LA CLIENTE”.

7. Elite s.r.l. se reserva el derecho de aportar modificaciones técnicas y de diseño a sus productos sin previo aviso.

GARANTIE FRANÇAIS

1. Dans le respect des normatives de la Communauté Européennes, ELITE s.r.l. garantit les propres produits et les matériaux employés pour une période de deux ans (2) à partir de la date d'achat de celui-ci.

2. Exclusions de la garantie: les défauts des produits ELITE S.r.l. créés par des causes diverses de celles imputables au constructeur, comme par exemple la négligence ou le mauvais traitement du produit durant son utilisation, chocs, opérations de manutention effectuées par des personnes non autorisées, transport, usure normale. Déterminent également l'exclusion de la garantie : l'utilisation non appropriée à la destination pour laquelle le produit a été réalisé et une installation non conforme aux instructions fournies par ELITE s.r.l., et pour lesquels de toute manière, l'on décline toute responsabilité pour d'éventuels dommages qui peuvent en dériver directement ou indirectement.

3. Pour les produits réparés ou remplacés par le fabricant ou par un de ses Centres d'Assistance, ELITE s.r.l. n'est pas responsable n'est de pertes éventuelles ou dommages intervenus durant le transport.

4. Pour bénéficier du service de garantie, il est nécessaire de remplir complètement et avec précision, la “BON DE GARANTIE DU CLIENT” et de le joindre au produit rendu, avec une copie du reçu de caisse ou tout autre document relâché par le vendeur, indiquant le nom de ce dernier et la date à laquelle a été effectuée la vente. L'absence de l'un de ces documents déterminera l'exclusion des conditions de garantie.

5. Toutes les informations fournies par l'utilisateur et reportées sur le « bon de garantie du client » seront traitées en plein accord avec les normes indiquées par la loi du 31/12/1996 nº675.

6. Si par hasard, dans la documentation jointe au produit rendu, était présent un dessin figurant le produit en objet, indiquer les parties défectueuses ou qui ne fonctionnent pas bien et qui font objet de la réclamation, indiquant avec une croix les bulles numérotées présentes sur le dessin. Joindre le dessin au “BON DE GARANTIE DU CLIENT”.

7. ELITE s.r.l. se réserve le droit d'apporter des modifications techniques ou esthétiques à ses propres produits sans aucune obligation de préavis.

GARANZIA ITALIANO

1. In accordo al DL n. 24, del 02/02/2002 e alla direttiva CE 1999/44, ELITE s.r.l. garantisce il proprio prodotto e i materiali impiegati per un periodo di due (2) anni dalla data di acquisto dello stesso.

2. Esclusione della garanzia: per cause diverse da quelle imputabili al costruttore, quali ad esempio negligenza o trascuratezza nell'uso, urti, manutenzioni operate da personale non autorizzato, danni di trasporto, normale usura. Determinano, inoltre, l'esclusione dalla garanzia: l'uso non appropriato allo scopo per cui è stato realizzato il prodotto e l'installazione dello stesso non conforme alle istruzioni fornite da ELITE s.r.l., per i quali, in ogni caso, si declina qualsiasi responsabilità per eventuali danni che ne possano direttamente od indirettamente derivare.

3. Per i prodotti riparati o sostituiti presso la Casa Costruttrice o presso uno dei suoi Centri Assistenza, ELITE s.r.l. non è responsabile di eventuali smarrimenti o danneggiamenti che avvengano durante il trasporto degli stessi.

4. Per usufruire del servizio di garanzia è necessario compilare attentamente, e per intero, la “CARTA DI ASSISTENZA AL CLIENTE” e di allegarla, assieme ad una copia dello scontrino fiscale o altro documento probante rilasciato dal venditore, che riporti il nominativo dello stesso e la data in cui è stata effettuata la vendita, all'eventuale reso. La mancanza di uno dei suddetti documenti determina l'esclusione dalle condizioni di garanzia.

5. Tutte le informazioni fornite dal consumatore e riportate nella “Carta di assistenza al cliente” verranno trattate in accordo alla norma di cui alla legge 31/12/1996 nº675.

6. Qualora, tra la documentazione allegata al prodotto, sia presente un disegno del prodotto in oggetto, indicare le parti difettose o malfunzionanti oggetto del reclamo contrassegnando con una croce i bollini numerati presenti sul disegno. Allegare quindi il disegno alla “CARTA DI ASSISTENZA AL CLIENTE”.

7. Elite s.r.l. si riserva il diritto di apportare modifiche tecniche ed estetiche ai propri prodotti senza alcun obbligo di preavviso.

品質保証 (日本語)

日本国内のカワシマサイクルサプライ取扱製品

の販売代理店(URL: goo.gl/T0qNHI)より購入されたELITE社製ホームトレーナーの品質保証およびクレームの問い合わせ、手順については、輸入元である株式会社カワシマサイクルサプライが定める【品質保証規定】(URL: goo.gl/EyUoXP)を参照してください。

国外の販売店で購入された製品の品質保証およびクレームの問い合わせ、手順についてはお問い合わせに求められた販売店にご確認ください。

보증 한국어

1.2002년 2월 2일자 24호 법률과 CE 지침 1999/44에 의거하여 ELITE s.r.l.은 구입일로부터 이(2)년 동안 사용된 자사 제품과 구성품을 보증합니다.

2.제품 사용 중의 부주의 또는 태만, 충격, 허가되지 않은 자가 수행한 유지보수 작업, 운송 중 발생한 손상, 정상적인 마모 등 제조업체에 책임이 없는 이유로 발생한 결함에는 보증이 적용되지 않습니다. 또한 제품을 잘못 사용하거나 지침(특히 ELITE s.r.l.에서 제공한 설치 및 사용에 관한 고지 등)을 올바르게 따르지 않음으로 인해 이후에 발생하는 직간접적인 피해에 대한 책임이 ELITE s.r.l.에 없는 경우에도 보증이 적용되지 않습니다.

3.공장이나 자사의 공인 서비스 센터에서 제품을 수리 또는 교체하는 경우, ELITE s.r.l.은 운송 중에 발생하는 손실 또는 피해에 대해 책임 지지 않습니다.

4.보증 서비스를 이용하려면 “고객 지원 카드”의 모든 부분을 주의 깊게 작성하여 판매자가 발행하고 판매자 이름과 판매 날짜가 명시된 영수증이나 기타 증빙을 동봉하여 반환할 제품과 함께 발송해야 합니다. 이런 증빙 중 하나가 없으면 보증이 적용되지 않습니다.

5.“고객 지원 카드”에 구매자가 기입한 정보는 모두 1996년 12월 31일자 675호 법률에 의거하여 처리됩니다.

6.제품과 함께 제공된 설명서와 함께 제품 자체의 기술 도면도 있는 경우, 불량이거나 오작동하는 부품에 해당하는 번호에 서명하여 도면에 표시하십시오. 이 도면을 “고객 지원 카드”에 첨부해야 합니다.

7.ELITE s.r.l.은 고지 의무 없이 기술 및 외양을 변경할 권리를 보유합니다.

GARANTIE DUTCH

1.In overeenkomst met (rechts)artikelnr 24 van 02-02-2002 en CE richtlijnen, geeft ELITE s.r.l. garantie op haar producten en componenten voor een periode van 2 jaar vanaf het moment van aankoop.

2.Garantie geldt niet voor defecten veroorzaakt door redenen die niet balastbaar zijn aan de fabrikant, zoals nalatigheid of onzorgvuldigheid tijdens het gebruik van

het product., stoten/ botsen, handelingen gedaan door niet - geautoriseerd c.q.onprofessioneel personeel, schade door transport of normale slijtage. Bovendien geldt er geen garantie door ongeschikt gebruik van het product, gebruik van verkeerde instructie of observatie. Ook als men de gebruiksaanwijzing voor wat betreft het installeren en gebruik, aangegeven door ELITE s.r.l., niet opvolgt, wordt er in geen geval garantie gegeven aan directe of indirecte schade.

3.In geval van reparatie en/ of vervanging van onderdelen gedaan door de fabrikant, of van een van onze geautoriseerde service centers, is ELITE s.r.l. niet verantwoordelijk voor schade of verlies tijdens transport.

4.Om voor garantie in aanmerking te komen is het van groot belang om alle gegevens op de ‘CUSTOMER ASSISTANCE CARD’ in te vullen. Deze moet samen met een aankoopbon of bewijs, getekend door de verkoper met de gegevens van het product, de aankoopdatum en bedrijfsnaam verstuurd worden. Garantie is niet mogelijk bij het ontbreken van een van deze documenten.

5.Alle informatie, gegeven door de koper op de ‘CUSTOMER ASSISTANCE CARD’ wordt behandeld volgens (rechts) artikelnr. 675 van 31-12-1996.

6.In het geval er een document aanwezig is bij het product met een technische tekening, waar u een indicatie op kunt aangeven wat er defect is, moet u het corresponderende nummer aangeven. De tekening moet samen met de ‘CUSTOMER ASSISTANCE CARD’ card opgestuurd worden

7.ELITE heeft het recht om technische en uiterlijke modificaties bij haar producten aan te brengen, zonder enige verplichte aankondiging.

GWARANCJA POLSKI

1. Zgodnie z ustawą nr 24 z dnia 2.02.2002 r. i Dyrektywą WE 1999/44 ELITE Srl. daje dwa (2) lata gwarancji od daty zakupu na swoje produkty i części.

2. Gwarancja nie pokrywa wad powstałych z przyczyn niezależnych od producenta, takich jak: zaniechania lub nieuwaga podczas użytkowania produktu, uderzenia czy konserwacja wykonana przez nieupoważnione osoby, uszkodzenia w czasie transportu oraz normalne zużycie. Dodatkowo gwarancja traci ważność w przypadku niewłaściwego użycia produktu, niewłaściwej interpretacji instrukcji, w szczególności uwag dotyczących montażu i użytkowania dostarczonych przez ELITE Srl. Za takie ewentualne szkody bezpośrednie lub pośrednie firma nie jest w żadnym wypadku odpowiedzialna.

3. W przypadku naprawy lub wymiany produktu wykonanej przez producenta lub w jednym z autoryzowanych punktów serwisowych firma ELITE Srl nie jest odpowiedzialna za jakiegokolwiek straty lub uszkodzenia powstałe podczas

transportu.

4. Aby skorzystać z serwisu gwarancyjnego, konieczne jest dokładne wypełnienie wszystkich części „KARTY POMOCY KLIENTA”, którą należy załączyć do ewentualnie zwracanego produktu wraz z paragonek lub innym dokumentem wydanym przez sprzedawcę, zawierającym nazwę sprzedającego i datę sprzedaży. Gwarancja traci ważność w przypadku braku któregokolwiek z tych dokumentów.

5. Wszystkie informacje dostarczone przez Kupującego w „KARCIE POMOCY KLIENTA” będą przetwarzane zgodnie z przepisami ustawy nr 675 z dnia 31.12.1996 r.

6. W przypadku gdy dostarczona z produktem dokumentacja zawiera rysunek techniczny produktu, należy wskazać wadliwe lub uszkodzone części, wypisując odpowiedni numer. Rysunek należy dołączyć do „KARTY POMOCY KLIENTA”.

7. ELITE Srl zastrzega sobie prawo do dokonywania technicznych i estetycznych zmian w swoich produktach bez konieczności uprzedniego powiadomienia.

GARANTIA PORTUGUÊS

1. De acordo com o DL n°24, de 02/02/2002 e diretiva CE 1999/44, ELITE s.r.l. garante o seu produto e os materiais utilizados durante um período de dois (2) anos a contar da data de compra do mesmo.

2. Exclusão da garantia: por causas não imputáveis ao fabricante, tais como, por exemplo, negligência ou imprudência na utilização, choques, manutenções realizadas por pessoal não autorizado, danos de transporte, normal desgaste. Determinam, além disso, a exclusão da garantia: o uso não apropriado para o efeito para o qual foi realizado o produto e a instalação do mesmo não conforme às instruções fornecidas pela ELITE s.r.l., para os quais, em qualquer caso, se declina qualquer responsabilidade por eventuais danos que possam resultar, direta ou indiretamente.

3. Para os produtos reparados ou substituídos no Fabricante ou junto de um dos seus centros de assistência, ELITE s.r.l. não é responsável por eventuais perdas ou danos que se realizem durante o transporte dos mesmos.

4. Para usufruir do serviço de garantia é necessário preencher atentamente, e, na totalidade, o "PAPEL DE ASSISTÊNCIA AO CLIENTE" e de anexá-lo, juntamente com uma cópia do recibo ou outro documento comprovativo emitido pelo vendedor, que indique o nome do mesmo e a data em que foi efetuada a venda, à eventual devolução. A falta de um dos referidos documentos determina a exclusão das condições de garantia.

5. Todas as informações fornecidas pelo consumidor, descritas no "Papel de assistência ao cliente" serão tratadas de acordo com a norma prevista na Lei

31/12/1996 n°675.

6. Sempre que, entre a documentação em anexo ao produto, esteja presente um desenho do produto em questão, indicar as peças defeituosas ou avariadas objeto da reclamação marcando com uma cruz as marcas numeradas presentes no desenho. Juntar em seguida, o desenho ao "PAPEL DE ASSISTÊNCIA AO CLIENTE".

7. ELITE s.r.l. reserva-se o direito de efetuar alterações técnicas e estéticas aos seus produtos sem nenhum aviso prévio.

ZÁRUKA SLOVENSKY

1. V súlade so zákonom č. 24 z 02/02/2002 a smernicou CE 1999/44, ELITE s.r.l. garantuje záruku na svoje produkty a komponenty používané počas doby dvoch (2) rokov odo dňa zakúpenia.

2. Záruka je neplatná v prípade porúch spôsobených dôvodmi, za ktoré nezodpovedá výrobca, ako je neobstaranosť alebo neopatrnosť pri používaní výrobku, nárazy, údržba vykonaná neoprávneným personálom, poškodenie spôsobené prepravou, bežné opotrebovanie. Navyše je záruka neplatná v prípade nesprávneho použitia výrobku, nesprávneho dodržiavania pokynov, najmä pokynov týkajúcich sa inštalácie a použitia dodávaných spoločnosťou ELITE s.r.l. za ktoré v žiadnom prípade nenesie zodpovednosť za prípadné priame alebo nepriame škody.

3. V prípade opravy alebo výmeny produktu, ktorá bola vykonaná vo výrobnéj továrni alebo v niektorom z autorizovaných servisných stredísk, spoločnosť ELITE s.r.l. nie je zodpovedná za akúkoľvek stratu alebo poškodenie počas prepravy.

4. Na využitie záručného servisu je potrebné starostlivo vyplniť všetky časti "ZÁKAZNÍCKEJ KARTY PODPORY", ku ktorej musí byť priložený daňový doklad alebo iný doklad vydaný predávajúcim, ktorý nesie meno predávajúceho a dátum predaja, prípadne vrátený produkt. Záruka je neplatná v prípade, že jeden z týchto dokumentov chýba.

5. Všetky informácie, ktoré kupujúci poskytnú na "ZÁKAZNÍCKU KARTU PODPORY", budú riešené v súlade so zákonom č. 675 z 31.12.1996.

6. V prípade, že spolu s dokumentáciou dodanou k výrobku je technický výkres samotného výrobku, označte chybnú časť popisom na príslušnom čísle. Výkres musí byť priložený k "ZÁKAZNÍCKEJ KARTE PODPORY".

7. ELITE s.r.l. si vyhradzuje právo aplikovať technické a estetické modifikácie svojich výrobkov bez povinnosti oznámenia.



LIST SERVISU PRO ZÁKAZNÍKA
KUNDESERVICEKORT

保証カード
보증 카드

Jméno klienta/Kundens navn/ 氏名 / 이름

Adresa/Adresse/ 住所 / 주소

Telefon, Fax, E-mail/Telefon, fax, e-mail/ 電話番号、FAX、Eメールアドレス / 전화, 팩스, 이메일

V případě zjištění defektů kontaktujte distributora Vaší země.

I tilfælde af påvisning af fejl skal der tages kontakt til forhandleren i brugslandet.

不具合が発生した場合は、お住まいの国の販売店にご連絡ください。

제품이 불량인 경우 해당 국가의 유통업체에 문의하십시오.

Název výrobku/Produktnavn/ 製品名 / 제품 이름

Kód výrobku/Produktkode/ 製品の品目コード / 제품 품목 코드

Zjištěný problém/Problem med produktet/ 欠陥についての説明 / 불량에 대한 설명

Datum koupě (potvrzené dokladem)/Købsdato (bevist af et dokument)/ 購入日(購入証明としての領収書付き) / 구입일(영수증을 구매 증빙으로 제공)

Datum výroby (přítomné na výrobku)/Produktion dato (angivet på produktet)/ 生産年月日(品目上に記載) / 제조일(물품에 표시됨)

Jméno prodejce/distributora (přítomné na etiketě originálního obalu)/Navn på forhandler/distributør (angivet på etiketten på den originale emballage)/ 小売業者/配送業者名(出荷時の段ボールラベルに記載) / 판매처/유통업체 이름(원래 상자 라벨에 표시됨)

CODE 0165005

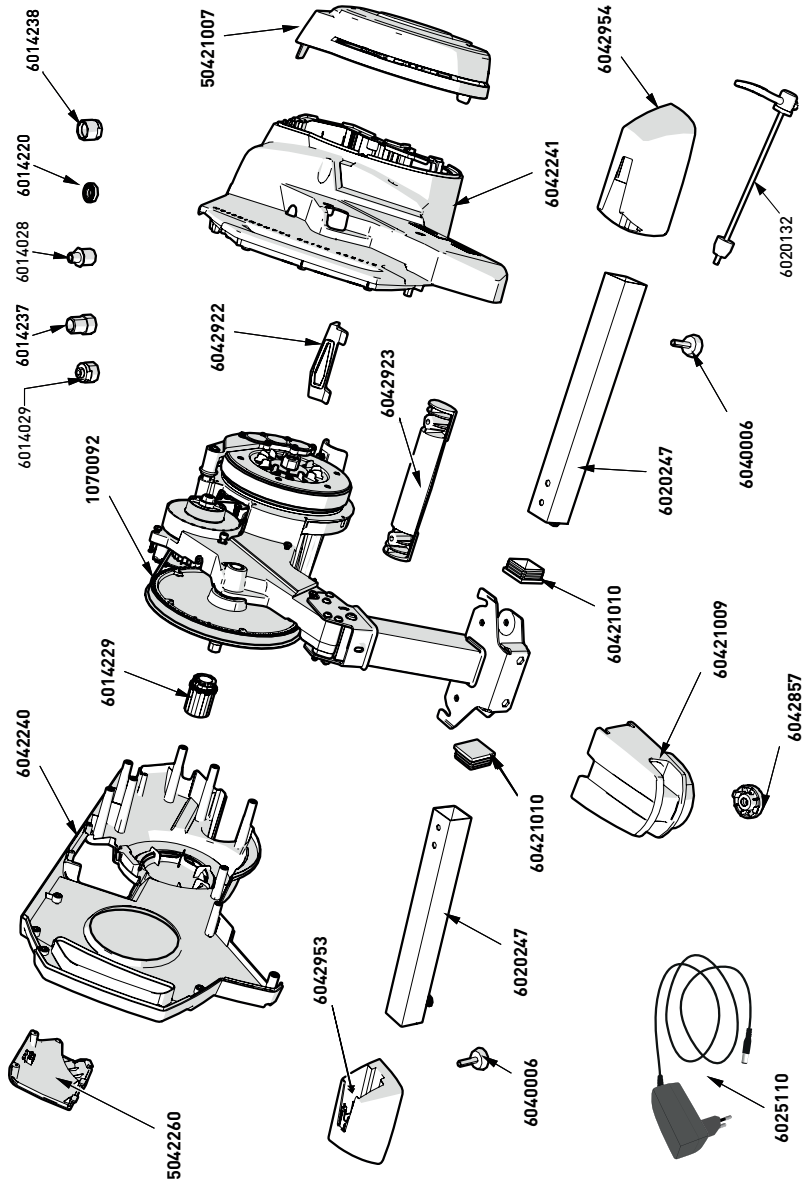

CODE 0165005A

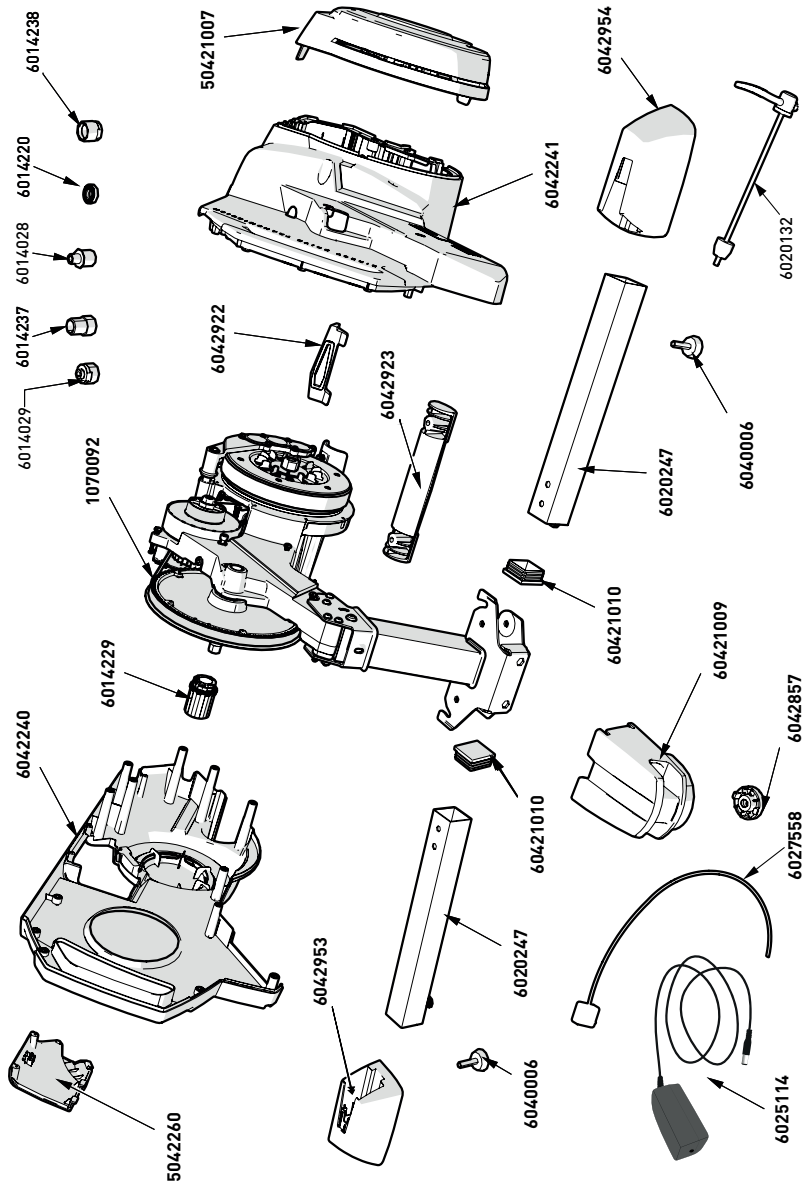

CODE 0165005K

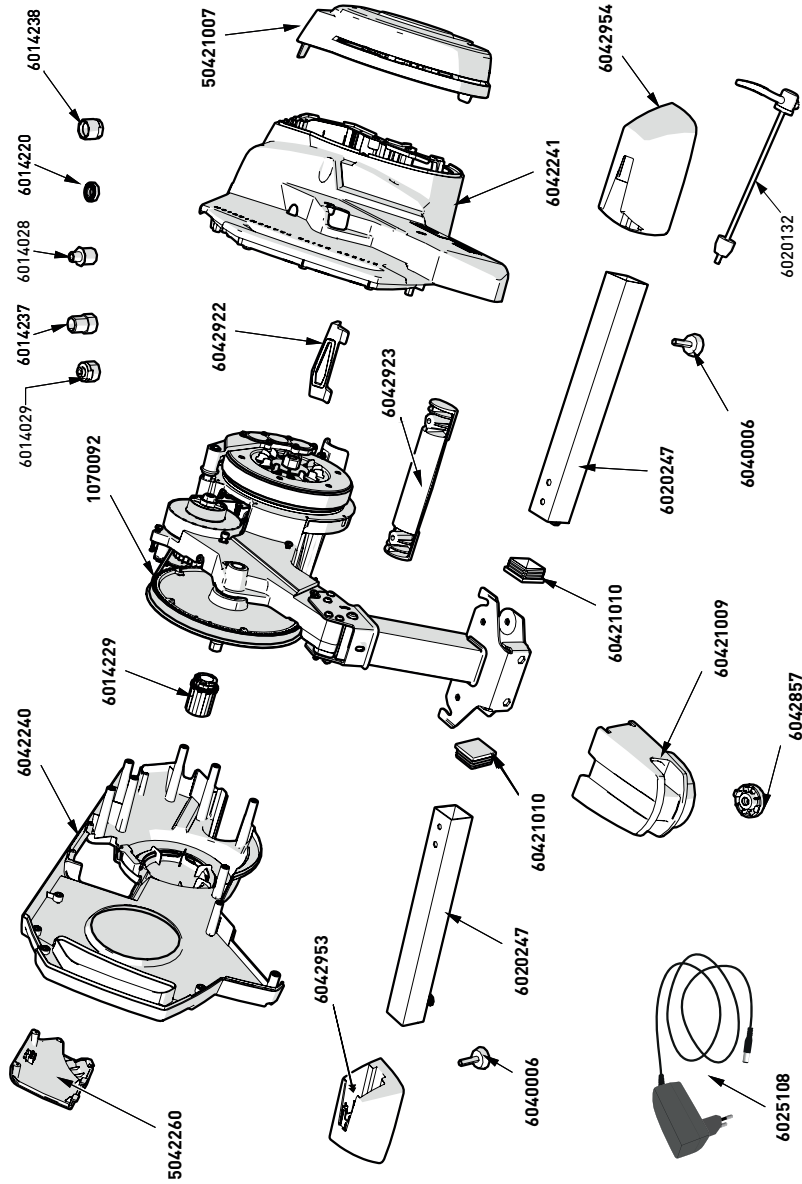

CODE 0165005U

